

**Комитет по образованию Администрации
города Новоалтайска**



**ПЕРЕДОВОЙ
ПЕДАГОГИЧЕСКИЙ ОПЫТ**

Сборник №16

г.Новоалтайск

2016

Передовой педагогический опыт: Сборник материалов, отражающих опыт педагогов г.Новоалтайска/
Сост. и ред. Егорова М.А., Шиповалова Т.А., Виңдилович Г.Б. – г.Новоалтайск, 2016.

В сборнике представлены материалы, отражающие обобщение опыта работы педагогов г.Новоалтайска.

Сборник предназначен для педагогов общеобразовательных учреждений, работников учреждений дополнительного образования, руководителей и специалистов системы образования.

Издание сборника осуществляется по заказу и на средства Комитета по образованию Администрации города Новоалтайска Алтайского края.

СОДЕРЖАНИЕ

Предисловие к сборнику

Раздел I. Материалы из опыта работы педагогов общеобразовательных организаций города

1. Инструменты формирования регулятивных действий учащихся (Вязникова В.А., МБОУ «Лицей №8»)
2. Практическая направленность на уроках технологии (Гладышева С.В., МБОУ «СОШ №12»)
3. Портфолио ученика начальной школы как метод оценивания личностного роста (Гурьянова Л. П., МБОУ «СОШ 30»)
4. Особенности обучения детей с задержкой психического развития в классах коррекции (Ефремова Н.Ю., МБОУ «СОШ №10»)
5. Обучение английскому языку во втором классе (Краева О.Е., МБОУ «СОШ № 19»)
6. Использование цифрового оборудования в образовательном процессе (Немирова С.Ю., МБОУ «Лицей №8»)
7. Реализация гражданско-патриотического воспитания на уроках иностранного языка (Нестерова А. Е., МБОУ «СОШ №17»)
8. Социализация младших школьников средствами программы внеурочной деятельности «Служу Отечеству пером» (Попова А.А., МБОУ «СОШ №10»)
9. Реализация элементов инклюзивного образования в школе (Черданцева О.Ф., МБОУ «СОШ №30»)
10. Среда программирования Scratch как инструмент организации внеурочной деятельности (Шнейдер А.В., МБОУ «Лицей № 8»)
11. Развитие технического творчества дошкольников. Из опыта педагогического партнерства МБОУ «СОШ №30» и ЧДОУ «Детский сад №180 «ОАО РЖД а организации деятельности кружка «Робототехника» (Шайхитдинова И.М., МБОУ «СОШ №30»)

Раздел II. Материалы из опыта работы педагогов общеобразовательных учреждений (конспекты)

12. Классный час в 5 классе «Журавлики Сасако Садоко» (Акелькина Н.И., МБОУ «СОШ № 19»)
13. Урок химии в 11 классе по теме: «Периодическая система химических элементов и строение атома» (Баташова В.Н., МБОУ « Гимназия № 166»)
14. Урок литературы в 10 классе по теме: «Философские итоги романа И.С.Тургенева «Отцы и дети» (Бочкарева Г. ., МБОУ «СОШ №12»)
15. Урок ОРКСЭ в 5 классе, модуль «Основы православной культуры» (Жданова Т. Г., МБОУ «Лицей № 8»)
16. Урок русского языка в 4 классе по теме: «Спряжение глаголов» (Иванова И.А., МБОУ «СОШ №17»)
17. Занятие внеурочной деятельности по «Робототехнике» (Иванова И.А., МБОУ «СОШ №17»)

18. Занятие по теме «Агрессия: что это такое и как с этим справиться» (Коряковцева О.В., МБОУ «СОШ № 1»)
19. Урок математики в 5 классе по теме: «Сравнение десятичных дробей» (Петрова Е.М., МБОУ «СОШ №1»)
20. Урок биологии в 8 классе по теме: «Определение гармоничности физического развития по антропометрическим данным (соматометрические исследования)» (Полупанова Т.Ю., МБОУ «СОШ №19»)
21. Урок немецкого языка в 6 классе (Тарасова С.Ю., МБОУ «СОШ №30»)
22. Урок русского языка во 2 классе по теме: «Глагол как часть речи» (Токарева Л.Г., МБОУ «Гимназия №166»)
23. Урок окружающего мира в 4 классе по теме: «Хвойные деревья алтайской тайги» (Чурикова Т.В., МБОУ «СОШ №1»)
24. Урок истории в 5 классе по теме: «Граждане, ученые и атлеты» (Шатилова Н.Ю., МБОУ «СОШ №1»)
25. Занятие из цикла «Юные исследователи» по теме: Нарисован самолет – отправляемся в полет!» (Юнаш Л.А., МБОУ ДО ДЮЦ)

Раздел III. Материалы из опыта работы педагогов дошкольных образовательных учреждений

26. Активизирующее общение как технология развития речи у детей с ОВЗ (Абузярова М.К., МБДОУ ЦРР детский сад №21 «Малышок»)
27. Экологические операции как средство организации непосредственного взаимодействия детей дошкольного возраста с ближайшим природным окружением (Горбунова В.Н., МБДОУ ЦРР детский сад №7 «Ромашка»)
28. Повышение эффективности экологического воспитания детей дошкольного возраста средствами эколого-ориентированного туризма (Ермолина И.А., МБДОУ ЦРР детский сад №7 «Ромашка»)
29. Проектная деятельность как условие для развития детского интереса к изобразительной деятельности (Клишина Е.А., МБДОУ ЦРР детский сад №20 «Золотой ключик»)
30. Пальчиковые игры для самых маленьких (Кошьева Л.П., МБДОУ детский сад №1 «Колокольчик»)
31. Использование интерактивного стола SMART в работе воспитателя дошкольного учреждения (Логина И.В., МБДОУ детский сад №1 «Колокольчик»)
32. Культурные практики как средство развития детской индивидуальности, самостоятельности и социально- коммуникативного общения (Мануйлова М.В., МБДОУ ЦРР - детский сад №21 «Малышок»)
33. Расширение социального опыта и творческих способностей старших дошкольников в работе педагога-психолога (Негембелова Н.В., МБДОУ детский сад №1 «Колокольчик»)
34. Развитие мелкой моторики как эффективное средство развития речи детей дошкольного возраста (Поветкина Н.С., МБДОУ ЦРР детский сад №5 «Теремок»)
35. Использование логосказок и анимационных технологий в коррекции речевых нарушений у детей дошкольного возраста с ОНР (Шайхутдинова Н.М., МБДОУ

ЦРР детский сад №7 «Ромашка»)

36. Конструктивные игры дошкольников, как одна из форм изучения и закрепления математических знаний (*Янкина Е.Г., МБДОУ ЦРР детский сад №5 «Теремок»*)

Раздел IV. Материалы из опыта работы педагогов дошкольных образовательных учреждений (конспекты)

37. Образовательный творческий проект «Хрустальная зима Алтая» (*Гришко Н.М., МБДОУ детский сад №1 «Колокольчик»*)
38. Конспект непосредственной образовательной деятельности по обучению грамоте «Письма из села Простоквашино» (подготовительная группа детей с ОНР) (*Захарова Л.Ю., МБДОУ ЦРР- детский сад №7 «Ромашка»*)
39. Конспект непосредственной образовательной деятельности по теме «Лакомства для ума» (подготовительная группа) (*Капич Н.И., МДОУ ЦРР детский сад № 7 «Ромашка»*)
40. Игровой сеанс «С конструктором легче все уметь, с конструктором легче поумнеть!» (подготовительная группа) (*Козлова М. В., МБДОУ ЦРР - детский сад №7 «Ромашка»*)
41. Конспект занятия «Мандала на кинетическом песке» (подготовительная группа) (*Литвинова А.В. МБДОУ ЦРР детский сад №21 «Малышок»*)
42. Конспект познавательной- исследовательской деятельности «Эта удивительная радуга» (подготовительная группа) (*Михайлова Т.Н., МБДОУ ЦРР- детский сад №20 «Золотой ключик»*)
43. Игровой сеанс «В гости к Владычице Морской» (подготовительная группа детей с ОНР) (*Мусихина Л.Ю., МБДОУ ЦРР - детский сад №7 «Ромашка»*)
44. Конспект познавательного занятия по теме: «Хлеб всему голова» (*Петракова Л.Г., МБДОУ ЦРР - детский сад №20 «Золотой ключик»*)
45. Интегрированное занятие по теме: «Общение первобытных людей. Наскальная живопись» (*Руденко Н.П., МБДОУ ЦРР- детский сад №20 «Золотой ключик»*)
46. Конспект непосредственной образовательной деятельности по теме: «Путешествие в сказочную страну «Лукоморье» (подготовительная группа) (*Салий М.В., МБДОУ ЦРР – детский сад №7 «Ромашка»*)
47. Образовательный проект для старших дошкольников «Таинственный космос» (*Сафонова В.О., МБДОУ детский сад № 1 «Колокольчик»*)
48. Конспект непосредственно - образовательной деятельности «Следы от Кракомота или это Бегедил» (средняя группа) (*Умрилова Е.И., МБДОУ ЦРР- детский сад №7 «Ромашка»*)
49. Конспект непосредственно – образовательной деятельности по теме: «Веселая математика» (средняя группа) (*Устюгова М.А., МБДОУ ЦРР – детский сад №5 «Теремок»*)

Раздел V. Материалы пятого муниципального фестиваля методических идей «Моя педагогическая инициатива»

Номинация: Федеральные государственные образовательные стандарты нового поколения и их реализация в образовательном учреждении

50. Организация речетворческой деятельности учащихся на уроках словесности (Чурикова Т.В., МБОУ «СОШ №1»)
51. Обучение в сотрудничестве на уроках английского языка в условиях реализации системно-деятельностного подхода (Терещенко О.А., МБОУ СОШ №1)
52. (Доброгорская Е. В., МБОУ «СОШ №10»)

Номинация: **Образовательные технологии – инструмент проектирования современного урока.**

53. **Учебные исследования обучающихся на уроках математики** (Петрова Е.М., МБОУ «СОШ №1»)
54. **Применение технологии проблемного обучения на уроках географии в условиях реализации ФГОС ООО** (Слеткова О.С., МБОУ «Гимназия №166»)
55. **Технология «педагогическая мастерская» в обучении физике** (Устинова Е.В., МБОУ «СОШ №1»)
56. Использование Фрейм – технологии на уроках русского языка (Шаталова М МБОУ «СОШ №1»)
57. **Формирование исследовательских способностей школьников на уроках музыки** (Белина Т.Ф., МБОУ «СОШ №1»)
58. (Нечаева Л.Г., МБОУ «СОШ №10»)

Номинация: **Инновационные технологии воспитательной работы с учащимися.**

59. Предметно-развивающая среда сенсорной комнаты – одно из условий формирования жизнестойкости детей с ограниченными возможностями здоровья и детей – инвалидов (Коряковцева О.В., МБОУ «СОШ № 1»)
60. Особенности организации воспитательной системы в условиях реализации ФГОС (Подольнченко Е.В., МБОУ «СОШ №1»)

ПРЕДИСЛОВИЕ

Профессиональный диалог - важнейшее условие развития профессиональных компетенций

Сборник, который вы держите в руках, уважаемые читатели, является продуктом коллективного труда множества авторов - педагогов образовательных организаций города. Данную книгу по праву можно считать дискуссионной площадкой, позволяющей представлять свой профессиональный педагогический опыт, вносить элементы новаторства в образовательный процесс, увидеть другую точку зрения на тот или иной элемент урока (занятия). Подобный формат работы особенно ценен тем, что позволяет в удобное для вас, уважаемые читатели, время обратиться к стороннему мнению или, если желаете, к опыту коллег.

Именно поэтому, при прочтении сборника, важно становиться не столько читателем, сколько со-автором, пропуская каждую мысль сквозь призму своего профессионального опыта. Ведь для того, чтобы получить качественный продукт, необходимо смешивать разные «ингредиенты», следовательно, чтобы получить «идеальный урок», необходимо взглянуть и, при необходимости, оценить его с разных ракурсов.

Цель сборника - распространить передовой педагогический опыт, который может быть полезен всем участникам образовательных отношений. Каждый автор вносит свое видение образовательного процесса, неотъемлемой частью которого является урок, построенный в соответствии с *новыми* требованиями, нормами Федерального государственного образовательного стандарта.

Недопонимание возможностей и полного функционала отдельных образовательных инструментов неизбежно приведет к неэффективности работы системы, и, напротив, совмещение лучших педагогических техник и методик способно открыть новые перспективы для развития и эффект может быть синергетическим. Профессиональный диалог - одна из важнейших вещей в системе образования. Педагоги, которые это понимают и не боятся диалога - наши союзники.

Уважаемые читатели, желаем вам профессиональных открытий и творческих находок!

Раздел I. МАТЕРИАЛЫ ИЗ ОПЫТА РАБОТЫ ПЕДАГОГОВ ОБЩЕОБРАЗОВАТЕЛЬНЫХ УЧРЕЖДЕНИЙ

*Вязникова Валентина Александровна,
учитель химии и биологии МБОУ «Лицей №8»*

Инструменты формирования регулятивных действий учащихся

В 2015 – 2016 учебном году преподаю в пятых классах биологию по УМК Л.Н. Сухоруковой «Биология. Живой организм» В данной статье предлагаю ознакомиться с «Листами целеполагания и подведения итогов», «Листами самоконтроля и самооценки», как инструментами, формирующими регулятивные действия учащихся и методическими рекомендациями по их использованию. Изложенные в тексте приемы – совокупное творчество учителей.

Для учащихся инструкция размещена на слайде презентации. В зависимости от интеграции компьютерной технологии с элементами других технологий, разработано несколько вариантов слайдов для этапа урока целеполагание и оценочно-рефлексивного этапа. При использовании учителем *модульной технологии* учащимся предлагается *инструкция №1* и *инструкция №2*

Инструкция №1.

Сегодня на уроке я хочу...

узнать...

уточнить ...

понять...

выяснить...

раскрыть понятия...

познакомиться...

научиться

ставить вопросы

изображать.....

составлять...

сравнивать...

объяснять...

вычислять...

Что ещё? (дополни)

Запишите поставленные цели в тетрадь.

Инструкция №2. Подведение итогов

Совет 1. Начните ответ словами: *«Мне удалось - узнать...*

-понять

-применять

-объяснять

-сравнивать

-обобщать

--использовать Internet-ресурсы

-работать с ЭОР

-сотрудничать в паре или группе

-что ещё? Добавьте

Совет 2. Соотнесите результаты вашей работы с поставленными целями.

Вопросы в помощь:

1. Достигли ли вы, поставленной цели?

2. Если да, то, что способствовало этому?

3. Если нет, то, что мешало?

4. Какого рода трудности испытывали?

Разработано несколько слайдов шаблонов с использованием приемов технологии критического мышления. Начало урока – это стадия вызова. Приёмы данной стадии направлены на активизацию ранее полученных знаний по теме, самостоятельное определение учащимися направлений в изучении темы, тех ее аспектов, которые хотелось бы обсудить и осмыслить, на пробуждение любопытства и определение целей изучения предстоящего материала. На этом этапе работы с информацией школьник определяет для себя смысл: «Что это значит для меня?», «Зачем это мне нужно? Ученик ставит перед собой вопрос "Что я знаю?" по данной теме. Например: Учитель использует рабочую таблицу З-Х-У или **прием ЗХУ** (Что мы знаем? Что мы хотим узнать? Что мы узнали?). Учащимся предлагаются следующие задания:

Задание 1. Разделите тетрадный лист на 3 части и подпишите колонки: "Знаю", "Хочу знать", "Узнал". Изучив содержание колонки «Что будем изучать и выполнять» заполните графы «З» и «Х»:

Что будем изучать и выполнять	З (что мы знаем)	Х (что мы хотим узнать)	У (что мы узнали и что нам осталось узнать)

Задание 2. Закончите предложение: *Сегодня на уроке я хочу*

Подведение итогов.

Задание 1. Работа с графой №3 таблицы - "Что узнал?" Расположите ответы напротив поставленных вопросов.

Задание 2. Сравните, графы «З» и «У». Выделите ключевые понятия по теме. Какая информация осталась не выясненной? Что переносится для домашней работы?

Прием «До и После».

На слайде рабочая таблица «До и После».

Задание 1. Обсудите в группе (в паре), что Вам известно об Заполните графу «До».

Исследуемые вопросы	ДО	ПОСЛЕ

Задание 2. Цель: постановка задач урока.

Проанализируйте перечень изучаемых вопросов, что из перечня Вам еще следует узнать? Какие вопросы под сомнением? Сформулируйте задачи урока.

Задание 3. Цель: подведение итогов. Заполните графу «После», сравните ваши записи граф «До и После». Достигли ли Вы поставленных задач в начале урока? Что осталось не освоенным? Соотнесите результаты вашей работы с поставленными целями.

Организация рефлексии настроения и эмоционального состояния, рефлексии деятельности, рефлексии содержания учебного материала. Развитие личности невозможно без самоанализа своей деятельности и её результатов, то есть без организации рефлексии. Её цель не просто закончить урок с зафиксированным результатом, а выстроить смысловую цепочку, сравнить способы и методы, применяемые другими со своими, отследить

удовлетворенность или неудовлетворенность результатами своей деятельности. Для организации рефлексии учащимся предлагаются следующие задания:

Оцените:

- содержание учебного материала (*интересный/скучный; задания легкие/трудные; полезные/ бесполезные*);
- свою деятельность во время урока (*работал активно/пассивно; преодолел трудности легко/с трудом; преодолел самостоятельно/с помощью*);
- своё настроение и эмоциональное состояние (*своей работой доволен/не доволен; настроение ...*)

Оцените свое настроение, деятельность во время урока, содержание учебного материала.

Вопросы в помощь:

- Какое настроение после выполнения заданий?
- За что Вы можете себя похвалить?
- Что на ваш взгляд не удалось? Почему?
- Что приобрели?
- Что Вас удивило?
- Какие задания понравились больше всего?
- Что для вас стало открытием?
- Что вы считаете нужным запомнить?

Почему презентация, а не карточка - инструкция на столе ученика?

1. У пятиклассников пока еще рассеянное внимание, лишние предметы на столе мешают сосредоточиться.

2. Пятиклассники записывают ответы в тетради, что позволяет учителю по тетрадям проследить динамику формирования УУД, не тратить время на распечатку карточек, их хранение.

Ученику данные инструменты дают возможность:

- научиться самому оценивать свой результат, условия и процесс его достижения;
- фиксировать свое индивидуальное продвижение в предмете и достижении результатов;
- планировать собственные действия по коррекции работы.

Использование данных инструментов позволяет учителю:

- получить информацию о достижениях и проблемах учащихся (которую учитель не может получить иным путем);
- делать акцент на достижениях ученика, а не на проблемах, тем самым мотивируя его на учебную деятельность;
- получить информацию о развитии способности ребенка к адекватной самооценке;
- проверить не только результат, но также проанализировать процесс деятельности ученика.

***Гладышева Светлана Васильевна,
учитель технологии МБОУ «СОШ №12»***

Практическая направленность на уроках технологии

Предмет «Технология» - это творческий предмет, который представляет собой большие возможности для воспитания творческой, разносторонней личности. Реализовать новый стандарт, ориентированный на развитие личности ребенка, невозможно без формирования универсальных учебных действий. В широком значении термин «универсальные учебные действия» означает умение учиться, то есть способность ребенка к саморазвитию и самосовершенствованию путем сознательного и активного присвоения нового социального опыта. В более узком, собственно психологическом, смысле универсальные учебные действия - это совокупность способов действия учащегося, а также связанных с ними навыков учебной работы, обеспечивающих самостоятельное усвоение новых знаний, формирование умений, включая организацию этого процесса.

Универсальный характер учебных действий проявляется в том, что они носят надпредметный, метапредметный характер, обеспечивают целостность общекультурного личностного и познавательного развития и саморазвития ребенка, обеспечивают преемственность всех ступеней образовательного процесса, лежат в основе организации и регуляции любой деятельности ученика независимо от ее специально-предметного содержания. Универсальные учебные действия обеспечивают этапы усвоения учебного содержания и формирование психологических особенностей учащегося.

Моя задача, как учителя, - обеспечить практическую направленность урока, как цель достижения успеха на уроке каждым учеником. Поэтому при составлении Рабочих программ, в КТП уже учитывается данный подход в планируемых результатах деятельности учеников.

Нестандартные способы организации уроков формируют интерес и живое участие школьников. Методическим средством организации могут стать компьютерные презентации, видеосюжеты, исторические факты по темам, которые вызывают любопытство детей, побуждают к обмену впечатлениями - общению. Всё это существенно обновляет методику проведения уроков.

Практическое внедрение данной модели обучения показало, что такая работа способна стимулировать познавательный интерес к предмету технологии, придать учебной работе проблемный, творческий, исследовательский характер, способствовать обновлению содержательной стороны предмета технологии, индивидуализировать процесс обучения, развивать самостоятельную деятельность школьников, повышать мотивацию учебной деятельности, уровень качества знаний и вовлечь каждого ученика в практическую деятельность.

В настоящее время методу проектов уделяется большое внимание в связи с переходом к новым образовательным стандартам, подразумевающим приобщение учеников к поиску информации и самостоятельному анализу ее содержания. Метод проектов открывает значительные возможности для формирования основных компетенций учащихся в процессе их включения в практическую и научно-исследовательскую деятельность. Проекты в классическом понимании предполагают большой объем времени и усилий, как со стороны учителя, так и со стороны ученика. В 5 - 6 классах они больше учатся проектировать, чем проектируют сами. Тем не менее, результатом этой работы обязательно является конкретное изделие. В 7 - 8 классах девочки уже вполне самостоятельно выполняют работы. Практическая часть выполняется в классе, а теоретическая часть проекта, связанная с описанием, оформлением документации, выполняется дома, по возможности с

использованием компьютера. Защита проектов проходит перед всем классом. Девочки демонстрируют готовые изделия, проводят технологическое и экономическое обоснование своего выбора. Это мероприятие формирует у них чувство ответственности, навыки само- и взаимооценки.

Для развития творческих способностей учащихся на уроках технологии выделены следующие виды работ: конструирование и моделирование одежды, вязание, вышивка, аппликация, проектная деятельность, художественная обработка материалов, кулинария.

Содержание учебно-познавательной деятельности учащихся на уроках технологии во многом определяется сменой объектов труда. В 5 - 6 классах девочки знакомятся с различными видами швов. Чтобы вызвать интерес к данной работе, предлагаю применить эти швы в рисунках на ткани. При изготовлении таких рисунков девочки проявляют свою индивидуальность и фантазию. А при изучении темы «Получение хлопчатобумажных и льняных тканей» или «Получение шерстяных и шелковых тканей» предлагаю учащимся задание не просто составить коллекцию тканей, а выполнить творческую работу «Дом моделей» или «Модница». Эти работы развивают образное мышление, формирует творческое начало каждого учащегося.

На своих уроках я использую индивидуальный подход, различный уровень обучения, применяю дифференцированные задания. Например, при выборе модели фартука, юбки или ночной сорочки предлагаю учащимся разные по степени сложности модели: низкий уровень обучения - изделия с простейшими элементами отделки, средний - изделия повышенной сложности изготовления и отделкой; высокий уровень - изделия с внесением более сложных элементов и отделки.

Особое внимание уделяю самостоятельной работе девочек, в ходе которой они имеют возможность проявить творческую инициативу и применить знания, полученные не только на уроках технологии, но и знания, полученные в ходе изучения других предметов как, например, истории, математике, ИЗО. Так в 7 классе, при изучении раздела декоративно - прикладной направленности, девочки знакомятся с техникой выполнения аппликации и лоскутного шитья. Эта тема включает целый блок уроков, на которых девочки совершенствуют свои умения и навыки в работе с тканью, овладевают и закрепляют важные технологические приемы. Творческие проекты получаются очень интересными, не похожие на другие. Для стимулирования творческой деятельности, после завершения шитья, работы учениц выставляются на стенде в кабинете технологии. Это заинтересовывает учащихся в своей работе, они могут посмотреть свою работу со стороны, оценить и сравнить свое творчество.

Работая с различными видами деятельности, ребенок создаёт конкретные предметы, проявляет самостоятельность. Одним из таких видов деятельности является вязание крючком в 7 классе. Изучив основы вязания, предлагаю девочкам закрепить свои знания вязанием творческих проектов на выбор: салфетки, мягкой игрушки, подушки, пледа, коврика, панно.

При изучении раздела «Кулинария» в 5-7 классах у девочек формируются навыки приготовления пищи. Они знакомятся с физиологией питания, пищевой ценностью продуктов, технологией приготовления блюд, с правилами сервировки стола. На практических работах у учащихся хорошо проявляются творческие способности при оформлении блюд, при нарезке овощей, сервировке стола. Большое внимание уделяю культуре питания, а именно потребность в сохранении и укреплении здоровья учащихся.

Чтобы повысить интерес практической деятельности в 8 классе использую новый подход к выбору объектов труда. Вышивка лентами - аналог вышивки нитками. Но в отличие от вышивки нитью она получается более объемной и рельефной. Освоение вышивки начинается с пошаговых элементов, как простых одиночных элементов, так и более сложных. Вышитые цветы или букеты оформляются в деревянную рамку и могут стать милым подарком для близких и друзей. Богатая цветовая палитра шелковых и атласных лент приносит массу положительных эмоций, развитие познавательного интереса и самостоятельности. Изделия получаются разными, не похожими друг на друга. Владение такой вышивкой может впоследствии пригодиться в индивидуальной трудовой деятельности.

*Гурьянова Людмила Петровна,
учитель начальных классов МБОУ «СОШ № 30»*

Портфолио ученика начальной школы как метод оценивания личностного роста

С введением новых образовательных стандартов наличие портфолио стало обязательным условием. Стимулирование и мотивация являются залогом успешности младшего школьника. Наиболее продуктивным в создании ситуации успеха является создание и пополнение портфеля ученика. Технология «Портфолио» очень эффективно помогает в достижении учебных и воспитательных целей.

Очень сложно разглядеть за отметкой, которая выставляется только предметные знания личность ученика, его ежедневный кропотливый труд, его неисчерпаемый творческий потенциал.

Портфолио - это один из способов оценки достижений учащихся. Эта современная эффективная форма оценивания помогает решить ряд педагогических задач, и, в первую очередь формировать умение учиться, что и предполагают УУД.

Портфолио помогает проследить индивидуальный прогресс учащегося, что он знает и умеет. Основным смыслом Портфолио – показать все, на что ты способен. Наличие у ребенка портфолио позволит не допустить потери веры в себя, в свои силы в самом начале пути. Через портфолио достижения ученика могут оценить все заинтересованные лица.

Функции портфолио:

- Диагностическая - фиксирует изменения и рост за определенный период времени.
- Целеполагания - поддерживает учебные цели ученика.
- Содержательная - раскрывает весь спектр выполняемых учеником работ.
- Развивающая - обеспечивает непрерывность процесса обучения от года к году.
- Мотивационная - поощряет результаты деятельности учащихся, преподавателей и родителей.
- Рейтинговая - показывает диапазон навыков, умений, использование приобретенного опыта.

Работа над Портфолио даёт возможность ученику:- показать все, на что он способен. Видеть своё продвижение. Формировать навык самоконтроля и самооценки.

Учителю- наглядно видеть процесс формирования предметного знания у детей, обеспечивать своевременную и целенаправленную коррекцию.

Сделать отметку содержательной и для ученика и для родителей. Сделать оценку работы оптимистичной.

Портфолио начинаем составлятьс детьми и родителями с 1 класса. В первом классе безотметочное оценивание, и, чтобы проследить динамику образовательных достижений учащихся, результаты фиксирую в различных таблицах, технологических картах.

Лист индивидуальных достижений

Ученик ___ 1 А ___ класса Ф.И. _____

Учебные предметы		I полугодие	год
Чтение	Осознанность	с	с
	Способ	вс	вс
	Выразительность	с	вс
	Темп	вс	вс
	Правильность	вс	вс
	Речевые навыки	с	с
	Умение работать с текстом	с	с
	Умение работать с книгой	с	с
Русский	Звуковой анализ слова	с	с
	Анализ предложения	с	с
	Деление слова на слоги	с	с
	Постановка ударения	с	с
	Каллиграфия	с	вс
	Орфография	с	с
	Развитие устной речи	с	с
Матем	Устные вычислительные навыки	с	вс
	Письменные вычислительные навыки	с	с
	Умение решать простые задачи	с	вс
	Ориентировка в простейших геометрических понятиях	с	с
УУД	Ознакомление с окружающим миром	с	
	Личностные	с	с
	Регулятивные	с	с
	Познавательные	с	с
	Коммуникативные	с	с

Условные обозначения: В – высокий уровень; ВС- выше среднего; С – средний уровень; Н – низкий уровень

Можно выделить три основных типа портфолио:

-Портфолио документов – комплект индивидуальных образовательных достижений ученика;

-Портфолио достижений и творческих открытий;

-Рефлексивный портфель школьника.

В своей практике, я использую смешанный тип, хотя в данный момент у каждого ученика есть портфолио образовательных достижений.

При сборе материалов и оформлении портфолио, разумеется, нужна определенная помощь и поддержка родителей и других взрослых, но полностью подменять ребенка ни в коем случае не следует. Ребенок сам должен приложить определенные усилия, так как при сборе портфолио важен не только конечный продукт, но и процесс осмысления своих достижений, формирование личного отношения к полученным результатам. Также ребенок начинает более серьезно и вдумчиво относиться к своим занятиям, увлечениям, к своему свободному времени. С другой стороны, взрослым следует активно помогать ребенку при сборе материала портфолио: посоветовать использовать различные способы демонстрации своих достижений, подсказать возможность подготовить и выступить с докладом или сообщением и т.д.

Вместе с ребятами и родителями мы разработали критерии оценки работ для портфолио. На родительском собрании предлагаю несколько вариантов составления и содержания портфолио. Выбираем необходимые разделы, но по оформлению, размещению и содержанию материалов никто не дает своих советов, это выбор учащихся. Именно эта свобода особенно важна для ребенка, собирающего свой портфолио как папку личных достижений.

Таким образом, в процессе работы с портфолио у учеников формируются

Большую часть работы в 3-4 классах, помещённых в портфолио, выполняем в классе. По мере выполнения заданий разделов портфолио, в классе проходит презентация этих страниц.

Одной из составляющих оценивания учащихся является общественность: родители, учителя, администрация школы. Для этого провожу в классе открытые уроки, на которых родители выступают в качестве ученика и работают в группах вместе с детьми. Родительские собрания, где учащиеся выступают в роли взрослых (учителей, врачей, ученых и т. д.) дают возможность родителям другими глазами взглянуть на отношение к воспитанию детей в каком-либо вопросе. В конце каждого года обучения вместе с учениками и родителями провожу анализ Портфолио (индивидуально). Ученики учатся представлять свои работы перед всем классом. О своих достижениях учащиеся рассказывают и показывают в конце года на красочном мероприятии «Мои достижения». Каждый ученик представляет то, что считает важным на данный момент.

Таким образом, в процессе работы с портфолио у учеников формируются все виды универсальных учебных действий. Создаются условия для: поддержания высокой учебной мотивации обучающихся. Формируется умение учиться: ставить цели, планировать, организовывать собственную учебную деятельность. Происходит личностное развитие ученика, расширяется возможность для самообучения, совершенствуются коммуникативные и регулятивные УУД, развиваются навыки рефлексивной и оценочной деятельности.

*Ефремова Наталья Юрьевна,
учитель начальных классов МБОУ «СОШ № 10»*

Особенности обучения детей с задержкой психического развития

в классах коррекции

Задержка психического развития является одной из наиболее распространенных форм психической патологии детского возраста, характеризуется, прежде всего, замедленным темпом психического развития, личностной незрелостью, негрубыми нарушениями познавательной деятельности. Слабо развитая произвольная сфера (умение сосредоточиваться, переключать внимание, усидчивость, умение удерживать внимание, работать по образцу) не позволяет младшему школьнику полноценно осуществить напряженную учебную деятельность: он очень быстро устает, истощается. Из-за недостаточного для его возраста умения сравнивать, обобщать, абстрагировать, классифицировать учащийся не в состоянии самостоятельно, без специальной педагогической помощи, усвоить содержательный минимум школьной программы и быстро попадает в ряды хронически неуспевающих. Часто трудности в учении усугубляются слабой способностью к звуковому и смысловому анализу речи, вследствие этого ребенок плохо овладевает навыками чтения, с трудом осваивает письменную речь. Учебные трудности школьника, как правило, сопровождаются отклонениями в поведении. Ребенок либо очень возбудим, импульсивен, агрессивен, раздражителен, постоянно конфликтует с детьми, либо, наоборот, скован, заторможен, пуглив, в результате чего подвергается насмешкам со стороны детей. Из таких взаимоотношений со средой, характеризующихся как состояние хронической дезадаптации, ребенок самостоятельно, без педагогической помощи выйти не может.

Сформированная мотивация - одна из основных движущих сил учения ребенка. Учебная мотивация детей с ЗПР резко снижена. Для них длительное время ведущей деятельностью продолжает оставаться игра в ее элементарных формах. Интеллектуальное отставание сильно тормозит развитие познавательного интереса. Учитывая ослабленность мотивационной сферы детей с ЗПР, решаю одну из основных педагогических задач на уроке - формирование учебных мотивов. С детьми, имеющими ослабленную учебную мотивацию, провожу коррекционную работу по формированию: активной позиции школьника, положительного отношения, познавательного интереса.

Для формирования активной позиции школьника обеспечиваю: ситуации личного выбора задачи, упражнения (какую задачу будешь решать: про яблоки или про домики?); степень сложности задачи (легкая или интересная); число задач (сколько задач берешься решить: одну или две?), а также создаю ситуацию активного влияния в совместной учебной деятельности (дети сами разбиваются на пары и выполняют предложенные задания).

Для формирования положительного отношения к учению выделяю следующие направления в работе: создание общей положительной атмосферы на уроке; снижение тревожности детей, исключая упреки, выговор, иронию, насмешку, угрозы, стремясь исключить страх школьника перед риском ошибиться; создание ситуации успеха в учебной деятельности, формирующие чувство удовлетворенности, уверенности в себе, объективной самооценки и радости; опора на игру как ведущую деятельность ребенка с ЗПР, включая интеллектуальные игры с правилами, активно используя игротехнику на каждом этапе урока, делать игру естественной формой организации быта детей на уроке и во внеурочное время; целенаправленно эмоционально стимулировать детей на уроке, предупреждая опасные для учения ощущения скуки, серости, монотонности посредством включения разных видов деятельности.

Для развития познавательного интереса использую следующие направления в работе: избегаю в собственном стиле преподавания проявления таких «антистимулов», как будничность, монотонность, серость, бедность сообщаемой информации, а также отрыва содержания обучения от личного опыта ребенка; не допускаю учебных перегрузок, переутомления и одновременно низкой плотности режима работы (дозировка учебного материала с точки зрения количества и качества должна соответствовать возможностям и способностям учащихся); использую содержание обучения как источник стимуляции познавательных интересов; стимулирую познавательный интерес многообразием приемов занимательности (иллюстрацией, игрой, кроссвордами, драматизацией, задачами-шутками); специально обучать приемам умственной деятельности и учебной работы; использовать проблемно-поисковые методы обучения.

Работа с детьми с ЗПР направлена на образование навыка коллективной постановки целей, а затем навыка выработки – индивидуального целеполагания с соответственным эмоциональным настроением к данному процессу, практической деятельности и ее плодам.

На каждом уроке необходима частая смена видов деятельности, проведение физкультминуток разной направленности, применение здоровьесберегающих технологий. Темп урока в классе коррекции заметно отличается от темпа урока в классе нормы. Я на уроках придерживаюсь принципа «лучше меньше, но лучше». Пусть за урок выполнили три задания, но дети поняли, как их выполняли.

Деятельность учащихся на уроке выстраивается поэтапно, обязательно сопровождается памятками, яркой красочной качественной наглядностью и четкими выводами по завершению каждого этапа урока. На уроках отвожу значительное место практической деятельности своих учеников: это работа с таблицами, карточками, схемами. Постоянно применяю метод повторения пройденного материала. На каждом уроке развиваю речь учащихся, создаю условия для пополнения словарного запаса.

Преподавание математики в таких классах особенно сложно. Обучение математике не должно быть настолько трудным, чтобы стать непосильным для учащихся, нельзя подорвать их веру в свои силы и возможности, поэтому особое внимание уделяю началу урока. Чтобы настроить учащихся, обычно провожу устный счет — «гимнастика для ума». Учащиеся обязательно сначала считают устно, пусть даже самые элементарные примеры.

В классах коррекционно-развивающего обучения необходимо ежеурочное систематическое возвращение к ранее изученному материалу сначала через короткие, а затем все более длительные промежутки времени, постоянно контролируя и оценивая знания учащихся, иначе, как бы хорошо ни усвоили учащиеся материал, через некоторое время они его забывают. Наиболее удобной формой закрепления и повторения учебного материала являются задания в виде математического диктанта. Следует выбрать систему повторения, к примеру, через 1, 3, 5, 7, 9 уроков.

Дифференцированный подход предполагает оптимальное приспособление учебного материала и методов обучения к индивидуальным особенностям каждого ученика. Использую на уроках разноуровневые карточки, занимательные элементы. Работая над темами урока, дети выполняют задания на чтение зашифрованных писем, решение арифметических ребусов, сканвордов, кроссвордов, играют в любимое математическое лото.

Каждый ученик хочет узнать о результатах своей работы как можно скорее. Осуществить проверку можно по-разному: самопроверка, верные ответы записаны на доске, взаимопроверка, проверка учителем. Учащиеся могут самостоятельно проверить и оценить

свою работу, а учителю после анализа работы видно, что недостаточно хорошо усвоено детьми. Контроль и оценка знаний — важнейший момент в организации учебного процесса. Провожу фронтальный опрос, блицопрос, опрос-«вертушку» с консультантами, организую работу парами или в группе, тестирование, самостоятельную работу, которые обязательно проверяю и оцениваю на уроке. Использую различные формы быстрой проверки, например, математический ответ получается в виде слова, пословицы или рисунка «звездное небо», и сразу видно, где допущена ошибка.

Остановлюсь на некоторых видах работ, которые я использую на уроках с целью активизации учащихся при формировании вычислительных навыков. Каждый учитель знает, с каким трудом усваивают дети таблицу умножения. Как ускорить и облегчить процесс запоминания? Что сделать, чтобы работал великий волшебник интерес? Ведь перед нами стоит большая задача — формирование прочных вычислительных навыков при изучении темы «Табличное умножение и деление». Без них ребенок не может в дальнейшем овладеть устным и письменным умножением и делением многозначных чисел. Можно красочно оформить таблицы, сочинить стихи, зарифмовать задачи и придумать игры. И тогда в глазах учащихся появится неподдельный интерес. Каждый день они будут делать для себя маленькие открытия и легко усваивать материал.

Для меня главное — всё, что я делаю, должно работать на личностный рост моих учеников. Я учу детей любить мир и людей, познавать новое. Стремлюсь к тому, чтобы обучение в школе стало интересным и радостным для моих ребят, имело развивающий характер.

Все это позволяет мне добиваться высоких результатов: успеваемость обучающихся коррекционного класса по основным предметам за последние три года стабильно 100%; по результатам итоговой аттестации обучающиеся моего класса показали средний уровень достижений планируемых результатов основной общеобразовательной программы начального общего образования; по результатам муниципальной ПМПК 2015 года, одному обучающемуся была рекомендована смена адаптированной образовательной программы для детей с ЗПР на общеобразовательную программу.

Достигнутые результаты позволили всем учащимся при переходе на уровень основного общего образования успешно адаптироваться и подтверждать уровень освоения программ.

Список литературы:

1. Винник М.О. Задержка психического развития у детей: методологические принципы и технологии диагностической и коррекционной работы / М. О. Винник. - Ростов-на-Дону: Феникс, 2007. - 154 с.: ил. - (Школа развития). - Библиогр.: с. 152-153. - ISBN 978-5-222-11623-4.

2. Диагностика и коррекция задержки психического развития у детей: пособие для учителей и специалистов коррекционно-развивающего обучения / С. Г. Шевченко и др.; под ред. С. Г. Шевченко. - Москва: АРКТИ, 2001. - 224 с.: ил. - Библиогр.: с. 221-223. - ISBN 5-89415-205-4.

3. Дунаева З. М. Формирование пространственных представлений у детей с задержкой психического развития: методическое пособие / З. М. Дунаева; Ин-т коррекционной педагогики РАО. - Москва: Советский спорт, 2006. - 144 с. - ISBN 5-9718-0118-X.

4. Соколова Е. В. Отклоняющееся развитие: причины, факторы и условия преодоления: монография / Е. В. Соколова; Новосиб. гуманитарный ин-т ; Новосиб. гос. пед. ун-т. - Новосибирск: НГИ, 2002. - 284 с. - Библиогр.: с. 271-283. - ISBN 5-85921-381-6.

*Краева Ольга Евгеньевна,
учитель английского языка МБОУ «СОШ № 19»*

Обучение английскому языку во втором классе

Основы всех видов речевой деятельности и ключевых языковых компетенций, закладываемые в начальной школе, служат отправной точкой в изучении языка. Именно поэтому я уделяю особое внимание обучению детей на начальной ступени, особенно во 2 классе, когда происходит знакомство с английским языком, его особенностями и базовыми правилами в произношении, грамматике, чтении. Практика показывает, что все упущения данного периода откладывают огромный негативный отпечаток на дальнейшую работу, тормозят ее, мешают усвоению нового материала.

Предлагаю вашему вниманию некоторые приемы работы в преподавании английского языка во 2 классе над такими видами речевой деятельности как произношение, говорение, чтение и грамматика.

Обучение иностранному языку предполагает учет таких характеристик ребенка как тип восприятия информации, памяти, мышления и др. Формирование произносительных навыков является одним из основных направлений работы в обучении школьников иностранному языку. Успешность детей в приобретении правильного **произношения** невозможна без принятия во внимание учителем различного способа восприятия детьми звуковой формы слова, фразы или предложения. В психологии принято, исходя из главенствующего способа восприятия, подразделять людей на аудиалов, визуалов и кинестетиков [2], причем ни один из этих типов не существует в чистом виде. Кроме того, нужно принимать во внимание тот факт, что в последнее время растет число детей с различными неврологическими заболеваниями, которые влияют на способность ребенка воспринимать информацию. Следовательно, необходимо строить работу исходя из индивидуальных возрастных и психологических особенностей личности ребенка. Самое главное на начальном этапе - приучить детей смотреть на учителя, а не просто повторять то, что он говорит. При постановке звуков меня дети видят и слышат, помимо этого показываю буквально «на пальцах», где должен находиться язык при произнесении того или иного звука. В английском языке есть звуки, которые не существуют в русском языке, например, как в словах **sing**. Алгоритм работы над такими звуками следующий. При отработке этого звука я его произношу, четко называя, как у нас работает язык, губы, как идет воздух, а затем говорю, показывая на свои ладони «Представьте, что это ваши нижние зубы, а это ваш язык. Язык упирается в корни нижних зубов, рот приоткрыт, и мы в данном положении пытаемся произнести звук [м], воздух идет через нос». Данный прием позволяет аудиалам услышать, визуалам увидеть, а кинестетикам «прикоснуться» к звуку, что значительно упрощает процесс обучения произношению.

Обучение **говорению** является важнейшей частью учебного процесса, так как основным результатом изучения английского языка является способность учащегося общаться на различные темы на языке, строить монологические и диалогические

высказывания. Особенностью английской речи является слитное произнесение слов в предложении, что создает дополнительные трудности в восприятии и понимании предложений русскоязычным ребенком. Интонационные модели предложений также представляют определенную сложность в усвоении. На начальном этапе особенно важно, чтобы ребенок усвоил порядок слов в предложении, понимал, что и как нужно говорить. Для того, чтобы ученик мог в звучащем предложении выделить слова, я использую на уроке прием, который назвала «прикосновение к словам». Например: Когда мы строим предложения с конструкцией “have got” (I have got a mother), сначала произношу предложение, одновременно дирижируя – прикасаясь к каждому слову. Дети понимают, сколько слов в предложении, какие это слова и их порядок. С помощью этого же приема очень легко показывать интонационные модели предложений, показывая рукой, где нужно поднять или опустить интонацию. Данный прием учитывает особенности восприятия ребенком информации: кинестетики начинают сами дирижировать, чтобы лучше запомнить структуры, аудиалам видно, где нужно повысить или понизить интонацию.

Одной из проблем в обучении говорению на английском языке является страх учащегося сделать ошибку, сказать что-то неправильно, оказаться в неловкой ситуации перед одноклассниками и учителем. Данная проблема является серьезным препятствием в развитии коммуникативных навыков и требует пристального внимания учителя. Для того, чтобы у учащихся не возникало чувство страха перед ответом, необходимо создать на уроке благоприятный психологический климат, ситуацию, в которой ученик чувствует уверенность и поддержку своих одноклассников. На своих уроках я разрешаю подсказывать ребятам, которые, к примеру, рассказывают диалог. Данный прием является полезным как для того, кому помогают, так и для тех, кто подсказывает. Первые чувствуют себя уверенно и понимают, что они в любой момент могут получить помощь, а для вторых это отличная практика в закреплении слов и моделей предложений, так как подсказывающие учащиеся могут произнести их в несколько раз чаще, чем просто рассказывая диалог. Следует отметить, что данный прием мы используем на уроке только на стадии тренировки и закрепления материала.

Обучение **грамматике** английского языка всегда вызывает ряд сложностей, связанных, в первую очередь, с различиями грамматических систем русского и английского языков, а также наличием грамматических явлений, не существующих в русском языке. Исходя из того, что одной из ведущих деятельностей младших школьников является игровая, объяснение грамматических правил не обходится без элементов вымысла, фантазии и игры воображения. Очень эффективным, в данном случае, приемом является персонализация различных грамматических явлений. Например, в английском языке существует такая часть речи, как артикль (a, the и «нулевой»). На русский язык он не переводится и используется перед именами существительными. В самом начале обучения английскому языку мы артикли никак не объясняем, выстраивая предложения то с одним, то с другим. С необходимостью знать правила употребления артиклей учащиеся сталкиваются, когда мы изучаем множественное число существительных, где незнание данных правил приводит к грубейшим грамматическим ошибкам. Вот здесь начинается волшебство, которое оживляет артикли, превращает их в существа, наделенные человеческими чертами характера и чувствами, что не может не вызвать отклика у ребят, и, соответственно, сразу запоминается. История следующая: «Артикль “a”, который дружит с существительным, очень самодовольный и эгоистичный. Когда у его друга-существительного появляется еще один

друг-окончание множественного числа “-(e)s”, артикль “a” обижаются и уходит». Ребята сами начинают додумывать и изменять истории, в последнее время, мы описываем артикль как заботливого друга, который помогает одиноким существительным, а как только у них появляются другие друзья, уходит, чтобы помочь другим одиноким существительным. В итоге, все знают, что неопределенный артикль не используется с именами существительными во множественном числе.

В обучении **чтению** очень много трудностей возникает из-за несоответствия буквенной и звуковой формы слова, то есть слова читаются не так, как они пишутся. В данном случае необходима регулярная тренировка и отработка слов, многократное их прочтение. Чтобы этот процесс не был скучным, я использую игру, которую мы называем «Капитан Флинт». Подобная игра была опубликована в одном из журналов «Иностранные языки в школе», но называлась она по другому и правила мы слегка поменяли. Смысл в том, что мы выбираем капитана, который будет вести команду за собой. Он начинает читать слова упражнения и, если он читает слово правильно, то команда читает его хором вслед за ним. Если капитан ошибается, команда должна молчать. Тот, кто прочитает за капитаном слово неправильно, покидает корабль (игру). Выигрывает тот, кто вместе с капитаном прочитает слова правильно.

Самое главное - помнить, что по своей важности обучение английскому языку в 2 классе не сравнится ни с каким другим этапом, так как именно в это время закладываются основы и формируются базовые навыки во всех видах речевой деятельности и ключевые компетенции. Поэтому мы на уроках удивляем и удивляемся, выигрываем и проигрываем, огорчаемся и радуемся, но, ни в коем случае, не остаемся равнодушными, потому что все, что вызывает в нас эмоциональный отклик, нами обязательно запоминается.

Список литературы:

1. Биболетова М.З., Денисенко О.А., Трубанева Н.Н. Английский язык: Английский язык с удовольствием/ Enjoy English: Учебник для 2 класса общеобраз. учреждений. – Обнинск: Титул, 2013
2. Унт И.Э. Индивидуализация и дифференциация обучения. – М.: Педагогика, 1990.
3. Зимняя И.А. Психология обучения иностранному языку в школе/ И.А.Зимняя. – М.: Просвещение, 1991. – 222с.
4. Рогова Г.В., Верещагина И.Н. Методика обучения английскому языку на начальном этапе в общеобразовательных учреждениях: Пособие для учителей и студентов пед. Вузов, 3-е изд./ Г.В.Рогова – М.: Просвещение, 2000. – 232с.

*Немирова Светлана Юрьевна,
учитель начальных классов МБОУ «Лицей №8»*

Использование цифрового оборудования в образовательном процессе

Привнося в каждый урок инновации, увлечение, творчество изменяем не только результат, но и качество обучения. Главное, чтобы дети любили учиться! В этом нам помогает система тестирования и голосования «Прометей».

Работа с системой голосования даёт почву для проблемного обсуждения при промежуточном опросе, помогает реализовать системно-деятельностный подход, что ценно в рамках нового стандарта и даже учит работать с информационными текстами. Например, на уроке литературного чтения у детей на столе учебник и пульт. Читая текст, ученик отвечает на вопросы. Получил первый вопрос на пульт, прочитал, подумал, отправил и автоматически получил следующий вопрос.

С пультами голосования можно проводить экспресс опросы в начале урока, выбирать старосту класса, высказывать мнение о прочитанном произведении, организовывать игры с ориентированием, например «Остров сокровищ», где дети, свободно передвигаясь по школе, получают задания на пультах, выполняя их, получают новую точку назначения. Удобно и эффективно проходят опросы и тестирования по любому предмету. Давать ответы можно разными способами: словом, цифрами и даже формулами.

Возможности цифрового оборудования, несомненно, расширяют границы урока, делают его инновационным, интерактивным и при грамотном использовании увеличиваются шансы повышения качества образования.

1. Интерактивная доска ActivInspire, например, даёт возможность интерактивного моделирования материала, секундное построение геометрических фигур, передвижение объектов, яркое сопровождение урока, а так же использование практических заданий цифровых образовательных ресурсов.

2. Документ-камера MimioView позволяет вывести на большой экран всё, что понадобится на уроке, обработать полученные статические изображения и снимать видео.

3. Портативная система интерактивного голосования и тестирования [ActivExpression](#) даёт учителю возможность быстро протестировать учеников и получить результаты мгновенно в режиме реального времени, а так же проанализировать и сохранить результаты в таблицах и графиках.

Применение цифрового оборудования на уроках значительно повышает мотивацию, активность, интерес к предмету, но кроме того, формирует такие **ключевые компетенции** как:

- 1) изучать (самостоятельно заниматься своим обучением)
- 2) искать (уметь работать с документами и классифицировать их)
- 3) приниматься за дело (уметь пользоваться вычислительными и моделирующими приборами.)

Что чрезвычайно важно, так как ученики могут хорошо овладеть набором теоретических знаний, но испытывают значительные трудности в деятельности, требующей использования этих знаний для решения конкретных жизненных задач или проблемных ситуаций.

Так же активно и с большим интересом используются цифровые датчики.

Мы применяем их на уроках окружающего мира. Измеряем температуру, исследуем сердцебиение и пульс, работаем с таблицами о, конечно делимся опытом со всеми желающими работать в ногу с инновациями и возможностями современной техники.

Организация обучения с использованием цифрового оборудования эффективна в работе с детьми и педагогами.

Для педагогов образовательных организаций города был проведен мастер-класс по теме «Программное обеспечение системы ActivExpression и пошаговая инструкция создания теста для опроса», проводимый мною в рамках стажёрской практики.

Для данного мастер-класса мною была разработана брошюра с описанием пошаговой инструкцией, но представлена участникам она была только в конце занятия, когда они сами составили подобный алгоритм.

Подводя итог стажёрской практики педагоги сходились в мнении, что получили много информации, которую необходимо осмысливать какое то время и что современные технологии – это совсем не просто. В конце мастер-класса, по традиции проводился опрос с помощью системы голосования и тестирования, один из вопросов в котором, был «Каков ваш настрой на дальнейшую педагогическую деятельность?» Участники были предупреждены об анонимности голосования.

Варианты ответов:

А) Придерживаться пассивной позиции учителя;

Б) Развиваться и быть на высоте;

В) Протестовать против активного внедрения цифрового оборудования в учебный процесс

Приятно отметить, что ответы других групп были аналогичными. Ведь всегда приятнее и продуктивнее работать в команде с людьми, не останавливающимися на достигнутом.

О системе тестирования и голосования мне выпала честь рассказать даже губернатору Алтайского края А.Б. Карлину во время его визита в наш лицей в 2014 году. Для гостей был проведён краткий инструктаж по использованию пультов для голосования, небольшой тест и совместное обсуждение результатов.

Главным, кто выигрывает при системном и грамотном использовании цифрового оборудования в обучении является, конечно же, ученик! Он получает возможность ответить на любой свой вопрос, работа становится осмысленной и добросовестной.

Используя устройства тестирования и голосования «Прометей», документ-камеру, датчики, возможно сделать уроки невероятно увлекательными и помочь каждому ученику стать успешным!

*Нестерова Анастасия Евгеньевна,
учитель иностранного языка МБОУ «СОШ №17»*

Реализация гражданско-патриотического воспитания на уроках иностранного языка

Обучение иностранному языку рассматривается как одно из приоритетных направлений модернизации современного школьного образования. Иностранный язык является важнейшим средством воспитания молодого поколения. Будучи частью культуры, иностранный язык формирует личность ребенка, в том числе, и через заложенные ценности культуры той страны, средством общения которой он является.

В качестве важного средства формирования у учащихся патриотических ценностей выступает учебный материал по иностранному языку. В результате изучения истории и культуры страны изучаемого языка, её традиций и обычаев, сравнения и сопоставления с реалиями родной страны у учащихся формируется не только уважение к культурным ценностям страны изучаемого языка, но и чувство любви и гордости за родную землю, за героические свершения своего народа. В ходе изучения иностранных языков затрагиваются и

обсуждаются проблемы, позволяющие формировать навыки критического мышления, позволяющие соотнести свои взгляды с нормами общественной морали. На уроке иностранного языка учитель имеет возможность формировать мировоззрение ученика, его гражданский облик, так как предмет «Иностранный язык», кроме области конкретных лингвистических и экстралингвистических компетенций, затрагивает вопросы отношения и поведения ребенка в той или иной жизненной ситуации.

Воспитание патриотизма и гражданственности на уроках иностранного языка должно осуществляться, прежде всего, через содержание изучаемого материала путем применения различных методов и приемов. Кроме того, надо помнить, что общение на английском языке — это межкультурное взаимодействие. Будет ли интересным это взаимодействие, когда ребенок ещё мало знает о себе, о своей семье, школе, городе, стране, о своей культуре? Важно донести до учащегося, что эти знания и любовь к своей стране сделают его интересным, духовно богатым человеком и гражданином.

Одной из целей УМК «Английский в фокусе» является воспитание качеств гражданина, патриота; развитие национального самосознания, стремления к взаимопониманию между людьми разных культур и сообществ. Эти цели находят отражение в авторской программе курса, книгах для учителя к каждому учебнику. К числу отличительных характеристик курса авторы относят воспитательную и развивающую ценность материалов урока, широкие возможности для социализации учащихся.

Большой вклад в воспитание патриотизма вносят такие разделы как Culture Corner и Spotlight on Russia. Вслед за Пассовым Е. И. и Сафоновой В. В., авторы УМК «Spotlight» Ю.Е. Ваулина, Подоляко О.Е., Дж. Дули, глубоко убеждены в том, что учебник должен помочь школьникам осознать неповторимость и богатство своих культурных традиций, испытать гордость за свою Родину – все это играет огромную роль в становлении личности школьника. Особую роль в решении этой задачи играет раздел Spotlight on Russia, включённый в учебник в формате журнала для подростков. Помимо текстовых материалов о разных аспектах жизни родной страны, в том числе о жизни сверстников, журнал содержит вопросы для обсуждения и задания, направленные на составление рассказов самих детей о родном крае, их городе, поселке, школе, классе, на основе личных интересов и склонностей учащихся. И снова, следуя одному из принципов УМК, учащимся предлагается выйти за рамки урока английского языка, прислав свои материалы на сайт учебника. Интернет-страница – полноценный компонент УМК «Spotlight», одной из многих функций которой является размещение писем и работ школьников, а следовательно, создаётся возможность для чтения, общения детей на английском языке вне урока.

В 5 классе развитие чувств патриотизма, воспитание любви к своей стране, толерантности и уважения к другим народам и культурам осуществляется на основе прочитанного текста, знакомства со страноведческой информацией, работы с разделом Spotlight on Russia. Значительное внимание уделяется проектным работам (индивидуальным и групповым), в которых на основе самостоятельного поиска дополнительной информации учащиеся осуществляют исследовательскую деятельность и узнают об особенностях своей страны. В частности в 5 классе учащиеся готовят постеры с сувенирами России, карту с животными, составляют рекламу страны для туристов, изображают известные памятники архитектуры, и планы типичных российских домов.

Много внимания также уделяется активному общению между самими учащимися, между учителем и учащимися. Обсуждаются такие проблемы, как особенности

образовательных систем в России и Великобритании, основы государственного устройства России, денежная система России и Великобритании. Учащиеся учатся сравнивать, обобщать, сопоставлять информацию о разных странах, находить сходства и различия, делать выводы.

В учебнике «Английский в фокусе» для 5 класса гражданско-патриотическое воспитание прослеживается в содержании каждого из модулей. В процессе изучения темы «Школа» у учащихся расширяется представление о системе образования в стране изучаемого языка, появляется возможность выявить отличия системы образования в России и Великобритании. Тем самым повышается интерес к российскому и зарубежному образованию. Рассказывая о своей школе, любимых предметах воспитывается чувство гордости за свою школу. В процессе изучения темы «Семья» воспитывается положительное отношение к базовым национальным ценностям: семья, дружба. При составлении рассказа о членах своей семьи, у учащихся формируется уважительное отношение к своим родным. Учащиеся учатся проявлять свои эмоции и чувства по отношению к своим родственникам. Воспитывается отношение к семье как главной нравственной ценности. В процессе изучения темы «Дом» у учащихся расширяются представления о странах, столицах и национальностях, развивается толерантное отношение к другим странам и национальностям.

Большой вклад в развитие патриотизма вносят тексты из раздела «Spotlight on Russia». Основное значение в данном разделе отводится именно содержанию текстов. Так, учащиеся 5 класса участвуют в беседе том, как звучит полное название нашей страны, что означает слово «федерация»; знают ли учащиеся, сколько и какие республики входят в ее состав; какие национальности, живущие в России, они знают. При этом осуществляется воспитание национального самосознания, национальной идентификации, формирование чувства уважения к народам, проживающим на территории страны.

Большое значение для воспитания патриотических чувств подростков в данном учебнике имеют проектные и исследовательские работы учащихся. При этом развиваются умения продуктивного письма. В 5 классе учащимся предлагается выполнить такие проекты, как: постер о сувенирах из России; личный дневник об особенностях взаимоотношений в своей семье; плакат о животном мире России; страничка в Интернете о климате России. При подготовке таких письменных работ учащимся средней школы предлагается использовать материал предыдущих заданий в качестве образца, а также использовать данные других источников, в том числе Интернет. При этом развиваются такие метапредметные умения как:

- умение самостоятельно планировать пути достижения целей, в том числе альтернативные, осознанно выбирать наиболее эффективные способы решения;
- умение соотносить свои действия с планируемыми результатами, осуществлять контроль своей деятельности в процессе достижения результата, определять способы действий в рамках предложенных условий и требований.

В процессе работы над заданиями учащиеся учатся определять понятия, создавать обобщения, устанавливать аналогии, классифицировать, самостоятельно выбирать основания и критерии для классификации, устанавливать причинно-следственные связи, строить логическое рассуждение, умозаключение (индуктивное, дедуктивное и по аналогии) и делать выводы на иностранном языке.

Таким образом, тексты и задания УМК «Spotlight» стимулируют к привлечению материалов, связанных с историей страны, города, семьи и улицы, на которой живём. Это позволяет создать на уроках ситуации и атмосферу, обеспечивающие формирование

важнейших нравственных качеств подрастающего человека и гражданина. Научить детей проникаться чувством гордости, уважения, сопереживания; вызвать желание глубже изучать историю, традиции своей страны и страны изучаемого языка, сопоставлять, сравнивать и делать выводы.

Список использованной литературы

- Английский язык. 5 класс: учеб. для общеобразоват. учреждений/ [Ваулина Ю.Е., Дули Дж., Подоляко О.Е., В.Эванс]. – М.: Express Publishing: Просвещение, 2013. – 166 с.
- Английский язык. 6 класс: учеб. для общеобразоват. учреждений/ [Ваулина Ю.Е., Дули Дж., Подоляко О.Е., В.Эванс]. – М.: Express Publishing: Просвещение, 2010. – 138 с.
- Английский язык. Spotlight 5: Teacher's book. (книга для учителя к учеб. для общеобразоват. организаций) [Ваулина Ю.Е., Дули Дж., Подоляко О.Е., В.Эванс]. – М.: Express Publishing: Просвещение, 2013. – 216 с.
- Английский язык. Spotlight 6: Teacher's book. (книга для учителя к учеб. для общеобразоват. организаций) [Ваулина Ю.Е., Дули Дж., Подоляко О.Е., В.Эванс]. – М.: Express Publishing: Просвещение, 2010. – 182 с.
- Бим, И.Л. Что мешает повышению результативности обучения иностранным языкам? / И.Л. Бим // Иностранные языки в школе. – 2007. – № 4.
- Быков А.К. Патриотическое воспитание школьников при преподавании дисциплин гуманитарного цикла//Воспитание школьников. -2005. -№ 10.
- Гальскова Н.Д. Межкультурное обучение: проблема целей и содержания обучения иностранным языкам // Иностранные языки в школе. –2004. – №1. – С. 3–8.
- Гальскова Н.Д., Демина М.Г., Манукян К.М. Цель обучения иностранным языкам в новейший период развития методики как науки. - //Иностранные языки в школе.- 2012.- №5.- с. 2-11
- Гатыжская А.В. Патриотическое воспитание на уроках английского языка в условиях реализации ФГОС на примере УМК «Enjoy English»//Иностранные языки в школе. – 2014. – №2. – С.26-32.
- Евдокимова М.И. Воспитательный потенциал урока иностранного языка// Иностранные языки в школе. – 2007. – №4. – С.7-9.
- Евдокимова М.И. Патриотическое воспитание на уроках французского языка// Иностранные языки в школе. – 2005. – №1. – С.28-35.
- Евсеева Н.А. Воспитание патриотизма у учащихся старших классов на уроке иностранного языка// Вестник КГУ им. Н.А. Некрасова. – 2008. – №1. – С.291-295.
- Кадыкова А.В. Воспитание патриотизма и культуры межнациональных отношений на уроках иностранного языка// Иностранные языки в школе. – 2009. – №5. – С.16-23.
- Казачинская Е. Патриотическое, нравственное и гражданское воспитание на уроках английского языка (на материале УМК Spotlight и Starlight)// Иностранные языки [Электронный ресурс]/ Иностранные языки. – сентябрь 2014. – Режим доступа: <http://iyazyki.ru/2014/09/moraleducation-foreignlessons/#more-17897>, свободн. доступ
- Мильруд Р.П., Максимова И.Р. Культура как содержание обучения, объект тестирования и характеристика обучающей деятельности// Язык и культура. – 2012. – №1. – С.109-119.

- Федеральный государственный образовательный стандарт основного общего образования. Утвержден приказом Министерства образования и науки Российской Федерации от «17» декабря 2010 г. № 1897. – Электронный ресурс. Режим доступа: <http://standart.edu.ru/attachment.aspx?id=370>

- Федотова М.А., Тучкова Т.У. Регионоведение на уроке иностранного языка // Образование: теория и методика. – Липецк: ЛГИУУ, 2001. – С. 5–15.

Филиппов В.Н. Реализация воспитательного потенциала учебника иностранного языка// Иностранные языки в школе. – 2007. – №8. – С.13-17.

**Попова Анна Александровна,
учитель начальных классов МБОУ «СОШ № 10»**

Социализация младших школьников средствами программы внеурочной деятельности «Служу Отечеству пером»

*«Важнейшая задача воспитания – научить
ребёнка видеть в красоте окружающего
мира духовное благородство, доброту,
сердечность и на основе того
утверждать прекрасное в самом себе».*
В. А. Сухомлинский.

Младший школьный возраст детей – это период жизни, когда устанавливается связь ребёнка с миром людей, природы, происходит приобщение к общечеловеческим ценностям, закладывается фундамент духовного и творческого здоровья. Это время проявления и становления личности и основ самосознания.

В связи с реализацией ФГОС НОО передо мной стояла задача выбрать программу внеурочной деятельности. Что такое внеурочная деятельность? Обратимся к толковому словарю: «Внеурочная деятельность – интегративное понятие, которое определяет комплекс различных занятий учащихся, осуществляемых в свободное от учёбы время». Опираясь на трёхлетний опыт работы, утверждаю, что внеурочная деятельность – понятие, объединяющее все виды деятельности школьников (кроме учебной), в которых возможно и целесообразно решение задач воспитания и социализации. Формы внеурочной деятельности различны и многообразны: экскурсии, кружки, секции, круглые столы, конференции, диспуты, КВНы, школьные научные сообщества, олимпиады, соревнования, поисковые и научные исследования. Занятия по направлениям внеурочной деятельности учащихся, позволяют в полной мере реализовать требования федеральных государственных образовательных стандартов общего образования. Организовывая внеурочную деятельность, предполагаю получить результаты трёх уровней:

- приобретение школьниками социальных знаний (об общественных нормах, об устройстве общества, о социально одобряемых и неодобряемых формах поведения в обществе), понимания социальной реальности и повседневной жизни;

- формирование позитивного отношения школьника к базовым ценностям общества (человек, семья, Отечество, природа, мир, знания, труд, культура);

- получение школьником опыта самостоятельного социального действия. Таким образом, органирую внеурочную деятельность моих воспитанников, с глубоким осознанием того, что в своё время высказал В. Сухомлинский об ученике: «Он должен быть не только школьником, но и прежде всего человеком с многогранными интересами, запросами, стремлениями».

Современным детям нужна такая программа, которая даёт больше возможности для раскрытия и воспитания нравственных качеств, поможет детям в выработке целостного миропонимания, будет направлена на развитие творческих способностей, свободного владения словом, языком, речью; воспитанию патриотизма, гражданственности, творческого подхода к любому делу. Просмотрев и изучив программу «Служу Отечеству пером» по основам детской журналистики, авторами которой являются группа педагогов города Томска Т. В. Горганова, Л.Н. Бударина, Т.В. Корастелёва решила, что она наиболее полно реализует задуманные направления деятельности.

Работа по программе «Служу Отечеству пером» способствует формированию и умению учащихся планировать свою деятельность, выделять этапы деятельности и их анализировать, формированию самооценки; воспитанию стремления заниматься проектной деятельностью, что очень важно в целях реализации ФГОС.

Программа рассчитана на 4 года обучения и состоит из четырёх частей, каждая из которых учитывает возрастные, психологические, физиологические особенности детей, где основным методом ведения занятий является знакомство с творческой профессией журналиста, охватывающей все сферы жизни. Дети, входящие в эту роль, становятся исследователями, каждый раз с удивлением и восторгом открывают для себя что-то новое, красивое в окружающем их мире. Эта деятельность позволяет проявить свою индивидуальность, потенциальные творческие способности и направить их на творение красоты и добра. Ребята пробуют себя в роли юных журналистов, учатся различать добро, культивировать его в себе, устремляются к совершению добрых поступков и дел, задумываются над вопросами: «Что такое добро? Для чего живёт человек? В чём его значение?». Приобретённые на занятии навыки дают детям возможность создавать свои творческие работы: сочинять сказки, писать рассказы, стихи, брать интервью. Дети также овладевают первоначальными оформительскими навыками, создавая свои творческие альбомы и тематические стенные газеты, например, детский журнал «Добрята».

Программа играет большую роль в развитии познавательного интереса к русскому языку, родной речи; способствует повышению качеств знаний этого предмета, повышению речевой грамотности. Например, работа с деревьями-корнесловами учит детей выстраивать ряды родственных слов, понимать их истинное значение. Раскрытию понятия «добра» также способствуют беседы на нравственные темы, размышления над мудростями, позитивные рисунки для раскрашивания. Например, изучая вторую часть курса программы «Дорогою добра», дети знакомятся с индийской сказкой «Огоньки радости». В ходе беседы ребята говорят о том, что радость – особая мудрость и этому нужно учиться, потому что радость – это огонь сердца, т. е. чувство любви ко всему, что нас окружает, и если сердце каждого человека будет наполняться огоньками радости, тогда действительно будут исполняться все добрые желания. А Земля станет для всех цветущим садом.

На протяжении изучения всего курса юные журналисты учатся высказывать своё мнение, чётко ставить вопросы, собирать различную информацию, редактировать работы. Учащиеся, получая первоначальные навыки работы с текстом учатся: выделять основную

мысль; подбирать заголовки; использовать в своих работах как вывод пословицы, мудрые мысли; писать текст в различных жанрах.

Ребята, становясь юными корреспондентами газеты-журнала «Добрята», получили возможность публиковать свои работы и многие имеют сертификаты, грамоты и дипломы, являются победителями Всероссийского конкурса заметок в 2015 году.

Программа «Служу Отечеству пером» повышает нравственный и образовательный мыслительный уровень, воспитывает в детях добро и красоту, что позволяет успешно усваивать школьную программу и способствует выбору будущей профессии.

Список литературы:

1. Примерная основная образовательная программа образовательного учреждения, начальная школа. Москва «Просвещение», 2011.

2. Программы внеурочной деятельности. Москва «Просвещение», 2011.

3. Программа «Служу Отечеству пером». г.Томск, 2010-2015г. Издательство «Твердыня»

4. Методическое пособие к рабочей тетради по основам детской журналистики. г.Томск, 2012 – 2015г.

5. Методическое пособие по работе с журналом «Добрята». г.Томск 2014г.

*Черданцева Ольга Федоровна,
педагог-психолог МБОУ «СОШ № 30»*

Реализация элементов инклюзивного образования в школе

Неотъемлемыми условиями успешной социализации детей с ОВЗ в обществе, обеспечения их полноценного участия в жизни общества, эффективной самореализации в различных видах профессиональной и социальной деятельности во многом зависит от школы. Получение детьми с ограниченными возможностями здоровья и детьми-инвалидами образования является одним из основных и неотъемлемых условий будущей социализации. Вопрос организации и обеспечения образовательного процесса для детей-инвалидов и детей с ОВЗ во многом связан с материально-технической и программно-методической базой учреждения, который в нашей школе осуществляется таким образом.

Наше общеобразовательное учреждение принимает участие в реализации инновационного проекта «Усовершенствование модели «Школа здоровья» для развития самоактуализации обучающихся в условиях реализации ФГОС», в рамках которого реализуются проекты сопровождения детей с особыми возможностями здоровья всеми специалистами: педагогом-психологом, учителями, логопедом, социальным педагогом, педагогом, ведущим специальной медицинской группы, педагогами, осуществляющими внеурочную деятельность в рамках ФГОС. Средовое пространство для детей, имеющих ограниченные возможности здоровья, отличается повышенной комфортностью и доступностью ко всем объектам учебного фонда. В школе есть специализированный зал для занятий лечебной физкультурой. Занятия проходят под руководством учителя, имеющего сертификат специалиста в данной области. В достаточном объеме предоставлен программно-методический материал, направленный на решение задач обучения и развития детей с ОВЗ, вне зависимости от вида дефекта или степени его сложности. Таким образом,

школа использует возможности образовательного учреждения (как основного, так и дополнительного) для развития потенциала каждого ребенка.

Многие из детей с ограниченными возможностями с самого рождения имеют длительный опыт эмоциональной травматизации. У них имеются разнообразные по степени тяжести эмоциональные нарушения, связанные с переживанием страха, тревоги, физической боли, что негативно сказывается на их поведении. Такое состояние может длиться годами и настолько затрудняет жизнедеятельность ребёнка, что значительно ограничивает возможности общения, снижает активность деятельности, патологически влияет на формирование личности. Поэтому для меня, как педагога-психолога школы определяющим фактором в работе с такими детьми стало восстановление эмоционального контакта и налаживание доверительных отношений. В этом случае дети стали полноправными субъектами, соучастниками различных мероприятий, проводимых в школе. Для этого мы создали Положение о работе с детьми – инвалидами и детьми с ограниченными возможностями здоровья, а также пакет документов для нормативной базы. Разработали и второй год претворяем в жизнь комплексную программу реабилитации (индивидуально для каждого ребенка с ОВЗ), которая включает в себя такие виды реабилитации, как социальная, психолого-педагогическая, творческая, социально-бытовая, социально-трудовая, где отражаются проводимые мероприятия, фиксируются результаты усилий ребенка, предлагаются необходимые рекомендации всем участникам образовательного процесса. При конструировании взаимоотношений с такими детьми необходимо создание атмосферы доверительного общения. Это важно для того, чтобы формировать социально-психологическую среду с наименьшими ограничениями, используя весь комплекс компенсирующих условий. В которой дети могли совершенно свободно выражать любые проблемы и чувствовать себя причастными к происходящим с ними событиями. Важно уметь внимательно слушать и анализировать рассказ о событиях своей жизни; чутко реагировать на малейшие изменения в поведении, не преуменьшать и не преувеличивать опасности, связанной с возникающими изменениями; владеть различными технологиями реабилитации.

Реабилитация носит социальный характер, так как её реализация происходит в конкретных социальных условиях и направлена на достижение социального уровня активности личности. Применительно к ребёнку-инвалиду его социальная активность может достаточно полно выражаться в творческой деятельности. Дети-инвалиды и дети с ОВЗ посещают занятия по внеурочной деятельности в рамках ФГОС, территориальный центр, где проходят специальные творческие занятия для детей-инвалидов и детей с ограниченными возможностями здоровья. Для каждого ребенка, в соответствии с возрастом и диагнозом нами составлены программа психолого-педагогического сопровождения, главная цель, которой оказание комплексной научно-методической, организационной и психологической помощи, обеспечивающей сохранение психического здоровья учащихся с проблемами в развитии. Для обеспечения эффективной интеграции детей с ограниченными возможностями здоровья проводятся информационно-просветительская, разъяснительная работа по вопросам, связанным с особенностями образовательного процесса данной категории детей во взаимодействии со всеми участниками образовательного процесса.

Для взаимодействия с родителями в рамках нашей школы за основу взят курс «Школа ответственного родительства», с элементами Программы родительского всеобуча семей, воспитывающих детей-инвалидов (под редакцией Гусева Д.В., Джаврук А.Д.). Такой подход,

без сомнения, повышает шансы успешной адаптации у детей-инвалидов и их семей к общественной жизни и укрепляет моральный и психологический климат в семьях.

Следовательно, психолого-педагогическое сопровождение ребенка с ограниченными возможностями здоровья можно рассматривать как комплексную технологию педагогической поддержки и помощи ребенку и родителям в решении задач развития, обучения и воспитания, социализации со стороны специалистов разного профиля, действующих координированно.

Результатом является следующее:

- работа ведется с каждым ребенком планомерно, с опорой на нормативно-правовую основу;

- разработаны и реализуются программы сопровождения детей-инвалидов и детей с ограниченными возможностями здоровья;

- созданы все условия, для плодотворного психолого-педагогического взаимодействия;

- налажена система взаимодействия с родителями.

Успешность в плане социализации такого сопровождения заключается в том, что 25% детей-инвалидов отличники, 50% – хорошисты.

Следовательно, решая вопросы внедрения инклюзивного образования, мы делаем все возможное для совершенствования системы комплексного психолого-педагогического сопровождения, направленного, прежде всего на способствование самосознания ребенка и его личностного развития. Надеемся, что при поддержке родителей, педагогов, школьных специалистов дети с проблемами в развитии станут обычными, зачастую неотличимыми от других членами общества. То, к чему мы стремимся, сохранение психологического здоровья учащихся, на современном этапе российского образования является целью и критерием успешности учащихся с ОВЗ.

Список литературы:

1. Бурмистрова Е.В. Семья с «Особым ребенком»: психологическая и социальная помощь // Вестник практической психологии образования №4 (17), октябрь-декабрь 2008.

2. Малер А.Р. Новое в оказании помощи детям-инвалидам // Дефектология №1, 1996.

3. Психологическая помощь родителям в воспитании детей с нарушениями развития // Пособие для педагогов - психологов. - Москва «ВЛАДОС», 2008.

4. Смирнов Е.Р. Толерантность как принцип отношения к детям с ограниченными возможностями // Вестник психосоциальной и коррекционно-реабилитационной работы №2, 1997.

*Шнейдер Андрей Викторович,
учитель информатики «Лицей №8»*

Среда программирования Scratch как инструмент организации внеурочной деятельности

Scratch - это новая среда программирования, созданная группой ученых Массачусетского технологического института (MIT), которая позволяет детям создавать

собственные анимированные и интерактивные истории, игры и другие произведения, а точнее - превращать в них любые интересные им истории.

Авторы проекта не скрывают, что хотели создать альтернативу культуре PhotoShop. Основная задача проекта — стать частью образовательной программы детей и подростков, развить у них творческие способности, логическое мышление и свободу в использовании информационных технологий. Все это предлагается развить с помощью вовлечения учащихся в процесс создания интерактивных презентаций, мультиков, игр. Ученики могут составить свои программы из блоков команд (их еще называют «кирпичиками») так же, как они строили домики и машинки из деталей «Лего».

Разработчики этой технологии (Митч Резник и Алан Кей) ориентировались на малообеспеченные слои населения и ставили своей целью увести подростков с улицы, от ее часто отрицательного влияния. Стоит так же отметить, что Scratch полностью бесплатен, его можно свободно загрузить с сайта разработчиков.

Основные особенности Scratch:

Блочное программирование. Для создания программ в Scratch, вы просто совмещаете графические блоки вместе в стеках. Блоки сделаны так, чтобы их можно было собрать только в синтаксически верных конструкциях, что исключает ошибки. Вы можете сделать изменения в стеках, даже когда программа запущена, что позволяет больше экспериментировать с новыми идеями снова и снова.

Манипуляции данными.

Со Scratch вы можете создать программы, которые управляют и смешивают графику, анимацию, музыку и звуки.

Совместная работа и обмен. На сайте проекта Scratch вы можете посмотреть проекты других людей, использовать и изменить их картинки и скрипты, и добавить ваш собственный проект. Самое большое достижение — это общая среда и культура, созданная вокруг самого проекта.

Сами разработчики характеризуют среду так: Scratch - это низкий пол (легко начать работать в среде); высокий потолок (возможность создавать сложные проекты); и широкие стены (поддержка большого многообразия проектов).

Где и как можно использовать данную среду в преподавании?

Во-первых, при изучении темы «Алгоритмы и исполнители» в 9 классе. Данную среду можно использовать для создания графических изображений, для этого существуют команды рисования и команды движения.

Во-вторых, конечно, при изучении программирования. Большинство людей рассматривают программирование на компьютере как особое занятие, доступное только для тех, кто имеет хорошую техническую подготовку. И в самом деле — традиционные языки программирования, такие как Java и C++, очень сложны для изучения. Задача Scratch, как нового языка программирования — изменить это.

Таким образом, Scratch можно рассматривать как инструмент для творчества. Дети могут сочинять истории, рисовать и оживлять на экране придуманных ими персонажей, учиться работать с графикой и звуком. Применений возможностям Scratch можно найти множество: в этой среде легко создавать анимированные открытки, презентации, игры, мультфильмы, различные модели. Благодаря простоте языка и идеологии в целом Scratch позволяет легко научиться основам программирования. Задавая поведение своих персонажей в программе, ребенок изучает такие фундаментальные понятия, как циклы и условия.

Развитие технического творчества дошкольников.

Из опыта педагогического партнерства МБОУ СОШ № 30 и частного дошкольного образовательного учреждения "Детский сад № 180 " ОАО РЖД в организации деятельности кружка "Робототехника "

Современный человек живет в постиндустриальном обществе, его окружают самые сложные электронные устройства, роботизированные механизмы, ИКТ – технологии становятся неотъемлемой частью деятельности. Робототехника является актуальным направлением научно- технического прогресса, в рамках которого тесно переплетаются новые технологии, механика и искусственный разум.

Для современного образования важно создать условия, направленные на реализацию основных задач научно- технического прогресса.

В рамках реализации ФГОС, в образовательное пространство вводится направление «Образовательная робототехника».

По своей сути образовательная робототехника является новой, современной педагогической технологией. Актуальность ее использования в образовательном процессе определяется тем, что она находится на стыке ряда областей знаний: конструирование, механика, программирование, технический дизайн и т.д.

Модернизация российского образования имеет веер направлений, одним из которых является "Использование инновационного оборудования в образовательном процессе». Это все оборудование, которое имеет собственное программное обеспечение и работает через компьютер. В связи с этим, все версии Лего – роботов, являются оборудованием, рекомендованным к использованию в образовательном процессе.

В наше время конструкторы LEGO знают дети и родители во всем мире. Для образовательной среды в нашей стране – это наиболее привычная, удобная, знакомая модель конструкторов. И поэтому обучение на базе данного оборудования позволяет реализовывать дидактическую основу образовательного процесса, когда мы определяем область знаний ребенка (а он уже знаком с конструктором ЛЕГО), область незнаний (он не создавал и не программировал роботизированные модели), на основе этого формируется его познавательная сфера.

Цели и результаты образовательной деятельности дошкольных учреждений определены федеральным государственным стандартом дошкольного образования. В рамках реализации стандарта регламентируется интеграция образовательной деятельности, способствующая развитию дополнительных возможностей и формированию универсальных образовательных действий. Работая с конструктором LEGO индивидуально, парами, или в командах, воспитанники имеют возможность экспериментировать при создании моделей, обсуждать идеи, возникающие во время работы, воплощать их в постройке, планировать их усовершенствование и т.д. Совместная и индивидуальная творческо-продуктивная деятельность способствует созданию ситуации успеха, что повышает самооценку ребёнка, а умение действовать самостоятельно формирует чувство уверенности в себе и своих силах. В результате повышается самооценка ребёнка.

Изучение возможностей организации занятий по робототехнике, позволило педагогическому коллективу детского сада сделать вывод о том, что образовательная

робототехника включает в себя все направления научно-технического прогресса, дает возможность формировать у воспитанников практические навыки работы в команде, развитие технического творчества и инженерной культуры. Перед коллективом определилась задача по внедрению робототехники в образовательный процесс учреждения.

Анализ мнений родителей показал высокий уровень мотивации на развитие у своего ребёнка технической грамотности, кроме этого они хотят видеть своего ребенка общительным, умеющим анализировать, моделировать свою деятельность, социально активным, самостоятельным и творческим человеком, способным к саморазвитию.

Основным противоречием, выявленным в ходе организационных работ, является недостаточная подготовленность педагогических кадров для ведения процесса обучения и развития по данной технологии. С этой целью была создана модель партнерских отношений между педагогическими коллективами МБОУ СОШ № 30 г. Новоалтайска и частного дошкольного образовательного учреждения "Детский сад № 180 " ОАО РЖД, эффективность, которой определяется преемственностью дошкольного и школьного образования. Суть этой модели заключается в следующем: школа обеспечивает дошкольное учреждение специалистом, дошкольное учреждение берет на себя ответственность по созданию условий для реализации деятельности. С этой целью была разработана программа кружка

"Робототехника", приобретены наборы конструкторов LEGO WEDO. Данная программа предполагает использовать LEGO, как инструмент для обучения детей старшего дошкольного возраста, рассчитана на два года обучения и охватывает возрастной период 5-7 лет.

Оснащенность образовательного учреждения наборами конструктора, позволяет организацию деятельности трех групп кружка, по восемь человек в каждой. Каждый ребенок имеет свой собственный темп работы, позволяющий осуществлять переход от простых задач к более сложным заданиям. В ходе работы были выявлены дети с очень высоким уровнем мотивации, хорошо развитыми способностями конструирования, быстрым темпом усвоения новых знаний. Для этих детей созданы условия работы в малых группах, по два человека в каждой, общим количеством шесть человек.



Рис. 1. Занятия в малых группах



Рис. 2. Занятия в малых группах

Занятия в малых группах проводятся по индивидуальной программе. За первый год обучения эти дети успешно освоили конструирование и программирование базовых моделей, входящих в программное обеспечение.

Слово LEGO образовалось от выражения Leg и Godt, что в переводе с датского означает “увлекательная игра”, в переводе с латыни данное выражение означает “я учусь”, “я складываю”. Умение играть – одно из условий гармоничного развития ребенка, LEGO дает возможность ребенку учиться играя. Для того чтобы игра и обучение очень точно вписывались в стандарты нового поколения, организация занятий строится на основе системно – деятельностного подхода. Перед педагогом стоит ответственная задача в организации условий, которые обеспечивают детское действие, так как деятельность для ребенка выступает как внешнее условие, на базе которого формируется познавательный интерес.

Анализ результатов первого года обучения позволяет определить педагогическую целесообразность деятельности кружка. Мониторинг образовательной деятельности показал развитие творческого кругозора, конструкторских умений и способностей. У детей, занимающихся по индивидуальной программе, наблюдается формирование начальных основ инженерного мышления, навыков программирования и моделирования.

Педагогически опыт по организации деятельности кружка образовательное учреждение распространяется в педагогической среде. В июне 2015 года в рамках форума "Электронная неделя на Алтае-2015" на площадке

"Образовательная робототехника" для участников был показан фильм об организации деятельности кружка, сделан доклад. В ноябре 2015 года в г. Омске в мероприятиях конференции "Актуальные вопросы развития системы дошкольного и общего образования ОАО "РЖД" был проведен мастер – класс по теме «Образовательная робототехника на базе конструктора LEGO WEDo с детьми дошкольного возраста»

Раздел II. МАТЕРИАЛЫ ИЗ ОПЫТА РАБОТЫ ПЕДАГОГОВ ОБЩЕОБРАЗОВАТЕЛЬНЫХ УЧРЕЖДЕНИЙ (КОНСПЕКТЫ)

*Акелькина Наталья Ивановна,
учитель истории МБОУ «СОШ №19»*

Классный час в 5 классе «Журавлики Сасако Садако»

Цель: воспитание гражданственности, осознание ответственности за настоящее и будущее своей страны на основе знакомства с традициями многонационального народа Российской Федерации и других стран (Япония).

Задачи:

1. формировать гражданскую позицию школьников (мир во всем мире);
2. развивать умение организовывать сотрудничество и совместную деятельность со сверстниками;
3. формировать готовность и способность обучающихся к саморазвитию и самообразованию.

Подготовительный этап - деление класса на творческие группы:

- 1 творческая группа – «Атомная бомбардировка Хиросимы и Нагасаки»;
- 2 творческая группа – «История жизни Садако Сасаки»;
- 3 творческая группа – «Журавль – птица счастья и долголетия в Японии»;
- 4 творческая группа – «Детский памятник миру».
- 5 творческая группа «Оригами журавлик»

Ход классного часа

Ведущий.

Дорогие ребята, сегодня наш классный час, посвящен Всемирному Дню мира. Это день памяти всех погибших во время войн, день когда все человечество говорит «нет войне».

Выступающий

Нам нужен мир
На голубой планете.
Его хотят
И взрослые и дети.
Им хочется, проснувшись на рассвете,
Не вспоминать,
Не думать о войне!
Нам нужен мир, чтоб строить города,
Сажать деревья и работать в поле.
Его хотят все люди доброй воли.
Нам нужен мир
Навеки! Навсегда! (И. Кравченко)

Ведущий.

Дорогие ребята, скажите, что такое мировая война? Когда началась Вторая мировая война? Что несет война?

Выступающий (первая творческая группа) Ученые создают новое оружие, что защитить страну. Американские ученые создали атомные бомбы. 6 августа 1945 года по приказу президента США Трумэна американским бомбардировщиком была сброшена первая атомная бомба на японский город Хиросима, а 9 августа 1945 года - вторая на японский город Нагасаки. Жертвами бомбардировки в Хиросиме были 140 тысяч человек, в Нагасаки – 75 тысяч. Многие погибли сразу после бомбардировки, другие умирали от лучевой болезни долгие годы.

Выступающий (вторая творческая группа) Садако было 2 года и жила почти в 2х километрах от места, где сброшена была бомба. Время шло, Садако выросла. Жила она подобно всем японским детям того времени – ничего особенного. А потом наступил 1954 год, у девочки Садако на шее и позади ушных раковин начала появляться неприятная красная сыпь, увеличились лимфоузлы на горле. В июне Садако прошла очередной стандартный медосмотр в АВСС, комиссии по жертвам атомных бомбардировок. «Всё в порядке», - сказали врачи. Сыпь увеличивалась, к декабрю-месяцу диагноз был поставлен: лейкемия. Лучевая болезнь, последствия взрыва атомной бомбы. 21 февраля 1955 года девочка Садако была госпитализирована, врачи давали ей не более года жизни.

Выступающий (третья творческая группа) 3 августа 1955 года её навестила подруга – Чизуко Хамамото. Она принёсла лист позолоченной бумаги и сделала из него журавлика. И рассказала Садако старинную японскую легенду. Тот, кто сложит 1000 бумажных журавликов, получит от судьбы в подарок одно желание – длинную жизнь, излечение от болезни или травмы. Журавль «цуру» – птица счастья и долголетия в Японии. И маленькая девочка поверила в красивую сказку. В палату принесли бумагу и ножницы. Сасаки принялась мастерить. Готовые белые журавлики сначала занимали её кровать, затем пол палаты, поднимались к потолку, садились на подоконник. Одноклассники девочки решили помочь ей. Они сами вырезали журавликов и привлекали к этому занятию своих друзей. Так весть о японских журавликах разнеслась по всему миру. В Японию со всех уголков земного шара летели белые журавлики. Все стремились помочь выздороветь Сасаки Садако. 644 журавлика успела сделать девочка, её друзья доделали остальные 356 журавликов.

Выступающий (четвертая творческая группа) 5 мая 1958 был открыт памятник Садако. Его создали скульпторы Казуо Кикучи и Киёши Икебе, и он был построен на пожертвования людей. Он получил название «Детский памятник миру». Сотни людей принесли к монументу бумажных журавликов и целые сенбазуру (1000 журавликов, скрепленных воедино). Бумажные конструкции разрушались под дождями – но люди приносили новые. Сегодня несколько сенбазуру заключены вокруг памятника в стеклянные корпуса. У основания монумента надпись: «Это наш крик и наша молитва о мире во всём мире». В 1954 году колокол мира отлитый из монет, собранных детьми из 60 стран, был передан всемирной организации ООН Японской ассоциацией содействия ООН. Звучит он раз в году 21 сентября в международный День мира.

И сегодня сюда приносят белых бумажных журавликов со всех уголков нашей Земли. А журавли курлычат и призывают: “Дети! Помните Садако! Она так хотела, чтобы в мире не было войн, чтобы все были здоровы, веселы и счастливы!”

Выступающий

Я голосую за мир голосом миллионов
Я голосую за мир – воля моя законна!
Я голосую за мир сердцем всего народа
Я голосую за мир равенства и свободы.
Разве нужны земле шрамы войны на теле?
Дайте ей журавлей – тех, что взлететь не успели.
Дайте ей синеву моря и чистого неба.
Чтоб не во сне – наяву люди наелись хлеба.
Чтобы цвела заря добрым и ясным светом.
Мир тебе, Мать-Земля!

Я голосую за это! (“Я голосую за мир”. И. Зуев)

Ведущий. Дорогие ребята, мы с вами сейчас сделаем бумажных журавликов и напишем пожелание мира всем. Ребята пятой творческой группы сядут в ваши группы и помогут вам.

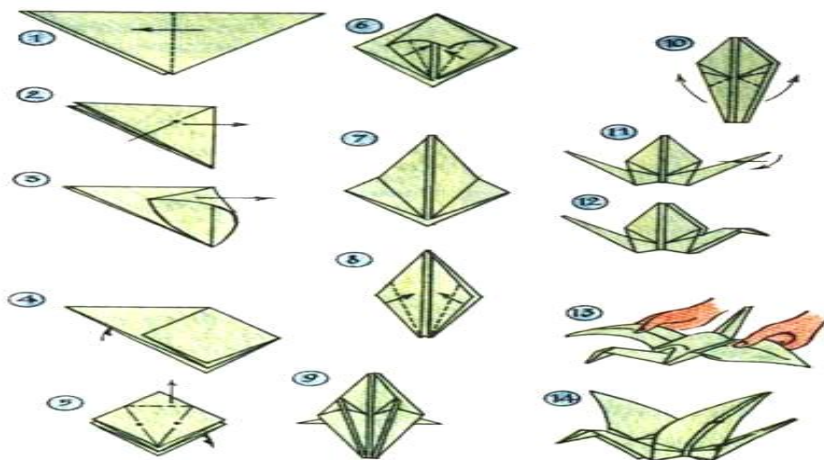

Звучит песня «Пусть всегда будет мир». Учащиеся встают в круг, подняв над головой журавликов.

*Баташова Виктория Николаевна,
учитель химии МБОУ «Гимназия №166»*

Урок химии в 11 классе по теме: «Периодическая система химических элементов и строение атома»

Цель: создать условия для обобщения знаний по темам «Периодический закон» и «Строение атома» через самостоятельную работу обучающихся.

Задачи:

- закрепить знания о взаимосвязи между положением элемента в Периодической системе и строением атома;
- развивать интерес к учебной и познавательной деятельности, умение чётко формулировать и высказывать свои мысли, логически рассуждать; использовать информационные технологии для оформления результатов исследований.
- воспитывать у учащихся навыки коллективного сотрудничества.

Тип урока: урок-конференция.

Оборудование и наглядные пособия: мобильный класс с установленным OMS – плеером: ноутбук учителя, по 1 нетбуку на группу; Периодическая система химических элементов Д. И. Менделеева; О. С. Габриелян. Химия (базовый уровень): 11 кл.: Учебник - М.: Дрофа, 2011.

Аннотация к уроку. За две недели до предстоящего урока учитель предлагает учащимся разделиться на пять групп, подготовить доклады по темам, с использованием ЭОР сайта <http://fcior.edu.ru/>, указанным ниже. Через неделю учащиеся сдают работы учителю, для редактирования. На основе материала докладов учащиеся готовят выступления к уроку.

Ход урока

I. Организационный этап.

Приветствие учащихся, создание позитивного настроения.

II. Актуализация знаний.

Проведение входной диагностики. Беседа с учащимися по вопросам.

Знаете ли вы, что существует три формулировки Периодического закона? Чем эти формулировки отличаются друг от друга?

III. Защита работ.

Каждая команда предлагает устное сообщение (3 – 5 минут) с применением конспекта и материала соответствующего ЭОР. Остальные учащиеся слушают докладчиков, участвуют в обсуждении, составляют опорный конспект.

Выступление **I группы** по теме: «**Триады, октавы, спираль, таблица...?!**», с применением ЭОР [1].

Постановка цели: раскрыть сущность первых попыток классификации химических элементов.

Гипотеза: мы предполагаем, что трудности классификации химических элементов вызваны недостаточностью экспериментальных данных.

Вопросы для фронтального опроса обучающихся.

Работы каких учёных по классификации химических элементов предшествовали классификации Д. И. Менделеева? Какие недостатки у классификаций, которые были сделаны учёными до Д. И. Менделеева?

Выступление **II группы** по теме: «**Как рассказать про элементы? Нельзя ли тут найти закон?**» с применением материалов ЭОР [2].

Постановка цели: выяснить, как Д. И. Менделеев систематизировал химические элементы.

Гипотеза: мы предполагаем, что расположение элементов в порядке возрастания их относительных атомных масс не позволяет объяснить сущность периодичности.

Вопросы для фронтального опроса обучающихся.

В чём сущность классификации химических элементов Д. И. Менделеева? Какие закономерности изменения свойств элементов и их соединений наблюдаются в зависимости от положения элемента в Периодической системе химических элементов?

Выступление **III группы** по теме: «**Как отразилась теория строения атома на объяснение Периодического закона?**» с применением материалов ЭОР [3].

Гипотеза: мы утверждаем, что сведения о строении атома уточняют суть Периодического закона.

Вопросы для фронтального опроса обучающихся.

Какие новые научные открытия в области строения атома позволили уточнить формулировку Периодического закона? В чём заключается гениальность открытия Д. И. Менделеева?

Выступление **IV группы** учащихся по теме: «**8, 15, 9994; VI; 2 – что бы это значило?**» с применением материала ЭОР [4].

Постановка цели: выяснить, какую особенность или закономерность в строении атомов элементов отражает каждое обозначение в Периодической системе химических элементов Д. И. Менделеева.

Гипотеза: периодическая система является графическим изображением Периодического закона?

Вопросы для фронтального опроса обучающихся.

Каков физический смысл порядкового номера элемента, периода, группы? Каковы причины изменения свойств элементов и образованных ими веществ в больших и малых периодах и группах?

Выступление **V** группы учащихся по теме: «**Знаете ли вы что, с открытием Периодического закона химия перестала быть описательной наукой?**» с применением материала ЭОР [5].

Постановка цели: раскрыть значение Периодического закона и Периодической системы химических элементов Д. И. Менделеева для современной науки.

Гипотеза: мы предполагаем, что с открытием Периодического закона химия стала экспериментальной наукой.

Вопросы для фронтального опроса обучающихся.

Какие факты удалось объяснить с появлением Периодического закона? У каких элементов были исправлены и уточнены относительные атомные массы и степени окисления? Какие химические элементы были предсказаны Д. И. Менделеевым?

IV. Проведение выходной диагностики. Выполнение [тестов по теме «Периодические закономерности в строении атомов»](#) [6].

V. Рефлексия, самооценка, взаимооценка.

1. Что нового вы узнали? Чему вы научились?
2. Чтобы вы хотели узнать ещё по этой теме?
3. Насколько успешной была ваша работа?

Информационные ресурсы:

Федеральный центр информационно – образовательных ресурсов [Электронные образовательные ресурсы]. – Режим доступа:

1. <http://fcior.edu.ru/card/3875/otkrytie-periodicheskogo-zakona.html>
2. <http://fcior.edu.ru/card/9375/gruppy-i-periody-periodicheskoy-sistemy-d-i-mendeleeva.html>
3. <http://fcior.edu.ru/card/6854/atomnaya-gipoteza-osnovnye-svedeniya-o-stroenii-atoma.html>
4. <http://fcior.edu.ru/card/9728/periodicheskaya-sistema-himicheskikh-elementov-d-i-mendeleeva-i-stroenie-atomov-znachenie-periodicheskogo-zakona.html>
5. <http://fcior.edu.ru/card/6648/znachenie-periodicheskogo-zakona.html>
6. <http://fcior.edu.ru/card/3421/testy-po-teme-periodicheskie-zakonomernosti-v-stroenii-atomov.html>

*Бочкарёва Галина Рудольфовна,
учитель русского языка и литературы МБОУ «СОШ № 12»*

Урок литературы в 10 классе по теме: «Философские итоги романа И.С.Тургенева «Отцы и дети».

Цель урока: Создать условия для понимания учащимися актуального философского значения романа И.С.Тургенева «Отцы и дети» в наше время и осмысления смысла заглавия романа.

Задачи:

- Формировать предметных компетенций через умение анализировать художественный текст, выявлять причинно-следственные связи между изображёнными автором событиями и поступками героев;
- Формировать учебно-познавательных компетенций через умение ставить цель, организовать и вести дискуссию, анализ, рефлексию, структурировать знания;
- Формировать коммуникативных компетенций через умение вести диалог, задавать вопросы, формулировать ответ, аргументировать свою точку зрения, уважать мнение другого;
- Формировать личностных компетенций через воспитание толерантности.

Тип урока: Урок изучения новых знаний.

Форма урока: Урок – дискуссия.

Методическая тема: Интерактивные формы обучения при анализе художественного текста при изучении темы «Философские итоги романа И.С.Тургенева «Отцы и дети», смысл заглавия романа».

Планируемые результаты образования:

Личностные: формирование готовности и способности к самостоятельной, творческой и ответственной деятельности, обогащение опыта общения со сверстниками и взрослыми в образовательной, учебно-исследовательской деятельности, развитие способности вести диалог с другими людьми, достигать в нём взаимопонимания, находить общие цели и сотрудничать для их достижения;

Метапредметные: владение навыками познавательной рефлексии как осознания совершаемых действий и мыслительных процессов, их результатов и оснований, новых познавательных задач и средств их достижения;

Предметные: формирование умений учитывать исторический, историко-культурный контекст и контекст творчества писателя в процессе анализа художественного произведения.

Основные методические приёмы:

- Диалоговый метод при решении проблемной задачи;
- Работа с художественным текстом;
- Дискуссионный метод

Ход урока

I. Целеполагание:

Ребята, мы с вами завершаем изучение романа И.С.Тургенева «Отцы и дети». Сегодня нам предстоит обсудить философские итоги романа. Какие аспекты его мы уже обсуждали? *(время, показанное автором в романе, герои; учеников Базарова; выясняли, есть ли в романе его истинные последователи; противостояние и противоборство Базарова и Павла Петровича Кирсанова; расстановка сил по принципу: отцы – дети, точка зрения Базарова на природу, науку, аристократию, народ, кольцевая композиция романа, жанровые особенности романа – психологический, социальный, общественный, бытовой).*

Исходя из темы урока, сегодня мы с вами должны подвести философские итоги романа. Т.е. на какие вопросы мы, по-вашему, должны ответить в ходе урока? О чём будем размышлять? (фиксируется на доске)

- О какой философии мы будем говорить? (нигилизм)
- Кто является носителем (или носителями) этой философии в романе? (Базаров)
- Прав ли автор, причисляя Базарова к нигилистам?
- Является ли этот герой (герои) истинным последователем философии?
- Что лежит в основе философии героев романа?
- Есть ли в романе философское противостояние?
- Каковы философские итоги романа?
- Почему роман называется «Отцы и дети»? В чём смысл заглавия?
- Какая связь существует между заглавием и романа и его философскими

итогами?

Учитель открывает обратную сторону доски, где написаны заготовки вопросов: совпадают ли наши вопросы по смыслу? Значит, в ходе чтения и обсуждения отдельных аспектов романа мы с вами подошли к аналогичным вопросам. Давайте определим алгоритм нашего движения к цели – выстроим вопросы по степени их значимости (какой вопрос является главным?)

Главный вопрос, который предстоит решить: **каковы философские итоги романа?** Т.е. оттолкнуться мы должны от ФИЛОСОФИИ. От какой философии мы с вами пойдём? (нигилизм)

II. Актуализация опорных знаний:

- Какие варианты определения понятия «нигилизм» вы нашли?

(учитель дополняет распечатанное на каждую парту, приложение № 1).

- Какое из этих определений мы берём за основу наших рассуждений?

- А как вы определите понятие «скептик»? (*т.е. мы можем считать эти понятия синонимичными*).

III. Изучение новой темы:

Учитель: итак, мы определились с вами в основных понятиях, а теперь, начинаем работу по тому кругу вопросов, который мы определили:

- Кто является носителем философии нигилизма в романе? (*это Базаров, безусловно*)

- А прав ли автор, причисляя Евгения Базарова к нигилистам? Идентичны ли его убеждения с нигилистическими? Можем ли мы говорить о прямолинейности образа, или он претерпевает изменения в ходе повествования? (*убеждения Базарова вполне подходят под определение нигилистических. Отрицание всего и всех: моральных устоев, искусства, чувств, Базаров все жизненные явления объяснял с точки зрения науки, материализма. Всё это было собрано и описано Тургеневым в образе Базарова*).

То есть говорить о прямолинейности и однозначности образа Базарова мы не можем, мнения разделились. Это личность многогранная.

Возникло два мнения:

- **Базаров – убеждённый нигилист.**

- **Нигилизм Базарова – поза, дань моде времени, способ борьбы с несимпатичными ему людьми.**

Наличие разных мнений предполагает **дискуссию**. Мне кажется, образ Базарова стоит того. Как считаете вы? – спорим?!

Напоминание правил ведения дискуссии: *уважение мнения оппонента, чёткое изложение своей позиции, не перебиваем говорящего.*

Учитель расставляет на парты цветные фишки на парты сторонников убеждённости Базарова (зелёные), сторонников позёрства Базарова (жёлтые), те, кто занимает позицию неопределённости – фиолетовая фишка

- На чём основан нигилизм Базарова? (*всеобщее отрицание героя не стихийно, оно - следствие общественно-политических событий в России того времени*)

- Что это за события, обстановка? – кратко.

Учитель: т.е. в основе нигилизма Базарова лежит один из «вечных» вопросов – философские раздумья о смене поколений, о вечном движении и вечной борьбе старого и нового. Кто и что противостоит в романе философии героя? (*это не просто противоборство Базарова и П.П.Кирсанова, это борьба двух мнений, мировоззрений, философий, а не просто спор двух не совсем симпатичных друг другу людей*).

Мы приступаем к решению следующего вопроса – вопроса о смысле заглавия романа. Что вы можете сказать об этом? Какие есть мнения? (*заглавие несёт на себе философский смысл: каждое поколение несёт в себе своё видение мира, своё философское начало*).

Какая связь существует между заглавием романа и его философскими итогами? (*в заглавие вынесен один из вечных вопросов – вопрос отношений отцов и детей. Он остаётся актуальным всегда – в этом прослеживается и актуальность данного вопроса*).

Т.е, мы подошли к решению главного вопроса дискуссии – **каковы философские итоги романа?**

1. Носитель философии нигилизма в романе – Базаров – умный и глубокий человек, его нигилистическое сознание во многом проистекает из присущего ему всеохватного знания русской жизни, в которой есть всё: пошлость, доктринёрство, недостаток в честных людях, бесконечные толки о парламентаризме, но где нет главного – «дела». Отрицая все реально существующие формы социального устройства, экономической жизни, культуры, быта, Базаров ничего не может предложить взамен, кроме неистового желания разрушить, по его мнению, старое, отжившее. В этом смысле положение героя глубоко драматично, так как у его отсутствует опора в прошлом и видение перспективы будущего. Потому герой уходит со сцены.

2. Умозаключения героя тесно связаны с чувствами самого автора (неизбывная тоска Базарова от сознания краткости человеческого бытия напрямую связана с мироощущением самого Тургенева, «трагической установкой духа» писателя).

3. Какой же выход предлагает писатель? - один он предлагал в «Записках охотника» - раствориться в природе, войти в стихийное течение жизни. Но Тургенев не мог привести своего героя к «жизни безличной»: у автора «Отцов и детей» была другая установка. По мысли писателя, чтобы пережить драматическое осознание своего бренного удела на фоне вечной природы, человек должен, несмотря ни на что, продолжать оставаться личностью, сохранить в себе «огромное напряжение личного начала», быть похожим на птицу, неудержимо летящую вперёд (но не на ту, с которой сравнивает Базаров Аркадия).

4. Автор обозначил в литературе один из вечных вопросов – вопрос «отцов и детей».

Работа в парах: а теперь, задание, которое вы выполняете в парах по партам:

Попробуйте в ТРЁХ ПРОСТЫХ предложениях изложить СУТЬ наших выводов. Условие: трёх, простых, только суть!!!!

1. Базаров – умный и глубокий человек с прочными убеждениями.

2. По мысли писателя, человек должен несмотря ни на что оставаться личностью.

3. Вопрос «отцов и детей» - один из «вечных» вопросов в русской литературе.

Рефлексия

Каждый из вас сегодня выслушал мнение товарищей, высказал своё мнение, как вы оценили бы своё участие в нашей дискуссии?

Удалось ли вам говорить убедительно, доказательно, можете ли вы быть ещё убедительнее, что нужно для этого?

Итоги урока. Итак, мы пришли к общему выводу путём спора, решение наше родилось в споре, значит, может претендовать на коллективное мнение о философских итогах романа и смысле его заглавия. Изменилось ли ваше мнение о романе с момента начала его изучения? Сделали ли вы для себя какие-либо выводы? Как вы думаете: почему не получилось единого мнения??? (*Литература – это отражение жизненного опыта и нравственных ценностей каждого отдельно взятого человека, отсюда у каждого свой жизненный опыт и свои нравственные ценности, и каждый вправе считать правильным своё мнение*).

Домашнее задание: Подготовить рабочие материалы для сочинения по роману «Отцы и дети» И.С.Тургенева.

Приложение № 1

Нигилизм – это...

- от латинского nihil - «ничто» - отрицание общепринятых ценностей: идеалов, моральных норм, культуры, форм общественной жизни. Получает особое распространение в кризисные эпохи общественно-политического развития. (*Большой энциклопедический словарь*)
- безобразное и безнравственное учение, отвергающее всё, чего нельзя осязать. (*Толковый словарь Даля*)
- голое отрицание всего, логически не оправданный скептицизм. (*Толковый словарь русского языка*)
- «философия скептицизма, которая возникла в России в XIX веке в начале правления Александра II, ранее этот термин применялся к некоторым ересям в Средние века. В русской литературе термин *нигилизм* был впервые использован, пожалуй, Н.Надеждиным в статье в «Вестнике Европы»... Надеждин... приравнивал *нигилизм* к скептицизму.» (*М.Катков*)
- Полное отрицание всего, полный скептицизм. (*С.И.Ожегов Словарь русского языка*)
- Нигилист – 1. В 60-х гг. XIX века в России : свободомыслящий человек, интеллигент-разночинец, резко отрицательно относившийся к буржуазно-дворянским традициям и обычаям, к крепостнической идеологии
. 2. Человек, относящийся ко всему резко отрицательно, скептически. (*С.И.Ожегов Словарь русского языка*).

*Жданова Татьяна Геннадьевна,
учитель начальных классов МБОУ «Лицей № 8»*

Урок ОРКСЭ в 5 классе, модуль «Основы православной культуры»

Тема урока: Православный храм.

Цели урока: Знакомство учащихся с внутренним устройством православного храма, традициями и нормами поведения в нем.

Задачи урока:

Обучающая: познакомить учащихся с назначением, внешним видом и устройством храма.

Развивающая: развивать интерес к знаниям о храме, мотивацию к изучению православной культуры, обогащать, активизировать историко-культурный словарь учащихся.

Воспитательная: формирование у учащихся уважения к духовному, историческому и культурному наследию.

Виды деятельности: Беседа, работа с презентацией, чтение, работа с иллюстративным материалом, самостоятельная работа с источниками информации, участие в учебном диалоге.

Основные термины и понятия: храм, икона, Иконостас, Царские врата, алтарь, колокольный звон.

Средства, обеспечивающий учебный процесс на уроке:

- Кураев А.В. Основы религиозных культур и светской этики. Основы православной культуры. 4–5 классы: Учеб. пособ. для общеобразоват. учреждений. М.: Просвещение, 2012.

- Основы православной культуры. 4–5 классы: Электронное приложение к учебному пособию А.В. Кураева. М.: Просвещение, 2011.

- Интерактивная доска, компьютер, проектор, презентация со слайдом для рефлексии.

1. Организационный момент		
•Цель: Создать условия для раскрытия эмоционального отклика учащихся через личностное восприятие колокольного звона.		
•Методы организации работы учащихся: метод ассоциативного мышления.		
Деятельность учащихся	Деятельность учителя	Примечание
Форма: Индивидуальная Вид деятельности: Прослушивание колокольного звона. Запись и ассоциаций. Результат: Эмоциональный настрой.	Деятельность: Создает условия для эмоционального настроения учащихся. Цель: Эмоциональный настрой учащихся. Задание: - <i>Сейчас вы будете слушать колокольный звон Киево-Печерской лавры – «Праздничный трезвон». Запишите на листе бумаги слова, которые ассоциируются у вас с колокольным звоном.</i>	http://www.petrovskij.com/article/fundamental/
2. Выход на тему урока		
Цель: Подведение детей к формулированию темы и постановке задач урока.		

Деятельность учащихся	Деятельность учителя	Примечание
<p>Форма: Фронтальная Вид деятельности: Анализ ассоциаций. Результат: Формулируют тему урока.</p>	<p>Деятельность: Организует беседу по вопросам Цель: мотивировать учащихся на самостоятельное определение темы урока. Вопросы: - Какое слово встречалось чаще всего в ваших ответах? - Как вы думаете, какая тема нашего урока? (Православный храм)</p>	
<p>3. Целеполагание Цель: мотивировать учащихся на самостоятельную постановку целей урока.</p>		
Деятельность учащихся	Деятельность учителя	Примечание
<p>Форма: Фронтальная Вид деятельности: Определяют область незнания по данной теме. Результат: Определение целей урока</p>	<p>Деятельность: Актуализация знаний учащихся. Цель: мотивировать учащихся на самостоятельную постановку целей урока. Вопросы: - Вам уже приходилось бывать в православных храмах? - Что люди делают в храмах? - Зачем люди посещают храмы? - Как устроен православный храм? - Что бы вы хотели узнать о православном храме? - Попробуйте дать определение слову «храм». - Нам нужны знания о православных храмах, чтобы мы смогли ответить на все вопросы и познакомились с историческим наследием и культурой русского народа. - Как вы считаете, какая ваша цель на этом уроке?</p>	<p>Фотографии (см. Приложение 1) помогут вам в этом. (учащиеся дают определения слову «храм») - Храм - это здание, в котором люди молятся Богу, ставят свечи. - В храме происходят обряды венчания, крещения, отпевания. - В храме много икон. - Зачем люди посещают храмы? (В храме человек приближается к Богу, благодарит его или просит о чём-то) - Чудотворец Иоанн Шанхайский сказал такие слова: «Храмы нужны не Богу, престол которого – небо и подножие земля. Храмы нужны людям». - Действительно ли человеку нужны храмы? Какую точку зрения вы поддерживаете? Выберите одно из высказываний и объясните свою точку зрения: * Я считаю, что человеку нужны храмы... * Я считаю, что человеку храмы не нужны...</p>
<p>4. Изучение нового учебного материала Цель: (теоретическая часть) Знакомство с информацией учебника; (практическая часть)</p>		

Запись понятий в тетради.		
Деятельность учащихся	Деятельность учителя	Примечание
<p>Форма: Индивидуальная</p> <p>Вид деятельности: Ознакомительное чтение текста.</p> <p>Форма: Групповая</p> <p>Вид деятельности: Обмен информацией.</p> <p>Результат: Осмысление прочитанного текста.</p>	<p>Деятельность: Организует ознакомительное чтение текста в учебнике и обсуждение в группах по вопросу.</p> <p>Цель: осмысление основного содержания текста.</p> <p>Вопрос: - <i>Поделитесь своими мыслями с одноклассниками, расскажите им, что вас удивило или озадачило?</i></p>	<p><i>Опережающее задание:</i> При работе с текстом постараться отследить новую информацию. Быть очень внимательным: возможно что-то в тексте может удивить или озадачить.</p>
<p>Форма: Парная</p> <p>Вид деятельности: Поисковое/просмотровое чтение.</p> <p>Результат: запись понятий в тетради.</p>	<p>Деятельность: Организует поисковое/просмотровое чтение.</p> <p>Цель: Нахождение конкретной информации, конкретного факта.</p> <p>Вопросы для контроля:</p> <ol style="list-style-type: none"> 1. <i>Какие новые слова-понятия для вас открыл текст?</i> 2. <i>Удалось ли вам подписать все иллюстрации?</i> 3. <i>Рассмотрите икону. Чем она отличается от обычной картины, от портрета человека?</i> 4. <i>Что такое иконостас? Какие иконы в нем присутствуют всегда?</i> 5. <i>Почему в алтарь нет общего доступа?</i> 	<p><i>Пояснения по работе:</i></p> <ol style="list-style-type: none"> 1. Отбираем новые слова и повторяем те, которые уже звучали на уроке. 2. Важно, чтобы дети поняли, что икона – это живописное изображение (обычно на доске) Иисуса Христа, Святой Троицы, Богородицы или святых, а также событий, связанных с их жизнью или деяниями. Важно понять, что икона это не только предмет рассматривания, а образ Святости, к Которому можно обращаться в молитве. Вот почему мы ходим перед святыми образами, а они смотрят на нас (так обычно дети объясняют закон обратной перспективы!). 3. Можно использовать часть видеофильма о храме, его устройстве.
<p>Форма: Коллективная работа</p> <p>Вид деятельности: Слушание стихотворений, ответы на вопросы учителя.</p> <p>Результат: Формулировка правил поведения в храме.</p>	<p>Деятельность: Организует беседу с учащимися по вопросам.</p> <p>Цель: Дать понятие о правилах поведения в храме.</p> <p>Вопросы: - <i>Часто ли вы бываете в храме?</i> - <i>Знаете ли вы, что в храме существуют особые правила поведения, называемые церковный этикет?</i></p>	

	<p>Сейчас вы услышите стихотворения, которые помогут вывести правила для мальчиков и девочек, посещающих храм: (Учащиеся читают стихотворение по ролям)</p> <p>Вопросы для контроля:</p> <ul style="list-style-type: none"> - О чём необходимо помнить мальчику, заходя в храм? - Как должны выглядеть девочки, приходящие на службу в церковь? - Как мы заходим в храм? - Как мы стоим во время богослужения? - Как оканчивается божественная литургия? 	
<p>5.Закрепление учебного материала Цель: Установление осознанности восприятия. Первичное обобщение.</p>		
<p>Деятельность учащихся</p>	<p>Деятельность учителя</p>	<p>Примечание</p>
<p>Форма: Фронтальная Вид деятельности: Ответы на вопросы учителя. Результат: Осмысление нового материала. Подведение итогов.</p>	<p>Деятельность: Организует закрепление учебного материала с помощью беседы. Цель: Определение степени усвоения учащимися нового материала Вопросы:</p> <ul style="list-style-type: none"> - Скажите, почему православные христиане с такой любовью и заботой относятся к храмам? - А что такое храм? - Какими были первые русские храмы? Из чего они строились? - Мы знаем, что церкви строились на месте будущих поселений. Вот задумали люди построить город. Сначала ставили храм, а затем начиналось строительство. - Скажите, когда еще люди строили церкви? - Ребята, вспомните, какую форму имели храмы? - Кто может объяснить, что это обозначает? - Что было отличительной чертой русских храмов? 	<ul style="list-style-type: none"> - Храм - это место для молитвы, для общения каждого человека с Богом. - Первые храмы строились из дерева, потому что на Руси было много лесов. - Во время голода, мора, бедствий. Люди шли в лес, рубили бревна, строили храм, иногда за один день. Еще строили в честь военных побед, в память о близких. - Многие храмы имеют форму корабля, но также могут строиться в форме креста, круга, восьмиугольника. - Крест – основание спасения людей, круг – вечность церкви, восьмиугольник – символ Вифлеемской звезды. - Отличительная черта русских храмов – многокупольность. - Купола имели форму «луковок» - подобие языка пламени над лампадой, форму «маковок» - символ горящей свечи. - Жизнь людей была связана с храмом. Все лучшее, что было в их жизни, они несли в храм. Храмы строили на

	<p>- Какую форму имели купола?</p> <p>- Какую роль играл храм в жизни людей?</p> <p>- Какие правила поведения в храме вы запомнили?</p>	<p>возвышенности или на живописном месте, но бывали и исключения.</p>
<p>Форма: Фронтальная (Обсуждение того, что узнали, и того, как работали – т.е. каждый Учащиеся по кругу высказываются одним предложением, выбирая начало фразы из рефлексивного экрана на доске)</p> <p>Вид деятельности: Осуществляют самооценку собственной учебной деятельности, соотносят цель и результаты, степень их соответствия.</p> <p>Результат: Рефлексия и оценка своего вклада в достижение поставленных в начале урока целей, своей активности, увлекательности и полезности выбранных форм работы.</p>	<p>Деятельность: Организует рефлексию с помощью метода незаконченного предложения</p> <p>Цель: Определение степени эффективности работы класса.</p> <p>Вопросы: - Выбирая начало фразы из рефлексивного экрана на доске, выскажитесь одним предложением.</p>	<p>Фразы из рефлексивного экрана на доске:</p> <ol style="list-style-type: none"> 1. сегодня я узнал... 2. было интересно... 3. было трудно... 4. я выполнял задания... 5. я понял, что... 6. теперь я могу... 7. я почувствовал, что... 8. я приобрел... 9. я научился... 10. у меня получилось ... 11. я смог... 12. я попробую... 13. меня удивило... 14. урок дал мне для жизни... 15. мне захотелось...
<p>6. Задание на дом Цель: Обеспечение понимания учащимися цели, содержания и способов выполнения домашнего задания.</p>		
Деятельность учащихся	Деятельность учителя	Примечание
<p>Форма: Индивидуальная</p> <p>Вид деятельности: Выбор домашнего задания</p>	<p>Деятельность: Предлагает дифференцированное домашнее задание, разъясняя учащимся критерии успешного выполнения домашнего задания.</p> <p>Цель: Обеспечить каждому ученику условия для максимального развития его способностей, удовлетворения его познавательных потребностей. Развивать обобщенный интерес к предмету.</p>	<p>Выбери своё задание.</p> <ol style="list-style-type: none"> 1. В рабочей тетради. Сделать подписи к картинкам, то, что не успели на уроке. 2. Подобрать свои пословицы, поговорки, загадки о храмах и колокольном звоне, колоколах. 3. Нарисовать свой храм или вылепить из пластилина, который вы бы хотели построить, если бы были архитектором. 4. Подготовить сообщение об одном из храмов Новоалтайска.

Урок русского языка в 4 классе по теме: «Спряжение глаголов»

УМК «Начальная школа XXI века», под редакцией Н.Ф. Виноградовой

Тип: Урок планирования и поиска способа решения учебной задачи.

Цель: Создать условия для раскрытия способов определения спряжения у глаголов с безударным личным окончанием.

Задачи:

Обучающие: самостоятельно обнаруживать недостаточность своих знаний и умений, получать новую информацию; соотносить новые знания с уже имеющимися, отрабатывать умения сотрудничества в парах, участия в учебном диалоге.

Развивающие: развивать умения учащихся критически мыслить; действия контроля и оценки учащихся; интерес к изучаемому предмету.

Воспитательные: воспитание доброжелательного отношения друг к другу; позитивно выражать свое согласие или не согласие.

Оборудование: таблицы: «ЗХУ» на листочках и «Верные и неверные утверждения»

Ход урока

I. Организационный момент

1. Психологический настрой

Посмотрите в глаза друг другу, улыбнитесь. Настройтесь на успешную работу. Я хочу пожелать вам хорошего рабочего настроения на весь урок. Помните, что успех нашей работы зависит от каждого из вас, но только в том случае, если мы будем внимательно слушать и слышать друг друга и учителя, вовремя приходить на помощь.

2. Актуализация знаний, постановка цели урока

(Фронтальная работа)

Учитель: Что без меня предметы?

Лишь названья

Но я приду – все в действие придет:

Летит ракета, люди строят зданья,

И рожь в полях растет.

Учитель: О чем идет речь в этом отрывке?

Дети: О глаголе.

Учитель: Докажите.

Дети: Глаголы – это часть речи, которая обозначает действия предметов.

Учитель: назовите постоянные и непостоянные признаки глаголов.

Дети: непостоянные признаки: лицо, число

постоянные признаки: вид, спряжение

Учитель: Какую тайну о спряжении глаголов мы открыли на прошлом уроке?

Дети: Изменение глагола по лицам и числам и система его личных окончаний называется спряжением.

Глаголы бывают первого и второго спряжения.

Давайте наши знания представим в таблице.

«Таблица – ЗХУ»

Первый столбик таблицы «З»: что вы знаете; второй столбик таблицы и третий пока не заполняйте, к ним мы обратимся позже.

Примерное содержание таблицы – что могут написать дети

	Знаю (З)	Хочу узнать (Х)	Узнал (У)
	1.Изменение глагола по лицам и числам и система его личных окончаний называется спряжением. 2.Глаголы бывают первого и второго спряжения. 3.Глаголы первого спряжения имеют окончания Ем, ешь,ете,ет,3 л. мн. ч.- ут (-ют) 4.Глаголы второго спряжения имеют окончания им, ишь, ите, ит 3 л. мн.ч -ат (-ят)		

Учитель: В конце прошлого урока вы поставили перед собой цель последующей работы. Какую?

Дети: Упражняться в умении определять спряжения глаголов

II. ВЫЗОВ

Приём «Верные и неверные утверждения»

Учитель: У вас на столах лежат листочки, на которых записаны вопросы, которые начинаются со слов «Верите ли Вы, что ...» и начерчена таблица, как у меня на доске. Вам нужно заполнить лист индивидуально.

Если вы согласны с утверждением, то во второй колонке поставьте знак «+», если нет, то «-».

- 1.Верите ли вы, что глагол «берете» относится к I спряжению?
- 2.Верите ли вы, что глагол «вопят» относится ко II спряжению?
- 3.Верите ли вы, что глагол «шалишь» относится ко II спряжению?
- 4.Верите ли вы, что глагол «стираешь» относится ко II спряжению?
- 5.Верите ли вы, что глагол «стелет» относится к I спряжению?
- 6.Верите ли вы, что глагол «светит» относится к I спряжению?
- 7.Верите ли вы, что глагол «точит» относится ко II спряжению?

Учитель: - Давайте, проверим наши ответы, не ошиблись ли мы в своих предположениях.

- Я снова читаю вопросы. Во 2-ой строке вы ставите нужный знак.

Учитель читает вопросы, дети отвечают.

Учитель: - По каким вопросам ваше мнение совпало?

- Объясните, почему вы так решили?

Учитель: - По каким вопросам ваше мнение разошлось?

Дети: - Разошлось мнение, в определении спряжения глаголов *стираешь, стелет, светит, точит*.

Учитель: - Почему?

Дети: - У глаголов *стираешь, стелет, светит, точит* безударное личное окончание. Слышится не четко.

Учитель: - Какую тайну о спряжении глаголов мы должны открыть сегодня на уроке?

Дети: Должны узнать, как определить спряжение у глаголов с безударным личным окончанием

Учитель: Итак, тема нашего урока?

Дети: Спряжение глаголов

Заполните второй столбик таблицы – «X»: что вы хотите знать и уметь, третью графу таблицы пока не заполняйте, к ней мы обратимся позже.

«Таблица – ЗХУ»

	Знаю (З)	Хочу узнать (X)	Узнал (У)
		Как определить спряжение глаголов, если их личные окончания безударные?	

Примерное содержание таблицы – что могут написать дети

Учитель: - К кому или к чему мы можем обратиться за помощью?

Дети: К учебнику

Учитель: - Какие рубрики учебника помогут?

Дети:

- «Давай подумаем».
- «Тайны языка»
- «Обрати внимание: это важно знать».

III. Стадия осмысления.

1. Самостоятельная работа

Учебник стр. 94 – 95

Учитель: Изучите рубрику «Тайны языка», откройте способ определения спряжения у глаголов с безударным окончанием.

1. Работа с текстом. Чтение текста с маркировкой по методу insert (инсерт)

Учитель: Возьмите простой карандаш. Прочитайте текст, делая пометки карандашом на полях: «V» - уже знал, «+» - новое, «?» - не понял

Учитель: Предлагаю организовать работу в парах. Вспомни алгоритм работы в парах.

Алгоритм: «Каждый думает сам»

«Обсуждаю с товарищем»

«Делюсь своим открытием с классом».

По звоночку дети приступают к работе в парах. Выполнив задание, показывают готовность пары. Звоночком учитель сообщает о завершении работы.

Учитель: Какие **новые** сведения для себя вы отметили? (Каждый называет то, что новым явилось для него)

Учитель: Все ли понятно? Какие появились вопросы?

Дети: Например, дети могут уточнить, что значит «все остальные»? (В учебнике: ко 2 спряжению относятся глаголы, которые в начальной форме оканчиваются на –ить. К 1 спряжению относятся **все остальные глаголы**).

Почему глаголы – исключения так называются?

Учитель: Какое открытие по теме урока мы сегодня совершили?

Учитель: Как определить спряжение глаголов с безударным личным окончанием?

Дети: - Поставить глагол в начальную форму.

Если в начальной форме глагол оканчивается на –ить, то это глагол II спряжения.

Если в начальной форме глагол не оканчивается на –ить, то это глагол I спряжения.

Учитель: Есть ли дополнения, существенно другие решения?

2.Физкультминутка (Упражнения для глаз по тренажеру)

3. Первичное закрепление

Учитель: Как вы думаете, для чего мы учимся определять спряжение глаголов?

Дети: Для проверки написания безударных окончаний глаголов.

Учитель: Если глагол I спряжения, как вы думаете, какую гласную будем писать в окончании глагола, стоящего в личной форме?

Дети: Пишем в окончании гласную **Е**

Учитель: Если глагол II спряжения, как вы думаете, какую гласную будем писать в окончании глагола, стоящего в личной форме?

Дети: Пишем в окончании гласную **И**

Возвращаемся к глаголам *стираешь, стелет, светит, точит*.

Учитель: Воспользуемся своим открытием в определении спряжения тех глаголов, где ваши мнения разошлись. О чем важно помнить при постановке глагола в начальную форму?

Дети: При изменении глагольных форм вид глагола не меняется.

Дети ставят глаголы *стираешь, стелет, светит, точит* в начальную форму, определяют спряжение.

Стира...шь - (что делаешь?), несов.вид, стирать(I), стираешь

Свет...т – (что делает?), несов.вид, светить(II), светит

Точ...т - (что делает?), несов. вид, точить (II), точит

Стел...т - (что делает?), несов. вид, стелить(I)!, стелет

Учитель: обращаем внимание, что это один из особенных глаголов. Особенность этого глагола в том, что он оканчивается на –ить, но это глагол I спр. Вспомните, как называются такие глаголы?

Дети: глаголы – исключения

Учитель: Какую гласную напишем в окончании глагола стел...т? Почему?

Учитель: Таких глаголов в русском языке 13. С одним из них вы познакомились. С остальными мы познакомимся на следующем уроке.

Вернемся к заполнению таблицы «ЗХУ».

Заполните третью графу таблицы «У».

	Знаю (З)	Хочу узнать (Х)	Узнал (У)
--	----------	-----------------	-----------

<p>1.Изменение глагола по лицам и числам и система его личных окончаний называется спряжением.</p> <p>2 Глаголы бывают первого и второго спряжения.</p> <p>3 Глаголы первого спряжения имеют окончания Ем, ешь,ете,ет, 3 л. мн. ч. -ут (-ют)</p> <p>4.Глаголы второго спряжения имеют окончания им, ишь, ите, ит 3 л. мн.ч -ат (-ят)</p>	<p>Как определить спряжение глаголов, если их личные окончания безударные?</p>	<p>Чтобы определить спряжение глаголов с безударным личным окончанием надо поставить глагол в начальную форму: если в начальной форме глагол оканчивается на –ить, то это глагол II спряжения; если в начальной форме глагол не оканчивается на –ить, то это глагол I спряжения.</p>
--	--	--

IV. Стадия рефлексии.

Учитель: Какую тайну мы должны были открыть сегодня на уроке?

Как определить спряжение у глаголов с безударным личным окончанием

Учитель: Как определить спряжение глаголов?

Чтобы определить спряжение глаголов с безударным личным окончанием надо поставить глагол в **начальную форму**

Учитель: Все ли тайны по теме «Спряжение глаголов» мы сегодня открыли?

Нет. Мы не узнали остальные глаголы – исключения

Учитель: Эту тайну вы раскроете на следующем уроке. Ведь русский язык один из самых красивых, самых богатых языков мира. Овладеть всеми его секретами, изучить все его тайны за 1 урок невозможно. Завтра, послезавтра на уроках русского языка вы будете совершать эти удивительные открытия.

Учитель: Довольны ли вы результатами своей работы?

Учитель: Пригодятся ли вам знания, приобретенные на этом уроке в дальнейшей жизни?

Учитель: Было ли на уроке то, что вы делали с удовольствием?

Учитель: Что вызвало трудности?

Учитель: Что хотелось бы изменить?

Благодарю за:

- Интересные идеи...
- Умение сотрудничать ...
- Умение отстаивать свою точку зрения ...
- Нужные дополнения ...

Оценки.

Домашнее задание: составить синквейн. Тема: «Спряжение»

Например:

Спряжение

Спрягаемые, разноспрягаемые

Изменяется, ставится, исключает

Очень трудно определяется!

Изменение.

Учитель: Благодарю всех вас за работу на уроке. Желаю вам дальнейших успехов!

*Иванова Инна Анатольевна,
учитель начальных классов МБОУ «СОШ № 17»*

Занятие внеурочной деятельности по «Робототехнике»

Тема: Футбол. Создание и программирование модели «Ликующие болельщики».

Цель: Создать условия для построения модели «Ликующие болельщики» и испытания её в действии.

Задачи:

- Сконструировать и запрограммировать механических футбольных болельщиков, которые будут издавать приветственные возгласы и подпрыгивать на месте.
- Модифицировать программу модели так, чтобы она ожидала момента, когда датчик расстояния обнаружит мяч.
- Развивать словарный запас и навыки общения при объяснении работы модели.
- Воспитание чувства товарищества, взаимопомощи.

Формируемые универсальные учебные действия:

Личностные:

-формировать учебно-познавательный интерес к новому учебному материалу и способам решения новой частной задачи.

Регулятивные:

- формировать умение ставить цель;
- планировать свои действия в соответствии с поставленной задачей и условиями её реализации;
- осуществлять итоговый и пошаговый контроль по результату;

Познавательные:

- использовать знаково – символические средства для решения задач.

Коммуникативные:

- выслушивать собеседника и вести диалог;
- договариваться и приходить к общему решению в совместной деятельности.
- признавать возможность существования различных точек зрения и право каждого иметь свою;

Межпредметные связи: русский язык, музыка, математика, технология

Тип: практическое занятие.

Технологии: информационно-коммуникационные

Методы организации учебного процесса.

- Информационно – рецептивный
- Проблемного изложения
- Исследовательский
- Практический

Формы работы: групповые, индивидуальные

Оборудование:

1.Конструктор ПервоРобот Lego WeDo, программное обеспечение для WeDo

2. Компьютер
3. Проектор
4. Интерактивная доска

План занятия

№ п/п	Этапы	Содержание
1	Установление взаимосвязей	Вызов индивидуальных, имеющихся представлений по изученной теме; обеспечение включения каждого ученика в учебный процесс.
2	Конструирование	Следуя подробным пошаговым инструкциям, дети самостоятельно собирают модель
		Программирование.
		Испытание модели в действии
3	Развитие	Исследуют, какое влияние на поведение модели оказывает изменение ее конструкции
4	Рефлексия.	Самостоятельно создают, программируют и испытывают модель с более сложным поведением

Проект занятия

Деятельность учителя	Деятельность учащихся	Примечания
1. Установление взаимосвязей		
Цель: вызов индивидуальных, имеющихся представлений по изученной теме; обеспечение включения каждого ученика в учебный процесс.		
Знакомо вам это музыкальное произведение? Когда оно звучит? На матчах Премьер-лиги чемпионата России по футболу.	Предполагаемые ответы детей: Футбольный марш Команды выходят на поле под этот марш.	Звучит гимн Российского футбола Матвея Блантера
Именно с него я начала наше занятие, т.к. наши друзья Маша и Макс пригласили нас на футбольное поле... (Слайд: Маша и Макс)	Просмотр анимированной презентации с участием фигурок героев – Маши и Макса. (Диск)	Анимация помогает проиллюстрировать, побудить к обсуждению темы занятия.
Знакома вам эта игра? Но почему они такие грустные в конце игры? Что могло бы поднять им настроение? Случалось ли кому-нибудь из учащихся	Ответы детей	В ходе учебного диалога по сюжету подвожу к формулированию темы и цели занятия.

<p>смотреть футбольный матч на стадионе или по телевизору?</p> <p>Как ведут себя болельщики, когда их команда выигрывает?</p> <p>Что должны делать болельщики, чтобы поддержать свою команду?</p>	<p>Болельщики на стадионе то сидят, то вскакивают, чтобы не упустить из виду все происходящее на поле.</p> <p>Кричать, свистеть....</p>	
<p>-Сможете ли Вы создать модель механических футбольных болельщиков?</p> <p>-Сформулируйте тему и цель занятия.</p>	<p>Предполагаемые ответы детей:</p> <p>«Конструирование и программирование модели «Болельщики»»</p>	
<p>Учитель озвучивает тему:</p> <p>Конструирование и программирование модели «Ликующие болельщики»</p> <p>Подберите синонимы к слову ликующие</p>	<p><u>Веселые, радующиеся, триумфальный счастливый лучезарный поющий веселый радостный возвеселяющийся торжествующий праздничный</u></p>	
<p>Что поможет достичь цели?</p>	<p>Предполагаемые ответы детей:</p> <p>План</p> <ul style="list-style-type: none"> ▪ Конструирование ▪ Программирование ▪ Испытание модели в действии ▪ Творческое задание 	
<p>Как будем выполнять работу?</p>	<p>Сообща. В группе</p>	
<p>Распределим обязанности</p>	<p>Организатор Спикер Хранитель времени Контролер</p>	
<p>2.Конструирование –Цель: Создание модели, следуя пошаговым инструкциям</p>		
<p>Сколько времени потребуется на создание модели?</p>	<p>Следуя подробным пошаговым инструкциям (Диск), дети самостоятельно собирают модель</p>	<p>Самостоятельная работа позволяет формировать коммуникативные навыки.</p>

<p>Внимание! Для лучшей работы модели необходимо, чтобы каждый кулачок был расположен под шиной колеса, чтобы болельщики поднимались и опускались на каждом обороте.</p>		
<p>Наша модель готова. Проверим, насколько вы владеете знаниями по сборке моделей.</p>	<p>Викторина «Модель» На сайте http://learningapps.org/myapps.php</p>	
<p>-Следующий этап... -Что будем делать?</p>	<p>Программирование - Создадим программу, позволяющую модели издавать приветственные возгласы и подпрыгивать на месте. Дети самостоятельно создают программу.</p>	<p>Для программирования используются знаково-символические средства для решения задач.</p>
<p>Охарактеризуйте работу программы</p>	<p>Программа включает мотор по часовой стрелке, воспроизводит Звук 11 (Крики ликования), ожидает в течение двух секунд, воспроизводит Звук 12 (Свист), ожидает ещё 1 секунду, после чего выключает мотор.</p>	
	<p>Дети самостоятельно испытывают модель.</p>	<p>В ходе занятия на каждом этапе осуществляется пошаговый контроль за продвижением к цели.</p>
<p>3.Развитие</p>		
<p>При создании модели вы использовали датчик расстояния. Какую работу он выполняет?</p>	<p>Никакой</p>	
<p>Модифицируйте программу так, чтобы включить работу датчика расстояния. Как это можно сделать?</p>	<p>Создать программу, чтобы болельщики издавали приветственные возгласы и подпрыгивали на месте, когда мяч проходит мимо ворот.</p>	<p>Программа ожидала момента, когда датчик расстояния обнаружит мяч. Когда это произойдёт, программа включит мотор по часовой стрелке и воспроизведёт Звук 11 (Крики ликования), подождёт две секунды и воспроизведёт Звук 12 (Свист) и ещё через</p>

		одну секунду выключит мотор
	Дети самостоятельно создают программу и испытывают модель.	
4.Рефлексия.		
<p>Удалось ли Вам достичь цели занятия? –Какие этапы по достижению цели нам пришлось пройти? -Я очень рада, что мы сообща смогли достичь поставленной цели. Надеюсь, умение ставить цель, планировать свою работу, работать сообща, оказывать друг другу поддержку, а также царящая на занятии атмосфера творчества, сотрудничества, позволит Вам всегда достигать поставленных целей.</p>		
<p>Кого из членов команды вы хотели бы поблагодарить -за интересные идеи... -за умение работать в команде...</p>		
<p>Что кричат болельщики во время матча?</p>	<p>- Гол! -Оле-оле-оле... - Команда вперед</p>	
<p>Сможете прокричать? Дети кричат, а учитель включает микрофон. Воспроизводит.</p>	<p>Вместе или по одному - Как?</p>	<p>Модель «Ликующие болельщики» воспроизводит (повторяет) кричалки ребят. У детей удивление, т.к. ранее на занятиях они не применяли данное программирование. Следовательно у них</p>

		возникает интерес к следующей теме занятия.
К следующему занятию придумайте крики, кричалки болельщиков.		

*Коряковцева Ольга Владимировна,
педагог-психолог МБОУ «СОШ №1»*

Занятие по теме «Агрессия: что это такое и как с этим справиться»

Цель: Создать условия для освоения учащимися безопасных способов выражения агрессии.

Задачи:

- Помочь ребёнку понять, каким образом в человеке накапливается гнев, и как он затем, вырываясь наружу, может травмировать окружающих и самого человека
- Активизировать сенсорные каналы восприятия, чтобы ребёнок мог увидеть, почувствовать, «услышать» раздражение и гнев и, тем самым, лучше осознать их природу и смысл;
- показать и научить детей безопасным способам выражения агрессии;
- закрепить полученные знания и навыки в повседневной жизни ребёнка;
- сформировать навыки взаимопомощи.

Планируемые метапредметные умения:

- **Коммуникативные:** умение слушать, слышать, задавать вопросы, отвечать, совместно работать в группах и принимать решения, делать выводы.
- **Регулятивные:** определять тему занятия, цель и план деятельности, соотносить полученные результаты с предложенными эталонами, предвосхищать результат.
- **Познавательные:** учить формулировать познавательную цель, искать и выделять информацию; подводить под понятие, выводить следствия; устанавливать причинно-следственные связи; строить логические цепочки рассуждений.
- **Воспитательные (личностные):** создание условий для освоения учащимися способов управления своими состояниями.

Оборудование урока, ресурсы: компьютер, медиа оборудование, плакат с нарисованными ниточками для шариков, фигуры воздушных шариков разных цветов, кроме красного (по количеству участников в подгруппах), листы бумаги для зарисовок, наборы карандашей на каждого участника.

СОТ: проблемное обучение, исследовательский метод, работа в группе, здоровьесберегающие технологии, личностно-ориентированный подход, мозговой штурм, эксперимент, беседа.

Образовательные результаты:

- понимание детьми «Что такое агрессия»;
- знание видов агрессии и форм её проявления;
- освоение безопасных способов выражения агрессии.

Ход урока.

1. Вступительная часть.

- Здравствуйте ребята, сегодня у нас урок психологии и для начала я предлагаю вам посмотреть мультфильм.

Педагог-психолог выводит учащихся на проблему агрессии через мультфильм «Облако и аист».

- Как вы думаете, какую тему поднимает автор в этом мультфильме? Правильно, сегодня мы будем говорить об агрессии. А что такое «агрессия»? Учащиеся высказывают свои версии.

Учитель представляет научное определение термина «агрессия».

2. Основная часть

Педагог-психолог: - Продолжите, пожалуйста, моё высказывание: «Агрессия – это когда...»

(Учащиеся по очереди заканчивают предложение, а педагог-психолог кратко записывает варианты на доске, при необходимости дополняет список своими вариантами.)

Педагог-психолог: - теперь постараемся выделить из наших высказываний то, как же может проявляться агрессия (выделяются группы в соответствие с видами агрессии по Н.Д.Левитову).

(Слайд 1)

Учащиеся сопоставляют виды агрессии с изображениями на слайде.

Педагог-психолог:- Агрессия – это одна из важнейших составляющих личности человека, а значит присуща всем людям и нам с вами в том числе.

Педагог-психолог предлагает детям сделать рисунок «Какие вы, когда проявляете агрессию?» (по завершении рисунка желающие могут кратко рассказать о нем).

Педагог-психолог:- Итак, агрессивность свойственна всем, и она бывает разной, но что же делать, если нами овладела агрессия? Давайте проведем эксперимент! Представим, что шарик – это человек, и сейчас он будет наполняться чувством агрессии (шарик лопается).

Педагог-психолог подводит учащихся к мысли о том, что «агрессия» в шарике накопилось слишком много, она вырвалась бесконтрольно, шарик мог травмировать окружающих, но главное, он разрушился сам).

Педагог-психолог: - Надует еще один шарик, но теперь выпустим «агрессию» постепенно. Что произошло в этом случае? (дети приходят к выводу, что, когда агрессия выходит под контролем, это безопасно для всех).

Педагог-психолог: - Так же агрессия бывает хорошей, правильной - конструктивной (дается определение конструктивной агрессии). Теперь, когда вы знаете, что агрессия может быть не только разрушающей, возьмите свои рисунки и преобразите их так, чтобы ваша агрессия превратилась в конструктивную. Что вы теперь чувствуете, глядя на свои рисунки? (учащиеся проговаривают свои чувства)

Педагог-психолог: - Ребята – это один из способов управления агрессией, но проявления агрессии разнообразны и люди все очень разные. Подойдет ли один способ на все случаи? (дети отвечают) Предлагаю каждому взять по одному бумажному шарик и разбиться на группы по цвету шариков. Задание для каждой группы: написать на шариках безопасные способы выхода агрессии для себя и для окружающих (учащиеся работают в группах).

Педагог-психолог: - Прочтите каждый способ на своем шарике и приклейте его на плакат к ниточке, в знак того, что всё у нас под контролем.

Завершающая часть.

Педагог-психолог: - Скажите, до нашего урока вы думали об агрессии и о том, как с ней совладать?

- А другие, на ваш взгляд, часто об этом задумываются?

- Мы можем помочь им научиться, управлять агрессией? (дети отвечают)

Педагог-психолог подводит подростков к мысли о создании полезных советов: «Как не лопнуть от агрессии!», используя записи на шариках и поделиться их печатными вариантами и через сайт школы.

Рефлексия

Подведем итог. Закончите, пожалуйста мою фразу: «Этот урок стал для меня полезным, так как...». (Проводится опрос всех присутствующих на уроке по принципу методики «Незаконченные предложения»).

- На этом наш урок окончен, до свидания, в свободное время жду вас для оформления полезных советов.

*Петрова Елена Михайловна,
учитель математики МБОУ «СОШ №1»*

Урок математики в 5 классе по теме: «Сравнение десятичных дробей»

УМК: Математика 5 класс И.И.Зубарева, А.Г. Мордкович.

Тема урока: «Сравнение десятичных дробей».

Цель урока: создать условия для открытия и первичного закрепления учащимися правила сравнения десятичных дробей.

Задачи:

1. продолжить формировать у учащихся умения:

формулировать учебные задачи, планировать свою деятельность, осуществлять самоконтроль, взаимоконтроль, самооценку, взаимооценку, рефлексия, работать по времени (регулятивные УУД);

анализировать познавательный объект, формулировать проблему, предлагать пути ее решения, трансформировать практическую задачу в познавательную, сравнивать, выявлять закономерности, выделять главное, обобщать, работать с символами (познавательные УУД);

2. вовлечь учащихся в совместную продуктивную деятельность;

3. обеспечить понимание учащимися личностного смысла в изучении темы.

Планируемые образовательные результаты:

Предметные: выполнять сравнение и упорядочивание десятичных дробей в разных ситуациях; применять в ходе сравнения десятичных дробей правило, алгоритм.

Метапредметные регулятивные: преобразовывать практическую задачу в учебную, ставить учебные задачи, планировать и осуществлять деятельность, направленную на решение учебных задач, контролировать время, управлять им, извлекать необходимую информацию, оценивать достижения на уроке;

познавательные: формулировать проблему, анализировать, сравнивать, выделять главное, обобщать, строить логическую цепочку рассуждений, давать определение понятиям, понимать, преобразовывать информацию, представленную в виде: текста, схемы, таблицы;

коммуникативные: распределять роли, удерживать роли, слушать собеседника, учитывать его мнение, вступать в речевое общение, эффективно сотрудничать, владеть устной и письменной речью.

Личностные: мотивация к учебной деятельности, личностный смысл к изучению темы, познавательный интерес к предмету.

Тип урока: урок изучения нового материала.

Ход урока

1. Мотивация учащихся. Учитель приветствует учащихся. Говорит вступительное слово.

- Ребята, сегодня на уроке мы с вами продолжим изучать тему «Десятичные дроби».

- Что вы на сегодняшний день знаете и умеете делать по данной теме?

- Знаем определение десятичных дробей, умеем читать, записывать десятичные дроби, умножать и делить их на 10,100,1000 и т.д.

- Каким образом, вы докажете, что действительно владеете перечисленными знаниями и умениями?

- Можно выполнить самостоятельную работу и проверить ответы.

2. Актуализация знаний. Математический диктант.

1. Запишите десятичные дроби:

А) 0,776; 78,34; 0,00742; 759,2;

Б) внесите изменение в запись десятичных дробей из данного ряда, чтобы количество знаков после запятой во всех десятичных дробях было одинаковое, а значение дроби при этом не изменилось;

В) на сколько придется умножить или разделить каждое число, чтобы каждое из данных чисел содержало 7 целых?

Учащиеся выполняют самопроверку по образцу, самооценку по критериям. Учитель организует рефлексию.

3. Постановка темы урока. Целеполагание. Планирование деятельности.

- Как вы думаете, для чего нужно изучать математику и десятичные дроби?

- Чтобы быть грамотным, применять полученные математические знания в жизненных ситуациях.

- Предлагаю вам рассмотреть ситуацию – текстовую задачу, в которой присутствуют десятичные дроби. Каждый ученик получает задачу.

Задача. В нескольких эстафетах, которые проводились в школе на спортивном празднике, команды учащихся 5-х классов показали следующие результаты:

Название команды	Общее количество баллов	Место
«Непобедимые»	16,04	
«Гайфун»	18,3	
«Прорыв»	14,9	
«Чемпионы»	16,3	

Расставьте в третьем столбце место каждой команды, если победителем считается команда, набравшая наибольшее количество баллов?

Учитель предлагает к задаче для самостоятельной работы следующие задания:

1. Прочитай задачу.
2. Сформулируй в тетради ответ на вопрос:
- Какие знания и умения нужны, чтобы правильно решить задачу?
3. Сформулируй тему урока. Запиши тему урока в тетрадь. Обсуди полученный результат с одноклассником в паре.
4. Подумай над учебной задачей (УЗ) к данной теме.
5. Попробуй УЗ записать с помощью символов в тетрадь. Обсуди полученный результат с одноклассником в паре.

Учитель организует взаимодействие учащихся. Фиксирует на доске тему урока, учебную задачу. Совместно с учащимися составляет план урока.

Приходят к коллективному мнению:

- тема урока: «Сравнение десятичных дробей»;
- учебная задача: учиться сравнивать десятичные дроби;
- план урока:

1. Открытие правила.
2. Практикум.
3. Подведение итога урока.

Учитель проводит рефлексию этапа постановки учебной задачи (какие средства, вопросы, идеи помогли вам увидеть, понять, сформулировать учебную задачу). Ученики участвуют в рефлексии.

4. Изучение нового материала.

Учащиеся работают в парах по алгоритму:

1. Прочитайте задачу.
2. Найдите ответ на поставленный вопрос, сравнивая десятичные дроби.
2. Сформулируйте правило сравнения десятичных дробей для ситуации, предложенной в задаче.
3. Обоснуйте мнение.
4. Зафиксируйте правило символами.
5. Подготовьтесь к выступлению.

Учитель устанавливает время на выполнение заданий. Организует межгрупповое взаимодействие. При необходимости, с помощью вопросов, проводит коррекцию ответов учащихся. Фиксирует на доске выводы.

Предлагает заполнить учащимся пропуски в блок-схеме «Алгоритм сравнения десятичных дробей» (приложение №1). Каждый ученик получает блок – схему. Учащиеся работают индивидуально, в парах, в «четверках». Учитель организует коллективное взаимодействие, проверку, коррекцию, оценку, рефлексию (какие средства, вопросы, идеи помогли вам увидеть, понять, сформулировать правило, алгоритм сравнения десятичных дробей).

Учитель возвращается к плану урока.

5. Первичное закрепление изученного материала. Практикум.

Учитель предлагает учащимся для закрепления полученных знаний выполнить задания из учебника: №686, №687, №688, №690. Сравните числа. Учащиеся работают индивидуально, в парах, коллективно. Учитель проводит рефлексию:

- С какой целью выполняли задания? Чему учились?

Учитель возвращается к плану урока.

6. Постановка домашнего задания.

- Ребята, как вы считаете, быть самостоятельным, самостоятельно принимать решение - это нужное умение человеку?

- Один из способов учиться быть самостоятельным – это самостоятельно выполнять домашнее задание. Предлагаю вам выполнить дома следующие номера: №689, №691 (обязательное задание). Посмотрите задания в учебнике. Задайте вопросы. Дополнительное задание. Творческое задание: составить задачу – «жизненную ситуацию» на сравнение десятичных дробей. Учитель возвращается к плану урока.

7. Итог урока. Рефлексия.

- Приступаем к реализации третьего пункта плана. Подведем итог урока.

Задаёт вопросы ученикам:

- Какова тема урока?
- Какова учебная задача?
- Удалось ли выполнить учебную задачу?
- Какие средства, способы работы помогли выполнить план урока?
- Назовите результаты нашей совместной работы на уроке.

Учитель благодарит учащихся за работу на уроке. Объявляет окончание урока.

Приложение №1

«Блок - схема «Сравнение десятичных дробей»

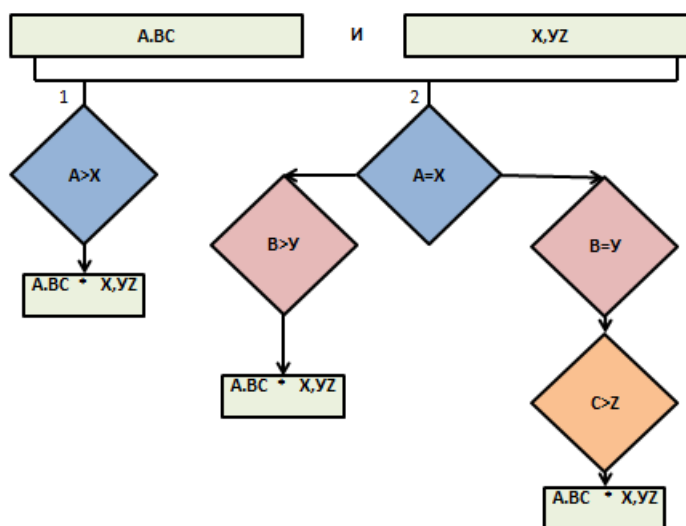

дробей»

*Полупанова Татьяна Юрьевна,
учитель биологии МБОУ «СОШ № 19»*

Урок биологии в 8 классе по теме: «Определение гармоничности физического развития по антропометрическим данным (соматометрические исследования)»

Цель: Оценить показатели собственного физического развития с помощью измерений

Задачи: Создание условий для формирования и развития компетентностей:

- *Информационной* компетентности через формирование понятия «физическое

развитие человека); умения анализировать, обобщать и делать вывод; развитие логическое мышление (установление причинно-следственных связей, подтвержденных индивидуальными измерениями)

- *Поликультурной* компетентности через расширение кругозора, повышения культурного уровня

- *Коммуникативной* компетентности через воспитание межличностных отношений: «учитель – ученик»; «ученик – ученик» путем организации индивидуальной работы и работы в малых группах; создание на уроке атмосферы творческого поиска, формирование положительной мотивации к исследовательской деятельности

Межпредметные связи: физическая культура, изобразительное искусство, математика

Оборудование: ростомер, сантиметровая лента, калькулятор, индивидуальные листы для лабораторной работы (Приложение 1)

Тип урока: урок применения знаний и умений

Форма урока: Информационно-исследовательский проект, работа учащихся в малых группах по методике сотрудничества, индивидуальная работа.

Методы: частично поисковый, исследовательский, регулирование степени сложности выполняемого задания с учётом уровня сформированности у учащегося общеучебных умений и навыков, подготовки по предмету и отношения к учению

Технология: здоровьесформирующая, проектная технология, дифференцированное обучение

Ход урока:

Деятельность учителя	Предполагаемая деятельность учащихся	Методический комментарий
<i>Проверяю знания учащихся об особенностях строения опорно-двигательной системы через организацию викторины (Приложение 2)</i>	<i>Дают объяснение аббревиатуры ОДС Называют отделы опорно-двигательной системы Учащиеся принимают участие в викторине</i>	<i>Актуализируются знания по теме «Опорно - двигательная система»</i>
<i>Предлагаю прокомментировать прочность различных материалов</i>	<i>Участвуют в обсуждении и приходят к выводу, что кость по прочности уступает только твёрдым сортам стали</i>	<i>Осуществляется формирование материалистического мировоззрения учащихся</i>
<i>Предлагаю ответить на вопрос: Чем объяснить прочность скелета при относительной его легкости? Комментирую полноту и правильность ответов учащихся</i>	<i>Отвечают на вопрос (возможный вариант ответа) Это обеспечивается сочетанием в костях органических и неорганических веществ и их структурой, т.е. расположением костных пластинок</i>	<i>Осуществляется воспитание межличностных отношений: «учитель – ученик», «ученик – ученик» путем организации индивидуальной работы</i>

<i>Предлагаю ответить на вопрос:</i> Влияют ли другие системы организма человека на ОДС?	<i>Принимают участие в беседе</i>	<i>Беседа с выходом на целеполагание в ходе которой осуществляется воспитание самостоятельного мышления и развитие умения анализировать и делать выводы</i>
<i>Организирую беседу о зависимости пропорций тела от величины костей. Подвожу к выводу, что</i> состояние скелета влияет не только на красоту тела, но и важно для сохранения здоровья человека		
<i>Предлагаю выполнить лабораторную работу</i> «Определение гармоничности физического развития по антропометрическим данным (соматометрические исследования)»	<i>Формулируют цель работы</i>	Формирования социальной компетентности через стимулирование познавательной активности учащихся
<i>Объясняю ход выполнения лабораторной работы и правила оформления результатов</i>	<i>Слушают комментарии учителя</i>	<i>Осуществляется воспитание межличностных отношений путем организации индивидуальной работы и работы в парах</i>
<i>Предлагаю учащимся вписать свои фамилии на индивидуальных листа для выполнения лабораторной работы</i>	<i>Вписывают свои фамилии в индивидуальные листы Используя инструкции и оборудование выполняют лабораторную работу</i>	
Организирую итоговую рефлексию	Отвечают на вопросы	Во время беседы формируется культура поведения (умение слушать и слышать товарища), коммуникативные качества и воспитывается самостоятельное мышление
Благодарю учащихся за работу по достижении цели урока		
Собираю индивидуальные листы	Сдают индивидуальные листы	

Предлагаю домашнее задание: Обязательное: Учебник стр. 100 – 126 Творческое (по желанию): <ul style="list-style-type: none"> • Составить комплекс упражнений для утренней гимнастики • Составить кроссворд, чайнворд по теме ОДС 	Выбирают вариант выполнения творческого домашнего задания	Осуществляется предоставление возможности выбора, привлечение субъектного опыта учащихся
---	---	--

Приложение 1

Фамилия Имя _____ класс _____

Лабораторная работа

Определение гармоничности физического развития по антропометрическим данным (соматометрические исследования)

Цель работы: научиться оценивать показатели физического развития с помощью измерений.

Оборудование: ростомер, сантиметровая лента, калькулятор.

Ход работы:

На оценку « 3 »

1. Измерить рост с помощью ростомера. Встать на платформу ростомера, касаясь вертикальной стойки пятками, ягодицами, межлопаточной областью и затылком.

2. Измерение окружности грудной клетки.

Испытуемый поднимает руки, помощник накладывает сантиметровую ленту так, чтобы она проходила по нижним углам лопаток. Спереди лента должна проходить по среднегрудной точке и плотно прилегать к телу. Затем испытуемый опускает руки. Окружность груди измеряется в трех фазах: во время обычного спокойного дыхания (в паузе), при максимальном вдохе и максимальном выдохе.

3. Определить экскурсию грудной клетки. *Экскурсия грудной клетки* - это разница между величинами окружностей на вдохе и выдохе.

4. Определить гармоничность телосложения (пропорций тела).

Для данного определения может быть использовано следующее соотношение:

$$\underline{\text{Окружность грудной клетки в паузе (см)} \times 100\% = \text{Рост (см)}}$$

Полученные в ходе лабораторной работы результаты фиксируются в таблице «Антропометрические показатели»

Рост (см)	Окружность грудной клетки (см)			Экскурсия грудной клетки (см)	Пропорции телосложения (в %)
	в паузе	при максимальном вдохе	при максимальном выдохе		

На оценку « 4 »

6. Сделать вывод. Объяснить результаты.

А. Рассчитать теоретическую величину среднего роста для людей в возрасте 14 - 16 лет по формуле:

- для девочек среднего типа телосложения: $6 \times \text{свой возраст} + 76$
- для мальчиков среднего типа телосложения: $6 \times \text{свой возраст} + 77$

Б. Сравнить результаты измерения роста и теоретический (выразить в %).

Примечание: отклонение от средних физических величин не должно превышать 2,5 см для мальчиков и 3,5 см для девочек. Если полученный при расчете рост на 20% больше или меньше среднего, то это может указывать на возможное эндокринное нарушение.

В. Оценить величину экскурсии грудной клетки. **Примечание:** у молодых здоровых людей обычно колеблется от 6 до 9 см.

Г. Рассчитать теоретическую величину окружности грудной клетки (ОГК) для лиц (13 - 17 лет), не занимающихся спортом, по формуле:

- **ОГК мальчиков** $4,1 \times \text{возраст} + 20 =$
- **ОГК девочек** $2,2 \times \text{возраст} + 45 =$

Д. Сравнить результаты собственного измерения грудной клетки (в покое) и теоретическую величину ОГК.

Е. Оценить результаты определения гармоничность телосложения (пропорций тела).

Примечание: при нормальном телосложении это соотношение составляет 50 - 55%. Если это соотношение меньше 50%, то развитие слабое, а если более 55% - высокое.

На оценку « 5 »

7. Написать поговорки и пословицы о значении физических упражнений для формирования опорно-двигательного аппарата.

Приложение 2

Викторина:

1. Какая часть скелета напоминает о неволе? (*Грудная клетка*)
2. В какую сумку ничего нельзя положить? (*В суставную*)
3. Название, какого отдела скелета обозначает предмет, используемый при стирке, для мытья в бане? (*Таз*)
4. Какой частью скелета можно «копать»? (*Лопатка*)
5. Подвижная кости в черепе? (*Нижняя челюсть*)
6. Поперечно-полосатые мышцы, расположенные в коже лица, вокруг глаз, носа, рта. (*Мимические*).
7. Соединительнотканые структуры, которыми мышцы крепятся к костям. (*Сухожилия*).
8. Подвижное соединение костей. (*Сустав*).
9. Тонкая соединительнотканная оболочка, которой снаружи покрыта каждая кость. (*Надкостница*)
10. Мышцы, сокращение которых вызывает противоположно направленные движения. (*Антагонисты*).
11. Работа мышц, связанная с удержанием определенной позы или груза. (*Статическая*).

Тарасова Светлана Юрьевна,

Урок немецкого языка в 6 классе

Тема №1. Schulanfang (Schulbeginn). Ist er überall gleich?

Цель: Способствовать развитию познавательного интереса учащихся к немецкому языку через расширение знаний о начале учебного года в Германии

Блок №2. Lesen macht klug.

Урок №1. Начало учебного года в Германии.

Задачи:

1. Создать условия для пополнения багажа знаний по страноведению через работу с текстами / аудирование, чтение/.
2. Способствовать совершенствованию речевых умений через выбор значимой информации из текста /Россия/ и подготовку тематического сообщения по опорам /Германия/.

Оборудование:

1. Мультимедийный проектор; презентация «Der Schulanfang in Deutschland».
2. CD
3. Рабочая тетрадь
4. Мяч
5. Распечатка «Der Schulbeginn in Russland»

I. Организационный момент.

Задача учителя: создать положительный настрой и рабочую атмосферу через чёткую организацию начала урока.

Задача учащихся: войти в языковую среду, настроиться на работу.

Деятельность учащихся	Деятельность учителя	Планируемые результаты
Отвечают на приветствие. У1 – отвечает на вопросы. Учащиеся оформляют работу в тетради. Учащиеся отвечают на вопросы.	1.Приветствие. 2.Беседа с дежурным. -Wer hat heute Klassendienst? -Der wie viele ist heute? -Welcher Wochentag ist heute? -Haben wir jetzt Klassenarbeit? -Wie heißt unser Thema? 3. Беседа с классом. -Wie geht es? -Was gibt es Neues? -Was gibt es Interessantes? -Freust du dich über den Schulanfang? -Was wünschst du dir? Und du? Was wünschst du den Kindern?	Личностные: освоение социальных норм, правил поведения; Метапредметные: владение основами самоконтроля; умение преобразовывать символы для решения коммуникативных задач, осознанно использовать речевые средства в соответствии с задачей коммуникации для выражения своих чувств, мыслей и потребностей; Предметные: дальнейшее овладение речевой культурой, обусловленной ситуацией;

	-Sind die Ferien zu Ende? -Beginnt die Schule?	
--	---	--

II. Фонетическая зарядка.

Задача учителя: создать условия для повторения лексических единиц по теме с целью снятия трудностей при работе с текстами.

Задача учащихся: повторить слова по теме.

Деятельность учащихся	Деятельность учителя	Планируемые результаты
<p>Слушают запись. Работаем с переводом. Отвечают на вопрос задания б) Повторяют за учителем (слова записаны на теневой доске). Читают / переводят (можно опираться на словарную тетрадь). Игра в мяч «deutsch – russisch» и наоборот в различных режимах или игра в переводчика в режиме У1 – У2.</p> <p>Выполняют задания.</p>	<p>1. Упр.1а), стр.25 CD 2. Lexik Sprecht mir nach! -die Schule -das Schulhaus -der Schulanfang -der Schulbeginn -das Schuljahr -das Schulfach -das Wiedersehen -sich freuen auf -sich freuen über -sich ärgern über -wünschen -beginnen -anfangen</p> <p>Aufgaben:</p> <ul style="list-style-type: none"> ✓ Lest bitte Substantive! ✓ Lest Verben! ✓ Nennt bitte Synonyme! ✓ Lest Zusammensetzungen! 	<p>Личностные: формирование ответственного отношения к учению; развитие мотивов к учебной деятельности; Метапредметные: умение организовать совместную деятельность с учителем; умение самостоятельно выбирать критерии для классификации и анализировать слова; Предметные: знание лексических единиц по теме; развитие фонематического слуха;</p>

III. Опрос учащихся по заданному на дом материалу.

Задача учителя: получить информацию о качестве подготовки домашнего задания; создать условия для самостоятельной постановки учащимися цели деятельности поэтапно: (1) – определение знания /Начало учебного года в России/; (2) – осознание незнания /Начало учебного года в Германии/; (3) – мотивировка – желание узнать.

Задача учащихся: выбрать из текста значимую информацию, дать развернутый ответ на вопрос «Wieistder Schulbeginnin Russland?»;сформулировать цель урока, аргументировать мотивировку.

Деятельность учащихся	Деятельность учителя	Планируемые результаты
<p>Отвечают на вопросы к тексту. Выбирают значимую информацию (6-7 предложений), записывают в тетрадь.</p>	<p>Распечатка текста «Die Schule in Russland» -Wie heißt der Text? -Wann beginnt das neue Schuljahr in unserem Land? -Ist das ein Feiertag?</p>	<p>Личностные: воспитание уважения к традициям (исходя из содержания домашнего текста); Метапредметные: овладение способностью формулировать</p>

Nein. Ja. Wie ist der Schulanfang in Deutschland? Вопрос записывают в тетрадь.	-Wer freut sich über den Schulanfang? -Was tragen die Kinder? -Wem schenken sie die Blumen? -Sind die Klassenzimmer sauber? Und wie ist es bei uns? Also, wie ist der Schulbeginn in Russland? Und wie beginnt die Schule in Deutschland? Ist das uns bekannt? Ware es interessant, das zu wissen? Welche Frage mochten wir beantworten? Also, an die Arbeit!	цели учебной деятельности, умение выбрать средства её осуществления; владение устной и письменной контекстной речью; Предметные: расширение лексического запаса; умение выбирать значимую информацию;
---	---	---

IV. Изучение нового учебного материала.

Задача учителя: создать условия для аудирования и чтения текстов с целью извлечения нужной информации с опорой на сноски, комментарий, словарь.

Задача учащихся: прослушать/прочитать тексты и выбрать заданную информацию.

Деятельность учащихся	Деятельность учителя	Планируемые результаты
Прослушивают запись. У1 – вводная часть письма; У2 – основная часть письма; У3 – завершение. Выбирают информацию с опорой на письмо и комментарий к нему. Im August. Читают текст в режиме У1, У2, У3, ...	Wahrscheinlich hilft uns dabei Elke. Übung 2, Seite 25. Hört bitte zu! CD a) Lesen wir , um das wichtigste zu verstehen! b) Was haben wir erfahren? c) Wann beginnt in Elkes Schule das neue Schuljahr? Wer hat des bemerkt? Wer ist besonders aufmerksam? August – das ist doch Sommermonat! Geht Elke im Sommer in die Schule? Wahrscheinlich hilft uns Nastja auf diese Frage zu antworten. Übung 3, Seite 26 – 27 a)	Личностные: формирование уважительного отношения к традициям и ценностям народов других стран (Германии); Метапредметные: смысловое чтение; умение организовать учебное сотрудничество; Предметные: восприятие на слух текста с пониманием основного содержания; формирование дружелюбного и толерантного отношения к ценностям иных культур; пополнение запаса знаний по страноведению;

V. Закрепление учебного материала.

Задача учителя: создать условия для контроля понимания прочитанного через выполнение ряда после текстовых заданий.

Задача учащихся: уметь находить в тексте ответы на поставленные вопросы, выполнять тестовые задания с множественным выбором, высказывать своё мнение.

Деятельность учащихся	Деятельность учителя	Планируемые результаты
<p>Отвечают на вопросы, опираясь на текст. Самостоятельная работа. Контроль в режиме: У1 - вопрос, У2 – вариант ответа, КЛ - /не/согласие. Рассматривают фотографии, читают подписи. Ответы учащихся.</p>	<p>-Warum besucht Elke die Schule im August? -Freuen sich die Kinder über den Schulanfang? -Ärgern sich einige darüber? -Was beginnt am ersten Schultag für die Abc-Schützen? AB Übung 1, Seite 15-16. Презентация «Der Schulanfang in Deutschland» Слайды №1 - №8. -Ist das eine tolle Tradition? -Mochtest du auch eine Tüte bekommen? -Was liegt in deiner Tüte? Слайд №9.</p>	<p>Личностные: формирование уважительного отношения к культуре, традициям, ценностям народов других стран; Метапредметные: умение осознанно использовать речевые средства для выражения своих чувств и потребностей; владение устной речью; Предметные: расширение и систематизация знаний на основе работы с текстом;</p>

VI. Рефлексия. Задание на дом.

Задача учителя: запустить принцип обратной связи, позволяющий определить степень усвоения учащимися нового учебного материала; познакомить с домашним заданием.

Задача учащихся: прийти к выводу, что через самостоятельную работу дома получится связное сообщение по теме урока.

Деятельность учащихся	Деятельность учителя	Планируемые результаты
<p>Выполняем фронтально. Вопрос в тетради и на слайде №10.</p>	<p>Also, was ist uns jetzt über den Schulanfang in Deutschland bekannt? Übung 3c), Seite 27. Können wir jetzt die Frage beantworten? Zu Hause macht das bitte schriftlich! Man kann eine Illustration zum Text machen.</p>	<p>Личностные: формирование целостного мировоззрения, учитывающего культурное, языковое многообразие современного мира; Метапредметные: умение соотносить свои действия с планируемыми результатами; умение оценивать правильность выполнения учебной задачи; освоение способов выполнения творческих заданий; Предметные: расширение лингвистического кругозора</p>

VII. Заключительный этап урока.

Задача учителя: оценить работу учащихся на уроке.

Задача учащихся: высказать мнение об уроке и определить степень своего участия в работе.

Деятельность учащихся	Деятельность учителя	Планируемые результаты
Высказывают своё мнение об уроке. Самооценка.	Die Stunde ist zu Ende. Ich meine, wir haben gut gearbeitet. Wie war diese Stunde? Was meint ihr? interessant toll langweilig informativ nicht interessant gut super schlecht Und wie hast du in der Stunde gearbeitet? Слайд №11.	Метапредметные: владение основами самооценки; умение высказывать своё мнение, делать выводы;

Приложение №1.

Die Schule in Russland.

Der erste September ist für alle ein Feiertag. Das ist der Tag des Wissens. Am ersten September beginnt das neue Schuljahr.

Viele Kinder sind auf den Straßen. Sie gehen wieder in die Schule. Es ist Herbst, aber es ist noch warm. Das Wetter ist schon. Der Himmel ist blau. Die Sonne scheint hell. Es weht kein Wind. Die Kinder freuen sich sehr. Sie gehen gern in die Schule. Sie wollen viel wissen und können. Viele Schuler tragen Blumen. Die Blumen wollen sie ihren Lehrern schenken.

Die Schuler kommen in die Klasse. In den Klassen ist alles sauber und neu. Alles ist sehr schön, und die Schuler freuen sich sehr.

Die Lehrer kommen in die Klassen. Sie gratulieren den Schülern zum Schulbeginn und wünschen ihnen alles Gute. Die Schuler schenken den Lehrern die Blumen. Die Blumen sind schön. Sie gefallen den Lehrern. Die Lehrer freuen sich sehr.

Findet Sätze:

1. Осень, но ещё тепло.
2. Учителя очень радуются.
3. Они хотят подарить цветы своим учителям.
4. Первого сентября начинается новый учебный год.
5. Они снова идут в школу.
6. В классах всё чистое и новое.
7. Они поздравляют учеников с началом учебного года и желают им всего хорошего.
8. Небо голубое.
9. Это День знаний.

*Токарева Людмила Григорьевна,
учитель начальных классов МБОУ «Гимназия №166»*

Урок русского языка во 2 класс по теме: «Глагол как часть речи»

Тип урока: изучение нового материала.

Цель: создать условия для раскрытия понятия «глагол».

Задачи урока:

- учить распознавать глагол среди других частей речи по обобщённому лексическому значению и вопросу;
- учить обосновывать правильность отнесения слова к глаголу;
- развивать устную речь, умение составлять текст на предложенную тему.

Ресурсы урока: учебник для 2 класса В. П. Канакиной В. П., Горецкого В.Г. «Русский язык», часть 2 с. 68, 69, презентация, рабочая программа

Ход урока:

Этапы урока	Деятельность учителя	Деятельность учащихся
1.Организационный момент. Психологический настрой на урок.	Здоровается с детьми. <i>-Всем ребятам: «Добрый день! Прочь с дороги злая лень! Не мешай трудиться! Не мешай учиться!»</i>	Здороваются и настраиваются на урок, хором продолжая стихотворение. <i>- Работаем старательно. Слушаем внимательно. Мы расселись по местам, Никому не тесно. По секрету скажем вам: «Будет интересно!»</i>
2.Мотивация познавательной деятельности.	Предлагает на стр. 68 найти и прочитать название нового раздела. <i>-Прочитайте проблемный вопрос и сформулируйте тему урока. - Какую учебную задачу нужно решить на уроке?</i>	Находят в учебнике раздел и читают его название. Определяют тему. <i>-Глагол. Ставят учебную задачу. -На уроке мы узнаем, что такое глагол.</i>
3.Актуализация новых знаний.	Организует обсуждение новой темы. <i>-На какие вопросы нужно найти ответ?</i> Фиксирует вопросы на доске	Перечисляют вопросы, на которые считают важным получить ответы. <i>-Что обозначает глагол? -На какие вопросы отвечает? -Как узнать глаголы в тексте? И т. д.</i>
4.Организация познавательной деятельности.	Создаёт условия для наблюдения за признаками глагола. <i>-Прочитайте задание к упр.116 на стр.68. -Как вы думаете, к какой части речи можно отнести слова, обозначающие действие?</i>	Рассматривают рисунки. Называют слова, обозначающие действия мальчика. <i>-Мальчик моет, поливает, стирает, читает.</i> Задают вопросы к этим словам. <i>-Что делает?</i> Предполагают, что эти слова называются глаголами. Формулируют определение

	<p>Организует проверку, используя работу в парах.</p> <p>Организует самостоятельную работу по заданию к упр.118</p> <p>Осуществляет фронтальную проверку</p> <p><i>-Какие слова вы подчеркнули?</i></p> <p><i>-Почему?</i></p> <p>Создаёт условия для работы над составлением текста к упр.117 на стр. 69.</p> <p>Вовлекает учащихся в беседу с помощью презентации (см. приложение)</p> <p><i>- Должны ли быть у детей домашние обязанности?</i></p> <p><i>-Почему?</i></p> <p><i>-Какие обязанности выполняете вы?</i></p> <p>Помогает определить тему, главную мысль, примерный план.</p> <p><i>-На какую тему мы составим рассказ?</i></p> <p><i>-Какова главная мысль рассказа?</i></p> <p><i>-Составьте примерный план рассказа</i></p>	<p>«глагола» как части речи.</p> <p>Проверяют себя по учебнику.</p> <p>Составляют и записывают предложение по любому рисунку. Подчёркивают глаголы двумя чертами.</p> <p>Читают отрывок.</p> <p>Определяют, все ли действия животных названы правильно.</p> <p>Находят слова, отвечающие на вопросы что делают? что сделали? и подчёркивают их двумя чертами.</p> <p>Доказывают, что это глаголы.</p> <p>Рассуждают о том, что у каждого члена семьи должны быть домашние обязанности.</p> <p>Приводят примеры.</p> <p>Определяют тему, главную мысль, предлагают примерный план текста.</p> <p><i>-Тема – мои домашние обязанности.</i></p> <p><i>-Главная мысль – если каждый член семьи добросовестно выполняет свои обязанности, то в доме всем радостно и уютно.</i></p> <p><i>-План:</i></p> <p><i>1.У каждого члена семьи свои обязанности.</i></p> <p><i>2.Как я помогаю своей семье.</i></p> <p><i>3.Важно, когда вместе!</i></p> <p>Обмениваются мнениями.</p>
5.Домашнее задание	Предлагает письменно выполнить задание дома к упр.117 на стр. 69	Задают вопросы к упражнению
6.Подведение итогов	Предлагает прочитать проблемный вопрос, ответить на него, используя схему.	Работают со схемой: Глагол - это, которая отвечает на вопросы _____ и обозначает....

7. Рефлексия	Благодарит всех детей за урок и предлагает похвалить друг друга за деловые качества	Оценивают свою успешность на уроке
---------------------	---	------------------------------------

*Чурикова Татьяна Васильевна,
учитель начальных классов МБОУ «СОШ №1»*

Урок окружающего мира в 4 классе по теме: «Хвойные деревья алтайской тайги»

Цель: создать условия для получения учащимися представления об алтайской тайге и освоения способа различать разные породы хвойных деревьев.

Задачи:

1. Освоение способа определения хвойных деревьев по хвое и шишкам.
2. Развитие умений исследовательской работы: анализа и синтеза, извлечения информации из схем, таблиц, диаграмм.
3. Воспитание любви к природе, лесу, деревьям. Экологическое воспитание через понимание значимости тайги в жизни каждого человека.

Планируемый результат:

- учащиеся будут знать породы хвойных деревьев, произрастающих в алтайской тайге,
- учащиеся научатся различать разные хвойные породы,
- учащиеся больше узнают о значимости хвойных деревьев в жизни человека, будут любить и охранять природу.

Познавательные УУД:

1. Развиваем умения извлекать информацию из схем, иллюстраций, производя простые логические действия (анализ, сравнение).
2. Представлять информацию в виде схемы.
3. Выявлять сущность, особенности объектов.
4. На основе анализа объектов делать выводы.
5. Обобщать и классифицировать по признакам.

Коммуникативные УУД:

1. Развивать умение слушать и понимать других.
2. Строить речевое высказывание в соответствии с поставленными задачами.
3. Оформлять свои мысли в устной форме.
4. Умение работать в группах.

Регулятивные УУД:

1. Развивать умение высказывать своё предположение .
2. Оценивать учебные действия в соответствии с поставленной задачей.
3. Прогнозировать предстоящую работу .
4. Осуществлять познавательную и личностную рефлексию.

Тип урока: Урок открытия новых знаний

Форма проведения: Урок – исследование

Оборудование: компьютер, мультимедийный проектор, презентация, таблички с понятиями на магнитах, веточки ели, сосны, лиственницы, кедра, шишки этих же растений, раздаточный материал для учащихся: план-инструкция для исследования, цветные определительные карточки, тексты –описания хвойных деревьев, диаграмма «Максимальная высота хвойных деревьев в сравнении»

Используемые педагогические технологии:

1. ИКТ-технология (использование презентации)
2. Проблемный диалог
3. Технология развивающего обучения (исследовательская деятельность)
4. Технология критического мышления (приемы синквейн, миницентон, кластер, работа с таблицами, тестами, диаграммами, понятиями)
5. Здоровьесберегающая технология (физкультминутка)
6. Игровая технология (зашифрованная диаграмма, физкультминутка)

Ход урока:

I. Организационный момент. Учащиеся заранее делятся на 4 группы. Начало урока: приветствие.

II. Актуализация знаний с определением темы и целей урока

Учитель: ребята, посмотрите внимательно на слайд. Прочтите слова: кедр, пихта, ель, тайга, сосна, лиственница.

Учитель: почему данные слова объединены в одну группу?

Ученики: 5 слов - это названия деревьев, а одно слово их объединяет.

Учитель прикрепляет на доску ключевые слова: **деревья и тайга.**

Выберите из этих слов одно лишнее (слайд 1)

Ученики: тайга - лишнее слово.

Учитель: установите взаимосвязь между этими словами.

Ученики: деревья образуют тайгу, а тайга состоит из деревьев.

Учитель: что объединяет слова, оставшиеся на слайде?

Ученики: это хвойные деревья.

Учитель прикрепляет на доску слово – **хвойные.**

Учитель: посмотрите на доску, что у нас получилось?

Ученики: **Хвойные деревья тайга** Хвойные деревья – это тайга.

Учитель: какое отношение к нам имеет тайга?

Ученики: мы живем на Алтае, определенную территорию, которой занимает зона алтайской тайги.

Учитель прикрепляет на доску слово – **алтайская.**

Учитель: опираясь на слова, прикрепленные на доску, сформулируйте тему нашего урока.

Хвойные деревья алтайская тайга

(Дополнительно учащимися корректируются окончания слов «алтайская, тайга» с учетом их постановки в родительный падеж)

Ученики: тема урока «**Хвойные деревья алтайской тайги.**»

Учитель: насколько актуальна эта тема для нас сегодня?

Определите цели урока.

Ученики высказывают разные мнения, в том числе о своем незнании деревьев и неумении их различать. Формулируют цель: познакомиться с хвойными деревьями, освоить способы определения хвойных деревьев по хвое и шишкам.

I. Открытие новых знаний

Работа со слайдом. Учитель: посмотрите на деревья. Какого дерева здесь нет в сравнении со слайдом №1? (нет лиственницы)

Ученики: анализируют и делают вывод, что на слайде не хватает пихты.

Учитель: какое дерево можно убрать как лишнее на этом слайде, опираясь на сезонные изменения в жизни растений?

Ученики: лиственница, так как она сбрасывает хвою.

Учитель после ответов учащихся демонстрирует ветку лиственницы.

- Сделайте вывод: какими могут быть хвойные деревья?

Ученики делают вывод: Хвойные деревья делятся на 2 группы: вечнозеленые (не сбрасывают хвою) и листопадные (схема на слайде)

1. Исследовательская работа

Проблема: Как различить хвойные деревья? Учащиеся предлагают версии.

Предлагается в группах провести небольшое исследование веток ели, сосны и кедра с шишками, в соответствии с предложенной инструкцией.

(Ветки пронумерованы)

План исследования хвои и шишек хвойных деревьев.

1. Рассмотрите хвою. Как расположены хвоинки у разных хвойных деревьев? (мало их или много на побеге, они располагаются одиночно или группами (пучками), если пучками, то сколько их в пучке?). Зафиксируйте результаты в таблице.

2. Сравните длину, цвет, форму, жесткость хвоинок на разных веточках. Результаты зафиксируйте в таблице.

3. Сравните форму и размеры шишек. Результаты зафиксируйте в таблице.

4. Используя текст-описание из конверта №1, определите, с ветками каких деревьев вы работали? Отрадите это в выводе.

Ученики выполняют исследование согласно инструкции и результаты фиксируют в таблице. На основе текстов-описаний и цветных определительных карточек определяют принадлежность веток деревьям.

Таблица

Признаки	Ветка №1	Ветка №2	Ветка №3
Цвет хвои			
Длина хвои			
Расположение Хвоинок (ветка густо или редко ими покрыта)			
Количество хвоинок в пучке			
<u>Шишки</u> Форма размеры			

(Каждая группа защищает свое исследование)

Вывод:

Ветка №1 – ель

Ветка №2 – сосна

Ветка №3 – кедр

2. Физкультминутка

Учитель: ребята, вы знаете, что растения в тайге растут ярусами. Я буду называть разные растения, а вы в зависимости от яруса, к которому они принадлежат, будете присаживаться, вставать или подниматься на носочки и поднимать при этом руки.

-Ежевика, пихта, можжевельник, кедр, мох, ель, малина и т.д.

Ученики: выполняют физкультминутку.

II. Закрепление

Учитель: используя тексты - описания, определите названия деревьев, зашифрованные на слайде.

Ученики уже читали описания хвойных деревьев в ходе исследовательской работы. Остается соотнести данные на диаграмме с данными в тексте и сделать вывод.

Учитель: к каким выводам вы пришли? Какое дерево оказалось самым высоким, а какое - самым низким?

Вывод:

Дерево 1 – сосна

Дерево 2 – кедр

Дерево 3 – лиственница

Дерево 4 – ель или пихта

Сосны – высокие,

Ели и пихты - низкие.

III. Подведение итогов. Учитель: используя те знания, которые вы получили, работая с тестами - описаниями деревьев и свои личные знания, составьте кластер «Значение тайги в жизни каждого человека»

(Далее идет защита кластеров по группам. Каждая следующая группа старается не повторять уже названное). (Выставление отметок)

Учитель: подведем итоги, используя на выбор незаконченные предложения, приемы синквейн или миницентон.

IV. Рефлексия. Прием «Синквейн». Пример:

1. Кедр.

2. Стройный, могучий.

3. Растёт, лечит, кормит.

4. Долгоживущее хвойное растение с 5-ю хвоинками в пучке и съедобными семенами.

5. Растение (Можно другие варианты: сила, целитель, источник, долгожитель и другие ассоциации)

Учитель завершает урок словами: Спасибо за работу на уроке!

*Шатилова Наталья Юрьевна,
учитель истории и обществознания МБОУ «СОШ №1»*

Урок истории в 5 классе по теме: «Граждане, учёные и атлеты Греции»

УМК: Ф.А. Михайловский. История Древнего мира: Учебник для 5 класса общеобразовательных учреждений. – М.: ООО «ТИД «Русское слово - РС», 2014г.

Форма урока: урок – путешествие

Тип урока: освоение новых знаний.

Цель урока: создать условия для освоения учащимися особенностей греческой культуры древнего мира

Задачи:

- **Формировать предметные умения:** характеризовать особенности греческой культуры; анализировать текст учебника и иллюстрации; высказывать свою личностную позицию по отношению к историческому материалу

- **Формировать регулятивные умения:** определять тему урока и цель деятельности, планировать свою работу,

- **Формировать учебно-познавательные умения:** анализ и синтез, обобщение и умение определять понятия.

- **Формировать коммуникативные умения:** работать в группах, в режиме «ученик – ученик», «ученик – группа», «ученик – учитель», «ученик-класс», осуществлять межгрупповое обсуждение учебных проблем, культуры общения.

- **Формировать здоровьесберегающую компетенцию** школьников через
 - содержание исторического материала по теме, через знакомство с ярким примером здорового образа жизни граждан и общества в целом Древней Греции и осознание необходимости занятий физкультурой и спортом;

- снятие утомления, рациональной организацией образовательного процесса на уроке: смена видов деятельности, физкультурные минутки.

Оборудование урока: историческая карта, учебники, карточки с дополнительным материалом, мультимедийная презентация, картины по истории Древнего мира, энциклопедии, проектор.

Ход урока

I. Организационный момент

Учитель приветствует учащихся.

II. Фаза вызова

1.Актуализация знаний:

В начале урока учитель проводит небольшую игру «Историческая разминка», где проверяет знания по истории Древней Греции (Приложение 1)

Мы продолжаем знакомство с историей Древней Греции.

Работа с картой, фронтальная беседа:

- Ребята! Вы уже знаете, где находится Древняя Греция, найдем ее на карте?

-В какой части Греции находятся Афины - один из крупнейших полисов Греции?

-В какой области Древней Греции располагался этот город?

Учащиеся отвечают: на юге Балканского полуострова; в Южной Греции, Аттика.

2.Определение темы урока:

Фронтальная беседа:

Учитель: Эта информация нам сегодня нужна и важна, так как урок мы проведем в форме путешествия. Я надеюсь, что вы будете любознательными путешественниками, ведь о Греции вы уже многое узнали на предыдущих уроках. Вам известно слово культура?

Давайте вместе определим это понятие (рисует кластер «Культура» на доске), (Приложение 2)

А на уроке истории в 5 классе мы встречались с этим понятием?

(Учащиеся отвечают положительно, на уроках музыки, ИЗО)

- Культуру каких стран мы изучали? (учитель)

- Культуру стран Древнего Востока (учащиеся)

- А в жизни вы слово культура встречаете? (Да, часто)

Дети предлагают версии для заполнения кластера: культура одежды, речи, поведения.

- А чтобы человек отличался культурой речи, письма, поведения, что нужно делать?

(Учащиеся называют версии: воспитывать и обучать; воспитание, обучение, образ жизни, дополняют кластер).

- А какую страну мы сейчас изучаем? - (Греция)

-Мы можем в нашем кластере заменить слово культура на выражение «греческая культура?» Это будет правильно? (утвердительные ответы учащихся). Так будет называться новый раздел.

- Но познакомиться со всем разделом на 1 уроке мы не сможем. Давайте выберем 3 основных аспекта из нашего кластера. Предлагайте.

(Учащиеся называют аспекты).

- А теперь назовем тему урока, если затрудняются, то учитель помогает:

Итак, тема урока «**Граждане, ученые, и атлеты**».

3. Целеполагание:

Обращение учителя к учащимся:

- Какую цель урока поставим? (Учащиеся отвечают).

- Цель урока: выявить особенности культуры Древней Греции.

4. Планирование работы:

- Какой будет план урока? (Учащиеся называют вопросы плана, учитель фиксирует план на доске).

III. Фаза реализации смысла

Обращение учителя к ученикам:

- План составлен, давайте определим, как будем работать?

- Индивидуально, в парах, группах? (Учащиеся выбирают работу в группах).

- Хорошо, распределимся по группам, по желанию. Каждая группа работает над одним пунктом плана. Вспомним правила групповой работы. Распределяем роли: спикер, руководитель группы, хранитель времени, оформитель. Через 10 минут каждая группа представит ответ на вопрос плана. Вы можете ответ на ваш вопрос приготовить в виде таблицы, кластера, плаката. (Учащиеся работают индивидуально, в группах).

Учитель: Итак, работа в группах закончена, чтобы снять напряжение, давайте сделаем зарядку:

Стимуляция деятельности головного мозга

Нос – важная рефлексогенная зона лица. Он связан с желудком, толстой и тонкой кишкой, селезенкой, нервной системой. Массируют нос с целью стимуляции деятельности головного мозга.



Указательным и средним пальцами нажимают на кончик носа



Сгибают кончик носа вправо.



Сгибают кончик носа влево.



Кончик носа поднимают вверх.



Кончик носа сгибают вниз.



Вращают кончик носа по часовой стрелке (1–2 мин)

Тонизирующий массаж лица



От середины нижней челюсти к вискам.



От середины лба к вискам.

Хорошо, молодцы! Улыбнитесь друг другу, пожелайте удачи друг другу, садитесь.

Путешествуя по Греции, мы встретимся с учеником школы, ученым и атлетом. (Каждая группа делает сообщение, а остальные группы, слушают, делают дополнения, задают уточняющие вопросы и оценивают ответ по критериям (лежат на столах).

Сейчас нам предстоит встреча с:

- греческим учеником (сообщение группы № 1)
- выступление ученого (сообщение группы № 2)
- встреча на стадионе с атлетом (сообщение группы № 3). Группа подготовила для вас не только рассказ о спортивном образе жизни древних греков, но и небольшую спортивную разминку:

Чтобы сильным стать и ловким,

Приступаем к тренировке (*шагаем на месте*)

Круг почета пробежать (*бег на месте*),

Или тяжести поднять (*сгибание и разгибание рук*)

Сделать вдох и сделать выдох (*вдох-выдох*)

Сделать выдох, сделать вдох (*выдох-вдох*)

Будь атлет всегда готов! (*аплодисменты*)

После выступления всех групп учитель организует работу по выявлению особенностей культуры Древней Греции (обсуждение, записи в тетрадях).

Рефлексия (работа в группах):

Группы оценивают результат работы. Вопросы учителя к классу:

- Какую тему мы сегодня изучали? Какую цель ставили? Мы смогли увидеть особенности греческой культуры? Назовите их еще раз. Выполнили мы план урока? Что нам помогло? Какое настроение у вас преобладало на уроке?

Домашнее задание - параграф 33, заполнить таблицу, задание на выбор: составить рассказ об одном из ученых Греции, подготовить презентацию об олимпийских играх в Древней Греции.

«Историческая разминка»

И так, мы начинаем!

Вот шутка, дана одна минутка

Поспеш-ка, не зевай

Правильный ответ давай.

(Задание требует от учеников краткого ответа)

Как древние греки называли свою Родину? (Эллада)

Кто прятался на острове Крит в царском дворце. (Минотавр)

Кто автор поэмы «Одиссея»? (Гомер)

Главный бог в греческой мифологии? (Зевс)

Объясните полис – это...? (Город-государство)

Как назывался греческий военный корабль? (Триера)

Назовите высший орган власти в Афинах? (Ареопаг)

Объясните илоты – это...? (Рабы в Спарте.)

Как назывался боевой строй афинских воинов в Марафонской битве? (Фаланга)

Объясните демократия – это...? (Власть народа)

Как называлась главная площадь Афин? (Агора)

Назовите главный порт Афин? (Пирей)

Объясните колония-это?... (Греческое поселение)

Как назывался главный храм в Афинах? (Парфенон)

Назовите имя полководца греческих войск в Марафонской битве? (Мильтиад)

Сколько дней проходили Олимпийские игры? (5 дней)

Назовите афинский район, где жили гончары? (Керамик)

Назовите имя спартанского полководца в битве у Фермопил? (Леонид)

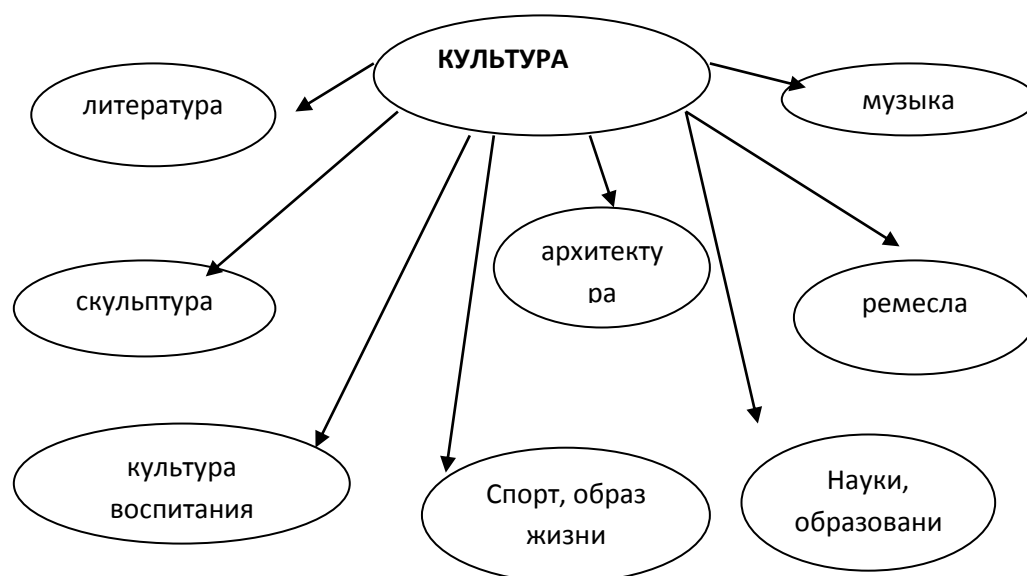

Приложение 3

Греческая наука

Наука	Деятель	Достижения
История	Геродот	Возникновение истории как науки, написал историю греко- персидских войн
Медицина	Гиппократ	Возникновение медицины как науки, клятва Гиппократа
Философия	Демокрит	Открыл, что мир состоит из мельчайших частиц- атомов
	Аристотель	Благодаря ему появились такие науки как ботаника и физика
Литература	Гомер	Возникновение поэзии, Написал поэмы «Одиссея», «Илиада»

*Юнаш Людмила Александровна,
педагог-психолог МБОУ ДО ДЮЦ г. Новоалтайска*

Занятие из цикла «Юные исследователи» по теме: «Нарисован самолёт – отправляемся в полёт!»

(из цикла занятий в форме интерактивной исследовательской ролевой игры- путешествия «Юные следопыты»)

Цель занятия: Диагностика и развитие интеллектуальных, исследовательских, творческих и коммуникативных способностей детей дошкольного и младшего школьного возраста.

Задачи:

- Создавать условия для совместного творческого проектирования и исследовательской деятельности детей.
- Изучить и развивать исследовательские умения и навыки: видеть проблему, выдвигать гипотезы, ставить задачи, планировать, анализировать, обобщать материал.
- Формировать ценности человеческого общения, сплочённости команды, навыков коллективного взаимодействия.
- Воспитывать взаимоуважение, интерес к окружающим людям, собственным способностям и возможностям.

Материалы и оснащение: рулон обоев для «дороги следопытов», цветные карандаши, бланковые задания, листы бумаги форматом А4, рабочие тетради или блокноты, материалы для экспериментов, игровое оборудование, жетоны для подведения итогов игры-путешествия.

Ход занятия:

1. Вводная часть

Ритуал приветствия. Дети по кругу приветствуют друг друга, обмениваясь рукопожатиями, добрыми словами поддержки. Психолог обращает внимание на зрительный контакт детей (с него начинается любое общение), вариативность и доброжелательный характер приветственных слов, на общую культуру взаимодействия в группе.

Диагностика эмоционального благополучия детей «4 стихии: воздух, вода, огонь, земля». Задание: «Выразите своё настроение с помощью какой-либо из 4-х стихий. На что похоже ваше настроение и почему?» Предложить детям отобразить это в рисунках на «дороге следопытов». Помочь детям выразить своё настроение и эмоциональное состояние с помощью характеристик стихий, их выразительных образов, отражающих тему стихии. Рефлексия. Обмен комментариями. При необходимости проводится коррекция психоэмоционального состояния и настроения группы, используя позитивные образы стихий, шутки, юмор.

- Зачем знать и понимать свои чувства и состояния других людей? Как это важно для команды следопытов, отправляющихся в путешествие?

2. Основная часть

Чтобы определить способ путешествия следопытов, детям предлагается следующее задание.

Игровое задание «Конструкторы» (Приложение 1, бланковое задание. Савенков А.И.). Дети анализируют задание, рисуют или устно высказывают предложения, решения, заимствованные у природы, идеи конструкции разной техники, в том числе самолёта. Таким образом, определяется способ дальнейшего путешествия следопытов. *«Нарисован самолёт – отправляемся в полёт!»*

Работа со словом «самолёт». Цель: развитие умения исследователей работать с понятийным аппаратом. Дети дают определение понятию, слово разбирается по составу, подбираются слова по аналогии.

Конструирование самолётов из бумаги (продуктивная деятельность). Цель: развитие конструктивного, пространственного мышления детей, мелкой моторики. Дети обучают друг друга способам изготовления самолётиков из бумаги форматом А4.

Эксперименты с бумажными самолётиками разной конструкции «Запускаем самолёт!» Почему один самолёт летает лучше, чем самолёт другой конструкции? Какой самолёт летит лучше и почему?

Коллективное размышление: Что общего между самолётом, птицей, снежинкой, воздушным шариком? («Никто не знает так много, как все мы вместе!») Высказывания детей анализируются, обобщаются.

Задание: Сделать схематические зарисовки, объясняющие полёт самолёта, птицы, снежинки, воздушного шарика в воздухе (лист рабочей тетради или блокнота, делится на 4 сектора). Доказать это явление, изобразить плотность воздуха на рисунке, продемонстрировав эксперимент с бумажным самолётом, снежинкой, воздушным шариком.

Коллективное взаимодействие «Строительство самолёта» (из подручного материала: стульев, столиков, игрового оборудования и пр.). Развитие у детей умения договариваться, распределять роли, выполнять задания капитана, работать быстро и слаженно. Привлечение опыта «бывалых» исследователей. Уточнение норм и правил взаимодействия и взаимоотношений в группе.

Коллективное размышление: С чего начать строительство самолёта? Кто берёт на себя ответственность за команду? Какой должна быть команда? Какими качествами должен обладать капитан? Выбор капитана. Строительство и оборудование самолёта. Анализ и рефлексия коллективного взаимодействия. В итоге команда рассказывает в «самолёте» и отправляется в путешествие.

Задачи из серии ТРИЗ. 1. Какого цвета стоп-кран в поезде? А в самолёте? 2. Почему самолёт летит? Почему самолёт оставляет след в небе? А бумажный – нет? Выдвижение гипотез, формулирование вариантов решений, доказательств.

Игровое упражнение. Совмещённый рисунок «Облака» (Приложение 2, бланковое задание). Игровая фабула: на самолёте следопыты пролетают над причудливыми облаками. Предлагается «разгадать», что смешалось. Дети объединяются в пары, вместе анализируют рисунок, договариваются о способах обозначения предметов и объединения их в группы. Анализ и рефлексия упражнения: насколько успешно и благодаря чему удалось выполнить задание в паре.

Рисуночное письмо (пиктограммы) «Что я видел из иллюминатора самолёта?» (лист рабочей тетради или блокнота, делится на 9 секторов). Цели: диагностика и развитие ассоциативной, смысловой образной памяти детей, развитие навыков анализа и перевода вербальной информации в символы и образы.

Ведущий называет объекты, которые могли бы увидеть следопыты, если бы реально смотрели в иллюминатор самолёта. Дети рисуют символы, знаки для изображения этих объектов: яркое солнце, перистые облака, проливной дождь, сильный ветер, глубокое море, извилистые дороги, дремучий лес, высокие горы, красивые города. На изображение каждого выражения даётся по 15-20 секунд. Далее проводится проверка и анализ ошибок. Дети делают самоанализ успешности игрового задания. Что удалось, что нет? Почему?

3. Заключительный этап. Подведение итогов встречи.

Коллективная деятельность. Детям предлагается отразить свои впечатления от путешествия средствами изобразительности на «дороге следопытов». Рефлексия. Обмен впечатлениями и жетонами в знак признания: кто был активным, помогал команде, принимал нужное решение, выдвигал интересные идеи и пр.

Ритуал прощания «Благопожелания следопытов». Дети встают в круг, берутся за руки, высказывают самые добрые, благие пожелания друг другу в сфере познания, эмоционального благополучия, поведения, взаимоотношений в группе и следующем путешествии следопытов.

Приложение 1

Конструкторы часто подсматривают у природы интересные решения.

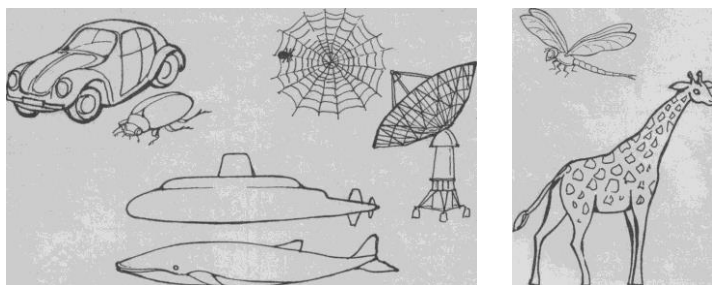

Подумай и нарисуй летательный аппарат, похожий на стрекозу, строительную машину, похожую на жирафа. Какие еще технические объекты напоминают тебе каких-либо живых существ?

Приложение 2

Определите, что здесь изображено. Обведите разными цветами каждый предмет. Объедините предметы в группы.

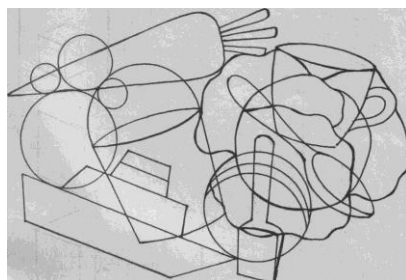

Раздел III. МАТЕРИАЛЫ ИЗ ОПЫТА РАБОТЫ ПЕДАГОГОВ ДОШКОЛЬНЫХ ОБРАЗОВАТЕЛЬНЫХ УЧРЕЖДЕНИЙ

*Абузярова Марина Константиновна,
учитель-дефектолог МБДОУ ЦРР – детский сад №21 «Малышок»*

Активизирующее общение как технология развития речи у детей с ОВЗ

Речь выполняет **многообразные функции** в жизни ребенка. Основной и первоначальной является **коммуникативная функция** – назначение речи быть средством общения. На само общение **полифункционально**. Именно формирование функций речи побуждает ребенка к овладению языком, его фонетикой, лексикой, грамматическим строем, к освоению форм речи – диалога и монолога. Диалог выступает как основная форма речевого общения, в недрах которой зарождается монолог.

Выделяются две основные сферы общения дошкольника – со взрослыми и со сверстниками.

Первоначальной недифференцированной формой общения матери с ребенком является «дуэт» (Н.И. Лепская) – особое явление нескоординированного речевого

взаимодействия, в котором проявляются черты и диалога, и монолога. Качество скоординированности диалога на начальных этапах обеспечивается матерью, которая «чинит» диалог, заполняя паузы, подсказывая ребенку возможные варианты поддержания и развития темы.

Особое значение в речевом развитии дошкольников имеет **диалог сверстников**. Именно здесь дети по – настоящему чувствуют себя равными, свободными, раскованными. Здесь они учатся самоорганизации, самостоятельности, самоконтролю. В диалоге рождается **взаимодействие**. В диалоге со сверстником в наибольшей степени приходится ориентироваться на особенности партнера, учитывать его возможности (часто ограниченные) и поэтому **произвольно строить свое высказывание**.

Диалог со сверстниками также зарождается в виде несогласованной речевой активности находящихся рядом детей. Жан Пиаже назвал эту форму **«коллективным монологом»** и усматривал в ней проявление свойственного детям эгоцентризма, неспособности встать на позицию партнера

Как показывают наблюдения, нескоординированные речевые высказывания, «коллективные монологи» характерны для всех детей. Особенно часто это проявляется на занятиях по изобразительной деятельности, а также в процессе игр с мелкими игрушками, конструирования, занятий с мозаикой, когда дети, находясь рядом, каждый занимается своим делом.

В такой форме удовлетворяется фундаментальная потребность в установлении социального контакта, эмоциональной связи со сверстниками. Речь здесь выполняет **контакто-устанавливающую функцию**. Она не преследует цели обмена сложной интеллектуальной информацией, координации совместных действий или достижения общего результата; она направлена, прежде всего на установление и поддержание **эмоционального** контакта .

У дошкольника также ярко выражена потребность в самопрезентации, потребность во внимании сверстника, желание довести до сведения партнера цели и содержание своих действий. В норме, дети четырех – пяти лет испытывают насущную потребность делиться своими впечатлениями на темы из личного опыта, охотно откликаются на предложение рассказать о своих встречах в природе, о четвероногих друзьях, любимых игрушках, маме, сестренке, братишке. У них не хватает терпения выслушать собеседника, все начинают говорить одновременно. И хотя такой **«полилог»** выглядит неорганизованным и хаотичным, он является свидетельством определенного прогресса в познавательном, личностном и речевом развитии детей.

Таким образом, можно говорить о том, что диалогическая форма общения не дана ребенку изначально. Ее становление проходит стадию преддиалога («дуэт», «коллективного монолога»), стадию скоординированных речевых действий, направленных на поддержание социального контакта (фактическая беседа), практического взаимодействия, постепенно приближают к овладению «теоретическим», содержательным диалогом, личностно окрашенным общением.

Образцы ведения диалога ребенок получает в общении со взрослым. Именно в общении с взрослым дошкольник очень рано учится говорить о предметах, не находящихся в поле зрения, в наличной ситуации, обучается внеситуативному общению. Но парадокс состоит в том, что именно в общении с взрослым речь ребенка более ситуативна, свернута, чем в общении со сверстником (А.Г. Ружская, Э.А. Рейнштейн). **Общение со сверстниками –**

область развития подлинной детской речевой самостоятельности, важнейший показатель сформированности коммуникативной способности, которое предполагает умение строить развернутый текст и устанавливать межличностное взаимодействие.

Обучение диалогическому общению осуществляется в форме сеансов активизирующего общения. Сценарий общения может включать разговор воспитателя с детьми, дидактические, подвижные, народные игры, инсценировки, игры – драматизации, занятия изобразительной деятельностью, конструированием, имитационные упражнения, обследование предметов (рассматривание игрушек, предметов, картин) – такие виды деятельности, в которых речь выступает во всех своих многообразных функциях, несет основную нагрузку при решении практических и познавательных задач.

Развитие диалогического общения для старших дошкольников с ограниченными возможностями должно охватывать весь спектр задач: задачи освоения языка как средства общения и формирования ориентировки на язык; задачи установления детьми социальных контактов друг с другом с использованием всех доступных – речевых и неречевых средств; задачи овладения средствами и способами построения развернутого текста в условиях продуктивной творческой речи; задачи установления интерактивного взаимодействия (умения слушать и слышать собеседника, инициативно высказываться, задавать вопросы, проявлять активное ответное отношение и т.п.).

Задача формирования диалогического общения, таким образом, выступает как приоритетная, определяющая постановку задач языкового развития, отбор познавательного содержания, методов и форм организации обучения родной речи, а также стиль общения педагога с детьми.

Можно ли рассматривать сценарии активизирующего общения как обучающие занятия?

Слово «занятие» в дидактике используется в двух значениях: оно обозначает определенную форму организации обучения; но занятие может выступать и как форма организации детской деятельности (А.П. Усова). В практике работы распространены фронтальные занятия, обязательные для детей, на которых их деятельность строго регламентируется, подчиняется решению дидактических задач; учебная задача обозначается словесно («Будем учиться рассказывать»), деятельность детей оценивается («Чей рассказ больше понравился и почему?»), подводятся итоги; от детей требуются дисциплина, полные ответы; регламентируются поза, очередность ответов, способы привлечения внимания (поднятая рука); воспитатель выступает в роли обучающего.

Такие занятия ориентируются на школьный урок и выступают как урочная форма обучения дошкольника. Занятие может и должно быть занимательным, не заорганизованным, проходить живо, интересно и весело. Но оно всегда решает определенные дидактические задачи, подчиняет им деятельность детей, регламентирует ее в соответствии с программой; взрослый выступает в роли организатора. Тогда как внеучебная деятельность ребенка не подчиняется учебным задачам, хотя в любой деятельности ребенок чему-то учится.

В сценариях активизирующего общения ставятся и решаются задачи коммуникативного развития детей, но при этом целью педагога является пробуждение собственной речевой активности ребенка, его языковых игр, диалогов между детьми – детской языковой и коммуникативной самостоятельности. Взрослый организует

деятельность детей, и в процессе ее дети учатся, но при этом деятельность не выступает как форма обучения – это может быть досуг, развлечение и т.п. Поэтому мы избегаем названия «занятие» применительно к сценариям активизирующего общения, чтобы четко обозначить, что обучение при применении косвенных методов, имеет не учебную, а игровую, коммуникативную мотивацию.

Основное различие между обучающим занятием и сеансом активизирующего общения состоит в том, что в последнем случае взрослый выступает как партнер по общению. Это старший партнер, он более взрослый, более сильный, более умный. Но вместе с тем, это человек, который стремится к установлению равноправных, личностных взаимоотношений. Его должны интересовать прежде всего собственная инициативная речь маленького человека, те диалоги между детьми, возгласы и лингвистические эксперименты (песенки – шумелки, рифмовки, словотворчество), которые так мешают педагогу вести фронтальное занятие. Именно эта «несанкционированная» речевая активность выступает как программное содержание обучения.

В сценариях активизирующего общения выделяется ряд задач, которые являются уже традиционными для методики развития речи: обогащение и активизация словаря, воспитание звуковой культуры речи, формирование грамматического строя языка ребенка, развитие связной речи. Эти задачи составляют суть лингвистического развития.

Такой подход позволяет нашим педагогам успешно реализовать на практике «золотое правило» дошкольной педагогики: **«Мы должны так обучать детей, чтобы, они об этом даже не догадывались».** Это дает нам возможность синхронизировать процессы обучения и воспитания, сделать их не противостоящими друг другу, а взаимодополняющими, взаимообогащающими развитие ребенка. Ведь в процессе игрового общения ребенок учится вырабатывать различные поведенческие стратегии, позволяющие ему увидеть целесообразность и значимость результатов собственной деятельности и поведения.

Таким образом, те специальные речевые занятия, которые решают задачи языкового развития, преобразуются нами так, чтобы одновременно и параллельно решать задачу установления эмоциональных личностных контактов между детьми. Это достигается за счет изменения **стиля взаимоотношений педагога и детей, за счет изменения его обучающей позиции на партнерскую, за счет смещения акцентов в программном содержании (акцент смещается с задачи развития элементарного осознания языковой действительности («со-знания») на задачу языкового сотворчества («со-творчества»), а также за счет расширения форм организации обучения – совместной изобразительной деятельности, конструирования, коллективной игры – драматизации, театрализованных представлений, совместных игр – фантазий).** Важную роль в развитии контактоустанавливающей функции играет организация пространства общения, также налаживание взаимодействия детей в подвижных, музыкальных играх и играх с правилами.

Важную роль в налаживании социальных связей детей, установлении эмоциональных контактов между ними играют разнообразные организованные игры, в которых требуется образовать общий круг, следить за последовательностью передачи игровых предметов (мяча, шаров, кеглей), соблюдать общий темп и ритм движений, очередность, ориентироваться на внешний облик, голос игроков..

Особое место в ряду организованных игр принадлежит играм – инсценировкам, играм – драматизациям, сюжетно – дидактическим играм. Этот круг игр, в которых объединяются несколько детей, хорошо знакомых с текстом, представляющих себе сюжет, последовательность игровых действия. Сюжетная основа, знание литературного текста (сказки, потешки, песенки) помогают детям объединять совместные усилия, устанавливать интерактивное взаимодействие, как бы создавая банк общих сведений. Эти игры естественным образом позволяют взрослому занять игровую позицию внутри играющих детей.

Нами используются и специальные приемы, при помощи которых педагог побуждает детей к проявлению инициативной фразовой речи, а также приемами, стимулирующими инициативную фразовую речь, такими, как :сюрпризное появление игрушек, предметов, их яркий облик, возможность обследовать их свойства, наблюдать движения и звучание, возможность принять посильное участие в инсценировке, драматизации, **свободное пользование материалами** (картинками, красками, цветной бумагой, кубиками), интересными костюмами для ряжения, элементами декораций и пр.

Приближены к диалогической форме и задания на рассказывание. При этом мы учитывали, что из всех видов рассказывания детей больше всего волнует рассказ из личного опыта и набору игрушек (персонажей). Создаются ситуации, в которых педагог побуждает детей к высказываниям из личного опыта. Это разнообразные вопросы: «Кто встречался в лесу с зайцем?», «У кого дома жил ежик?», «Расскажите, как вы кормили в парке белочку». Педагог будит ассоциации, рассказывая детям смешные и интересные истории из личной жизни («Как ежик обнаружил припасы туристов», «Как маленькая собачка спасала свою хозяйку»). Привлекаются рассказы о жизни животных из журналов «Вокруг света», «Природа», и др. Такие короткие рассказы служат образцом построения связного текста, пробуждают интерес к рассказыванию, желание высказаться по ассоциации.

Очень желанны для детей совместные **рассказы со взрослым**. В старшей группе поначалу совместно сочиняют педагог и дети, в дальнейшем – несколько детей. Детям очень нравится сочинять истории по типу народных сказок, где главный персонаж (сказочный предмет) по очереди встречает разных зверей и разговаривает с ними: «Как грузовичок искал друга», «Чья лодочка?», «Как звери нашли зеркало» и др. Здесь возникают повторяющиеся диалоги персонажей, которые помогают детям импровизировать на заданную тему.

Чтобы научиться диалогу со сверстниками, ребенок должен приобрести положительный опыт взаимодействия хотя бы с одним партнером. Именно с такого общения в диаде начинается развитие диалогической речи как подлинной детской коммуникативной самостоятельности. В нашей работе мы апробировали игры **парами с лингвистическим содержанием**, в которых закрепляются и уточняются способы работы с языковой информацией, полученные на коллективных занятиях, и одновременно дети учатся ориентироваться на партнера – сверстника, его практические и речевые действия, учатся **адресно** и доброжелательно обращаться к нему, обосновывать свои высказывания, отвечать на вопросы и реплики товарища. Так, например, в дидактической игре «Найди звук» дети не просто отыскивают картинки, в названиях которых есть заданный звук, но действуют в соответствии с правилом: соблюдать очередность в выполнении задания (сначала один ребенок выбирает одну картинку и выделяет в названии заданный звук, а его партнер аргументировано соглашается или не соглашается с ним, затем они меняются ролями: выполняет следующее задание тот, кто его контролировал, а партнер становится

контролером). При этом дети учатся соблюдать очередность, слушать партнера, контролировать свои и его действия, аргументировано высказываться, доброжелательно выражать несогласие.

Соблюдению очередности действий и высказываний дети учатся также в играх «Нанижем вместе бусы», «Угадаем на ощупь», и др. В игре «Диктант» надо нанизать фигуры по модели: один ребенок диктует, другой нанизывает. При этом естественно возникает потребность в уточняющих вопросах: треугольник большой или маленький? Желтый или зеленый? Большой квадрат или прямоугольник? В играх типа «Бывает – не бывает» рождается умение рассуждать, аргументировать согласие или несогласие с высказываниями партнера, проявлять доброжелательность в споре. Апробация игр парами подтвердила целесообразность и эффективность этой формы работы для решения задач языкового и коммуникативного развития дошкольников.

В ходе активизирующего общения педагога с детьми взрослый умело направляет детей на проявление самостоятельности, инициативности, творчества в игре. Кроме того, игровые проблемные ситуации, поставленные педагогом в совместных играх, находятся в зоне ближайшего развития (**Зона ближайшего развития - разница между тем, что ребенок может выполнить сама, и тем, что выполняет с помощью других**). В момент предъявления ребенок не может их разрешить самостоятельно. **А в процессе активизирующего общения** игровые проблемные ситуации ребенок может «как бы» самостоятельно разрешить. Чтобы ребенок овладел механизмами эффективного общения, к нему на помощь должен прийти взрослый. Именно взрослый может и должен создать для детей условия, необходимые для развития детской игры и полноценного игрового общения.

Список литературы:

1. О.А. Белобрыкина. Речь и общение/ О.А. Белобрыкина. Ярославль, 1998
2. О.В. Защиринская. Психология детей с задержкой психического развития: учебное пособие: хрестоматия / О.В.Защиринская. – СПб: Речь, 2007
3. А.М. Бородич. Методика развития речи детей /А.М. Бородич – М., 1995
4. Л.Н. Ефименкова. Формирование речи у дошкольников /Л.Н. Ефименкова- М., 1985
5. Е.О. Смирнова. Общение дошкольников с взрослыми и сверстниками: учебное пособие, М - 2012
6. Л.И. Божович. Личность и ее формирование в детском возрасте – СПб., 2008
7. Ж. Пиаже. Речь и мышление ребенка – М., 1932

*Горбунова Валентина Николаевна,
старший воспитатель МБДОУ ЦРР детского сада №7 «Ромашка»*

Экологические операции как средство организации непосредственного взаимодействия детей дошкольного возраста с ближайшим природным окружением

«Учить надо так, чтобы люди, насколько это возможно, приобретали знания не из книг, а из неба и земли, дубов и буков, то есть знали и изучали сами вещи, а не чужие только наблюдения и свидетельства о вещах».

Проблема экологического воспитания дошкольников далеко не новая и достаточно освещена в теории и практике дошкольного образования, однако существует множество аспектов, не уменьшающих её значимости.

В процессе стремительной экологизации образования, создающей огромные возможности в развитии личностных качеств дошкольников, наблюдается недостаточное использование потенциала природной среды и включения детей в процесс непосредственного взаимодействия с природным окружением, то есть процесс отчуждения ребенка от природы. Изо дня в день они видят серые монотонные здания, чувствуют под ногами асфальт, дышат выхлопными газами автомобилей, подолгу засиживаются за компьютером, видят искусственные цветы дома и в детском саду, «воспитывают» тамагочи вместо собак и кошек. Вместе с тем, природные ресурсы родного региона позволяют ребенку вдохнуть запах цветка, потрогать лист, кору, побегать босиком по траве, обнять дерево, самостоятельно открыть тайны природы. Одним из способов организации непосредственного взаимодействия с природным окружением могут стать «экологические операции». Интересно спланированные «экологические операции» помогут обогатить детские впечатления, увлечь их предстоящей деятельностью удовлетворив любознательность и познавательный интерес, вызвать радостные переживания, чувство экологической эмпатии, эмоциональную отзывчивость от непосредственного контакта с природным окружением. Родителям важно показать, что общение с природой имеет не только оздоровительное, но и познавательное, природоохранное и релаксационное значение, предложив им варианты обогащения представлений детей о природе для развития «ума» и «сердца» ребенка.

Месяц	Название Экологической операции	Содержание совместной деятельности
сентябрь	«Семена в закрома»	Изготовление пакетиков или пошив мешочков для сбора семян садовых цветов. Сбор семян однолетних и многолетних цветочных растений в заранее изготовленные пакетики (мешочки). Изготовление этикеток на собранные семена. Заготовка семян сорных трав и высушенных ягод для подкормки зимующих птиц в подготовленные контейнеры. Проведите эту операцию в форме игры «Магазин семян».
октябрь	«Наши милые соседи – кошки, птицы и медведи»	В октябре отмечается день защиты животных. Организуйте с детьми беседы о гуманном отношении к животному миру. Прочтите детям ряд произведений: «Маша обедает» С.Капутикян; «Петушок с семьёй», «Коровка» К.Ушинского и др. Если у кого-то в семье есть любимый питомец, сделайте для него что-либо необычное, а что именно подскажет детская фантазия.
ноябрь	«Мастерская кормушек»	Проявите творчество и фантазию в совместной с детьми разработке эскизов кормушек и их последующем изготовлении и развешивании.

		<p>Каждый день выносите к кормушке хлебные крошки, можно перемешать их с зёрнами подсолнечника, просом или овсом. Можно всем вместе изготовить «Пудинг для птиц», от него в особом восторге остаются синички</p> <p>Напомните детям, что птицы зимой больше страдают от голода, чем от холода.</p>
декабрь	«Ёлочка – красавица»	<p>Расскажите ребёнку о том, как долго ель растёт.</p> <p>Прочтите ребёнку произведения художественной литературы:</p> <ul style="list-style-type: none"> ✓ «Красавица ёлка» Д. Кайгородова. ✓ «Ёлкины толки» Ю.Дмитриева. ✓ «Назови меня по имени» Н. Павловой. ✓ «Ёлочка» К. Чуковского. ✓ «Мне ёлку купили» И. Токмаковой. <p>Зарисуйте настроение ели: живой и спиленной.</p> <p>Оформите плакаты в защиту ели и разместите их на разрешенных местах рекламы.</p>
январь	«Они остались зимовать, мы им будем помогать»	<p>Понаблюдайте вместе с детьми за поведением птиц у кормушки (сидят нахохлившись на ветках, ждут корм и суетливо летают и др.).</p> <p>Прочтите и заучите с детьми наиболее понравившееся стихотворение о зимующих птицах:</p> <ul style="list-style-type: none"> ✓ «Покормите птиц зимой» А.Яшин; ✓ «Наши друзья» Г.Ладонщиков; ✓ «Воробей» В.Викторов; ✓ «Если бы...» Ю.Дмитриев и др. <p>Подведите итог проделанной совместной деятельности.</p>
февраль	«Экологический пост»	<p>Февраль-месяц метелей, стуж. Необходимо провести экологический патруль и выяснить, не нуждается ли природа в нашей помощи. Если всё на вашем участке и прилегающих территориях в порядке, тогда нужно отправиться в поход в близлежащий парк.</p>
март	«Вестники радости»	<p>Проведите беседы о перелётных птицах. Изготовьте с детьми скворечник, даже если в вашем дворе уже имеется таков. Обговорите с детьми место его размещения.</p> <p>Побеседуйте по произведению В.Колосовой «Скворцы и воробей». Ждите прилета пернатых друзей.</p> <p>Отразите эту деятельность в художественно-продуктивной деятельности.</p>
апрель	«Берёзкины слёзки»	<p>Расскажите детям о сокодвижении у деревьев в весенний период. Мотивируйте к проявлению заботы - «залечиванию ран» у берёз. Для проведения данной деятельности запаситесь садовым варом, если такового не найдётся, возьмите глину или пластилин (замазать отверстия ран можно и просто землёй).</p> <p>Прочтите детям стихотворения:</p>

		<ul style="list-style-type: none"> ✓ «Берёзка» П.Воронько; ✓ «Берёза» В.Рождественского. <p>Предложите ребёнку отразить свои впечатления в художественно-творческой деятельности</p>
май	«Улыбки тёплые весны»	<p>Совершите прогулку на луг, на реку, в поле. Покажите ребёнку «шаги» весны: первые проталины, травку, журчание ручейков, щебетание птиц, весенние первоцветы, проснувшихся от спячки насекомые и др.</p> <p>Организируйте минуты любования весенней природой.</p> <p>Прочтите детям произведения:</p> <ul style="list-style-type: none"> ✓ «Весенние радости» Н.Сладков; ✓ «Солнечная картина» Э.Шим; ✓ «Весна» А.Плещеев; ✓ «Подснежник проснулся» И.Беляков и др. <p>Закрепите «Правила друзей природы».</p> <p>Изготовьте кораблики, попускайте их по ручейкам.</p>
июнь	«Мой двор - моя забота»	<p>Объявите детям о том, что хотите заняться посадкой цветов, чтобы украсить детский сад красивой клумбой.</p> <p>Изготовьте с детьми агитплакат, призывающий украсить цветущими растениями территорию, и поместите его на видном месте.</p> <p>Разработайте вместе эскизы или подберите фотографии клумб, альпийских горок, рабаток. Чтобы данный эскиз получил художественное воплощение, изготовьте с детьми аппликацию или коллаж. Закрепите с детьми названия садовых цветов. Изготовьте фоторепортаж</p>
июль	«Путешествие в уголок леса» (на территории ДОУ).	<p>Заранее наметьте маршрут путешествия, организуйте «полосу препятствий» (письмо с какой-либо просьбой, план-схему с перспективой предстоящей деятельности и т.д.). Изготовьте предупреждающие экологические знаки и разместите их в «Уголке леса». Продумайте, какими играми заинтересуете детей, какие загадки припасёте и др.</p> <p>Предложите детям внимательно понаблюдать и прислушаться ко всему тому, что происходит в природе и рассказать о своих впечатлениях от встречи с деревьями, птицами, насекомыми.</p> <p>Особо следует остановиться на тех признаках, на основании которых ребенок строит свой рассказ о самочувствии живых объектов природы.</p>
август	«Природная мастерская»	<p>Рассмотрите с детьми иллюстрации поделок из природного материала (аппликации, коллажи, и т.д.).</p> <p>Для сбора поделочного материала используйте любую встречу с природой: прогулки, походы, выезды на дачу. Чем разнообразнее будет материал, тем интереснее с ним будет работать. Но при этом важно чтобы дети проявляли гуманность и не причиняли природе зла (сбор <u>опавших</u> листьев, веточек и т.д.).</p>

*Ермолина Ирина Анатольевна,
воспитатель МБДОУ ЦРР детского сада №7 «Ромашка»*

Повышение эффективности экологического воспитания детей дошкольного возраста средствами детского эколого-ориентированного туризма

Современные тенденции в области дошкольного образования выдвигают новые требования к организации образовательной деятельности дошкольников. На сегодняшний день актуальной является интеграция образовательных областей, так как способствует формированию у детей целостной картины мира. Эколого-туристическая деятельность в полном объеме позволяет интегрировать задачи физического развития, экологического, эстетического, нравственного воспитания детей используя возможности природного окружения; дает возможность удовлетворить потребность детей в активной поисково-исследовательской деятельности, развивает коммуникативные способности, любознательность, наблюдательность, физические качества[3]. Все вышесказанное определяет актуальность использования детского туризма как средства экологического воспитания детей дошкольного возраста.

В этой связи основной миссией ДОУ является реализация системы мероприятий, направленных на повышение эффективности экологического воспитания дошкольников в процессе организации детского эколого-ориентированного туризма и предполагает решение следующих задач:

- создание единой образовательной среды в ДОУ и семье, направленной на максимальное раскрытие индивидуального возрастного потенциала личности каждого ребенка;
- развитие у детей: любознательности, наблюдательности, активности, самостоятельности;
- систематизация эколого-туристских знаний (работать с планом детского сада, микрорайона, города, с компасом и др.) и, практических умений побуждающих детей к соблюдению правил безопасного поведения в природе;
- совершенствование физических качеств (скоростных, силовых, гибкости, выносливости и координации); накоплению и обогащению двигательного опыта детей (овладение основными движениями);
- развитие положительных нравственных качеств, межличностных отношений (правила взаимопомощи и взаимовыручки, умение выполнять различные обязанности, «походные должности»);
- воспитание бережного и внимательного отношения к окружающей природе, желания вести здоровый образ жизни, участвовать в эколого-туристической деятельности.

Экологическое воспитание детей средствами туристической деятельности осуществлялось через интегрированные виды детской эколого-ориентированной деятельности: познавательно-исследовательскую, познавательно-продуктивную, познавательно-игровую[2]. Наиболее эффективными формами организации эколого-ориентированного туризма стали познавательные прогулки по микрорайону, фенологические прогулки в парк, познавательно-поисковые экспедиции, экологические операции, проекты

выходного дня, прогулки-походы к вечному огню, упражнения прикладного многоборья (укладка рюкзака, вязка узлов, ориентировка на местности, разбивка палатки, костра, игры с элементами спорта, малоподвижные игры на привале, игры на развитие физических качеств с использованием природного и социального окружения) [1].

При организации предварительной работы с детьми и последующего закрепления знаний в области экологического туризма особая роль отводилась организации игровой деятельности детей. Для этого использовала разнообразные авторские игры, такие как «Рюкзак туриста», «Что возьмем с собой в поход», «Собери костер», «Туристические узлы», «Идем в поход», «Правила для туриста», «Природный лекарь» и др., которые позволили в интересной игровой форме познакомить детей с практическими навыками, необходимыми туристам. Чтобы установить единство работы дошкольного образовательного учреждения и семьи к проблеме внедрения эколого-ориентированного туризма, организовали сотрудничество с родителями. Благодаря использованию дидактических игр дети учились ориентироваться на местности по природным ориентирам, знакомились с лекарственными растениями, которые могут помочь туристам в походе, учились строить костры разной конфигурации для различных целей: освещение места стоянки, приготовление пищи и др., знакомились с простейшими туристическими узлами, учились ориентироваться по карте.

Среди наиболее эффективных форм организации сотрудничества можно отметить совместные детско-родительские проекты: «Животные нашего края», «Природная кладовая», «Путешествия по родному краю», в ходе которых дети совместно с родителями подбирали необходимые информационные материалы о животных, растениях Алтая, семейных походах и путешествиях. Родители творчески подошли к оформлению листовок, информационных страничек, газет, о которых дети с особым азартом и интересом рассказывали друг другу. Подготовленные странички оформили в альбомы «Животные нашего края», «Съедобное - несъедобное», «В лесу и на лугу».

Одной из форм работы по ознакомлению детей с туристической деятельностью, как видом полезного, познавательного и активного вида отдыха стал круглый стол «Наши маленькие путешественники», который был подготовлен при активной помощи родителей. Дети совместно с родителями увлеченно рассказывали о своем путешествии, подготовили медиа презентации, фоторепортажи, фотогазеты, рекламные ролики.

Очень всем запомнился туристический праздник в «Уголке леса» организованный совместно с родителями. Оригинальный подход к проведению мероприятия позволил дошкольникам почувствовать себя настоящими туристами, обобщить имеющиеся у детей представления о туризме, о природе родного края. Желание, выдумка и поддержка родителей, а также наличие экологической тропинки с разнообразием видовых точек помогло в реализации задуманного.

Результатом эффективности проведенной работы можно считать: устойчивый интерес детей к туризму; умение читать карту местности, ориентироваться по плану, пользоваться компасом; знание правил безопасного поведения в природе и оказания первой помощи с использованием «Лесной аптеки»; владение практическими навыками разбивки палатки, вязки узлов, выкладывания костров по моделям; расширение кругозора в сфере природоведческих знаний; установление позитивных межличностных отношений между сверстниками и взрослыми; повышение уровня развития физических качеств: выносливости, ловкости, быстроты, координационных способностей и др.

Проведенная работа позволила повысить заинтересовать детей туристической деятельностью, сплотить коллектив детей, родителей, а также непринужденной обстановке изучить положительный опыт семейного воспитания и пропагандировать его среди родителей воспитанников.

Перспективу дальнейшей работы вижу в популяризации детского туризма как вида активного отдыха; в формировании компетенций: у детей в области ОБЖ; у родителей: в организации детского досуга, обеспечении оптимального двигательного режима ребенка, а также в последующей трансляции передового педагогического опыта среди педагогов города, края.

Список литературы:

1. Алябьева Е. Тематические дни и недели в детском саду. Планирование и конспекты. – М.: Сфера, 2012
2. Атемаскина Ю., Богословец Л. Современные педагогические технологии в ДОУ. – СПб.: Детство-Пресс, 2011.
3. Вострухина Т. Знакомим с окружающим миром детей 5-7 лет. – М.: Сфера, 2012.

*Клишина Елена Александровна,
воспитатель МБДОУ ЦРР детского сада №20 «Золотой ключик»*

Проектная деятельность как условие для развития детского интереса к изобразительной деятельности

Нельзя чему-нибудь научить человека,
можно только помочь ему обнаружить это внутри себя.

Г. Галилей

Изобразительная деятельность дошкольников имеет важное значение в развитии детской личности, поскольку для ребенка это радость познания и творчества. Изобразительная деятельность дошкольников обеспечивает широкую возможность для развития мысли, анализа, синтеза, сравнения и обобщения, способствует овладению связной речью, обогащению словарного запаса и развитию сенсорики.

Движущей силой такого многостороннего развития является детский интерес. Поэтому главной задачей при организации изобразительной деятельности в детском саду считаю создание условий для постоянного развития детского интереса к искусству, творчеству. Вследствие этого свою работу по организации изобразительной деятельности, я строю на основе проектной деятельности.

В переводе с греческого проект — это путь исследования. Основной целью проектного метода в дошкольных учреждениях является развитие свободной творческой личности ребенка, которое определяется задачами развития и задачами исследовательской деятельности детей: обеспечение психологического благополучия и здоровья детей; развитие познавательных способностей, творческого воображения, мышления, коммуникативных навыков. Задачами исследовательской деятельности в старшем дошкольном возрасте являются: формирование предпосылок поисковой деятельности, интеллектуальной инициативы, развитие умения определять возможные методы решения проблемы с помощью

взрослого, а затем и самостоятельно, развитие желания пользоваться специальной терминологией, ведение конструктивной беседы в процессе совместной исследовательской деятельности.

При планировании проектной деятельности предусматривала использование различных методов и форм работы:

- групповые и индивидуальные творческие занятия в изобразительном кабинете;
- беседы и познавательные занятия в группе с воспитателями;
- рассматривание иллюстраций, фотографий;
- работу с родителями в форме консультаций и различных творческих заданий для них;
- организации выставок рисунков и поделок;
- проведения мастер-классов для педагогов и родителей.

В зависимости от темы реализовывала как кратковременные (2-3 занятия), так и долговременные (срок реализации месяц) проекты. При планировании тематики проектов учитывала календарные праздники. Например, неделя, посвященная Дню рождения Деда Мороза (18 ноября), в процессе проведения которого, дети не только узнали историю происхождения Деда Мороза, но и сравнивали Санта Клауса с нашим российским Дедом Морозом, а также с похожими героями из других стран, рисовали семью, жилище Деда Мороза, готовили ко дню рождения. Был подготовлен проект «Наши любимые домашние животные», приуроченный к Всемирному дню домашних животных (30 ноября), реализация которого, предусматривала не только различные виды творческой деятельности (лепка, аппликация, нетрадиционные техники рисования), но и оформление выставок рисунков, фотовыставок, составление рассказов на тему «Мое любимое домашнее животное».

Также в процессе проведения этих проектов, которые длились одну неделю, были подготовлены консультации для родителей на темы: «Если дома есть домашнее животное», «Нужны ли детям домашние животные?», «Рекомендации по выбору домашнего животного для ребенка», «Нужна ли вера в Деда Мороза?», «Здравствуй Дед Мороз».

Одним из направлений программы развития детского сада в 2015 – 2016 учебном году является формирование знаний у детей об истории развития планеты и человека, поэтому, свой долговременный проект «Лента времени» я посвятила решению этого вопроса. Он рассчитан на месяц, но делится на тематические недели, посвящённые какому либо этапу развития нашей планеты, развития искусства в разные времена: «Эра динозавров», «Первобытные люди», «Искусство Древней Греции», «Эпоха Средневековья».

Цель проекта – создать условия для развития интереса детей к истории нашей планеты, к возникновению искусства в разные эпохи человечества.

Задачи проекта: дать представление о происхождении животного мира на земле, о происхождении и развитии человека; рассказать детям об этапах возникновения, видах (архитектура, скульптура, изобразительное искусство), этапах развития искусства в различные эпохи; развивать изобразительные умения в процессе рисования различных доисторических животных; людей в различной одежде, в разном ракурсе (анфас, профиль); совершенствовать умение работать с различными художественными материалами, для воплощения своего замысла.

В процессе реализации проекта дети не только познакомились с историей развития нашей планеты, но и становились участниками этой истории: рисовали, как первобытные люди углем и на камнях, строили замки, играли в рыцарей и принцесс.

Особенно интересна была тема, посвященная эре динозавров, дети с удовольствием участвовали в беседах на темы: «Кто такие динозавры?», «Почему вымерли динозавры?», рассматривали иллюстрации, книги, энциклопедии о динозаврах, приносили из дома фигурки динозавров, создавали макеты. Организация деятельности в кабинете изобразительной творчества планировалась в зависимости от возрастной группы: изображение динозавров различной сложности с помощью трафаретов, на основе геометрических фигур, с помощью алгоритма.

Познавательными и продуктивными для детей стали занятия на тему первобытного человека, где дети не только знакомились с историей происхождения людей, с особенностями его жизнедеятельности, внешнем виде, жилище, искусстве, но почувствовали себя настоящими первобытными художниками. Были созданы условия для экспериментальной деятельности - дети выясняли, чем лучше рисовать на камнях в зависимости от цвета и поверхности камня.

Метод проектов актуален и очень эффективен. Он дает ребенку возможность экспериментировать, синтезировать полученные знания, развивать творческие способности и коммуникативные навыки. В заключение хочется отметить, что именно дошкольный возраст является самым благоприятным временем для зарождения познавательного интереса к миру и человеческой культуре во всем её многообразии.

Используемая литература:

1. Макарова М. Глиняная Азбука, - СПб,: Агентство образовательного сотрудничества, 2006.-32 с.- (Серия «Большая энциклопедия маленького мира»)
2. Педагогические и информационные технологии в системе образования: Учебное пособие / Е.С. Полат, М.Ю. Бухаркина, М.В. Моисеева, А.Е. Петров; под ред. Е.С. Полат. - М.: Издательский центр «Академия», 1999.
3. Полат Е.С. Метод проектов; Статья на сайте журнала «Вопросы интернет образования».

*Кошьева Лариса Павловна,
воспитатель МБДОУ детского сада №1 «Колокольчик»*

Пальчиковые игры для самых маленьких

Ученые В.М.Бехтерев, М.М.Кольцова, Л.В.Фомина и др., изучающие деятельность детского мозга, психику детей, отмечают важное стимулирующее значение функции руки, подтверждают связь движений пальцев с развитием умственной деятельности и речи. Сотрудники Института физиологии детей и подростков установили, что уровень развития речи детей находится в прямой зависимости от степени сформированности тонких движений пальцев рук. В ходе исследований была выявлена такая закономерность: если развитие движений пальцев соответствует возрасту, то и речевое развитие находится в пределах нормы; если же развитие движений пальцев отстает, то задерживается и речевое развитие. Поэтому, чтобы научить ребенка правильно говорить, необходимо не только заниматься произносительной стороной речи, но и развивать подвижность пальцев. Под термином «мелкая моторика» понимаются координированные движения мелких мышц пальцев и

кистей рук. Сейчас уже известно, что на начальном этапе жизни именно мелкая моторика отражает то, как развивается ваш малыш, свидетельствует о его интеллектуальных способностях. От того, насколько ловко научится ребёнок управлять своими пальчиками в самом раннем возрасте, зависит его дальнейшее развитие. Наряду с развитием мелкой моторики развиваются память, внимание, а также словарный запас вашего малыша. Но просто делать необходимые упражнения малышу будет скучно — надо обратить их в интересные игры.

В России с давних пор было принято с раннего возраста учить ребёнка играть со своими пальчиками. Это были такие игры, как "Ладушки", "Сорока-белобока" и т. п. После мытья ручки малыша вытирали полотенцем, как бы массируя каждый пальчик по отдельности. С возрастом пальчиковые игры усложняются и тогда, можно разыгрывать целые сцены.

Рекомендации по проведению пальчиковых игр:

- перед началом игры создайте положительный эмоциональный настрой;
- запаситесь терпением и не ждите мгновенной реакции;
- не ставьте перед малышом одновременно несколько задач – сложная задача может сразу отбить интерес к игре;
- длительность игр с 2-х летними малышами – 5-10 мин., с детьми 3-4 лет – 15 мин., с 5-6 лет – 25 минут;
- не допускайте переутомления. Если у ребенка нет настроения, лучше отложить игру до более подходящего времени;
- Обязательно хвалите ребенка, не занижайте его самооценку, внушайте малышу уверенность в том, что у него все получится.

Игры с пальчиками – это театр, актеры которого всегда с нами. Можно нарисовать на кончиках пальцев веселые лица и придать им большую выразительность, можно вырезать из цветной бумаги и приклеить гребешок, клюв, крылышки, шапочку и т.п. В рифмованных пальчиковых и жестовых играх содержание стихотворения изображается с помощью движения рук и пальцев. Такие забавы очень увлекательны. Они способствуют развитию творческой активности, мышления, речи, мелких мышц рук. Вырабатываются ловкость. Умение управлять своими движениями, концентрировать внимание на одном виде деятельности. Стихи привлекают внимание малышей и легко запоминаются.

Можно предложить пальчиковые игры с разнообразным мелким подручным реквизитом – бусинами, карандашами, тканью, бумагой и т. п. С этими предметами ребёнку будет легче освоить навыки массажа. Доказано, что даже самый примитивный массаж, заключающийся в сгибании и разгибании пальцев годовалого малыша, вдвое ускоряет процесс овладения им речью, способствует овладению тонкими движениями пальцев, улучшает трофику тканей и кровоснабжение пальцев рук. Массируя пальчики, вы воздействуете на активные точки, связанные с корой головного мозга.

Продолжительность массажа 3-5 минут ежедневно. Во время массажа можно слушать приятную музыку.

Массаж шестигранными карандашами. Грани карандаша легко «укалывают» ладони, активизируют нервные окончания, снимают напряжение.

Карандаш в руках катаю,
Между пальчиков верчу,
Непременно каждый пальчик

Быть послушным научу

Массаж бусами. Перебирание бус развивает пальцы, успокаивает нервы, можно считать бусинки в прямом и обратном порядке. Хорошо развивает руку малыша нанизывание на леску или нитку пуговиц, макаронин, сушек и т. п. Начинайте с предметов, у которых шире отверстие, так малышу на первых порах будет легче освоить это задание.

Дома я один скучал,
Бусы мамины достал,
Бусы я перебираю,
Свои пальцы развиваю.

Игра с горошком.

Прежде чем игру начать,
Надо пальчику сказать:
-Пальчик, пальчик, мой хороший,
Ты прижми к столу горошек,
Покрути и покатай
И другому передай.

«Лыжники». Нужны две большие пуговицы с углублением посередине – «встать» в них указательным и средним пальцами и двигаться как на лыжах:

Две новые, кленовые
Подошвы двухметровые.
На них поставил две ноги
И по большим снегам беги.

Все эти игры развивают не только пальцы и речь, но и формируют пространственно-образное мышление, чувственное восприятие, творческую фантазию и логику малыша. Тренируйте детям пальчики! И, как говорят на Руси, - станет рука сильной, головушка умной, а речь красивой!

*Логинова Ирина Викторовна,
воспитатель МБДОУ детского сада №1 «Колокольчик»*

Использование интерактивного стола SMART в работе воспитателя дошкольного учреждения

Концепция модернизации российского образования предполагает необходимость использования современных образовательных технологий.

Педагоги ДОУ обязаны обеспечить полноценный переход детей на следующий уровень системы непрерывного образования, дать возможность стать участниками единого образовательного пространства РФ. Именно поэтому, воспитатели должны идти в ногу со временем, стать для ребенка проводником в мир новых технологий.

Использование информационно-коммуникационных технологий в детском саду – это одна из самых актуальных проблем современного дошкольного воспитания. С помощью информационно-коммуникационных технологий педагоги могут не только насытить дошкольника большим количеством готовых, строго отобранных, соответствующим образом

организованных знаний, но и развивать интеллектуальные, творческие способности, и что особенно важно в раннем детстве - умение самостоятельно приобретать новые знания.

Благодаря тому, что наш детский сад входит в инновационную инфраструктуру системы дошкольного образования Алтайского края по введению ФГОС ДО, у нас появилась возможность расширить предметно-пространственную среду ДООУ при помощи современных информационных средств. Одним из них является интерактивный стол SMART Table, который делает обучение дошкольников креативным и интересным. С его помощью можно превратить совместную деятельность с детьми в динамичную и увлекательную игру. А игра – ведущий вид деятельности дошкольников.

Используя крупные яркие изображения, передвигая предметы и цифры, составляя слова и предложения, оперируя геометрическими фигурами и различными объектами просто пальцами, дети становятся интерактивными участниками процесса «живого» обучения.

Все воспитанники, вне зависимости от их способностей, с появлением интерактивного стола проявляют больше желание участвовать в непосредственной образовательной деятельности. Т.е. образовательные решения SMART позволяют развивать положительную мотивацию обучения. А мотивация, как мы знаем, залог успеха любой деятельности. Мы заметили, что дети стеснительные, в обычной обстановке сторонящиеся коллектива сверстников, стали более свободными, раскрепощенными, испытывают удовольствие от работы, а иногда даже проявляют признаки лидерства в групповых заданиях.

Еще один положительный эффект работы на интерактивном столе – это развитие коммуникативных способностей дошкольников. Интерактивный стол SMART Table помогает детям научиться работать в группе. Он поддерживает до 40 одновременных касаний, поэтому за столом могут работать одновременно до 8 детей. Дети работают в группе: учатся принимать решения вместе и самостоятельно, уступать друг другу, прислушиваться к мнению других, делиться своими эмоциями.

Программное обеспечение SMARTTableToolkit включает восемь интерактивных приложений. Каждое приложение позволяет организовать работу над материалом определенным образом:

- Многовариантный вопрос – дети отвечают на вопросы, перетаскивая изображение;
- Горячие точки – дети перемещают объекты на свои места;
- Сортировка по группам – дети распределяют понятия по группам;
- Рисование – дети выбирают цвета и эффекты и рисуют пальцами;
- Мультимедиа – дети перетаскивают фото и видеофайлы и меняют их размер;
- Сложение – воспитанники вместе решают примеры;
- Пазл – обучающиеся вместе складывают пазл.

В работе педагога в ДООУ используются при этом любые исходные графические материалы, изображения, видеофайлы и т.д., что позволяет создавать собственные цифровые материалы. Но самое главное – это программное обеспечение. Установив программу SMART TableToolkit на свой компьютер, педагог может создавать интерактивные задания с учетом индивидуальных особенностей и потенциала данной группы, действуя по понятному и наглядному алгоритму.

В качестве примера, рассмотрим созданный нами пакет заданий по теме «Космос», разработанных в программе SMART Table Toolkit для интерактивного стола.

Задание 1. «Медиа» («Media»).

Дети запоминают последовательность расположения планет в Солнечной системе. Педагог читает текст о планетах Солнечной системы, а дети в это время могут перемещать, увеличивать или уменьшать изображения планет, «послушать» планеты (песню Земли, грохот колец Сатурна). Задание помогает дошкольнику понять и усвоить предложенный материал гораздо эффективнее, чем только опираясь на зрительное восприятие картинок и хорошо знакомый метод повторения.

Задание 2. «Горячие точки» («Hot Sports»).

Дети в самостоятельной деятельности могут применять знания о порядке расположения планет в Солнечной системе. Нужно переместить планету на соответствующую точку орбит. Если задание выполнено правильно метка и изображение меняют цвет.

Задание 3. «Называй и считай» («Addition Plus»).

Дети учатся согласовывать прилагательные с существительным, числительные с существительным, считая объекты на экране. Единицей измерения является кирпичик, дети выкладывают их в активное поле.

Важно, чтобы ребята выложили вместе правильный ответ, а не каждый лично. Если достигнута цель и ответ выложен правильно, то задание считается выполненным, и звучат победные фанфары.

Задание 4. «Рисование» («Paint»).

Детям предлагается нарисовать картину «Полет человека в космос». Сенсорная поверхность стола и цветовая палитра задания позволяют развивать мелкую моторику, творческие способности, воображение у ребят. Позволяет организовать совместную деятельность, сплотить коллектив.

Играя за столом SMART Table, дети не замечают, что проходят сложную в понятийном для дошкольника плане лексическую тему «Космос», решают сложные задачи и выполняют обучающие задания. Они просто играют с сенсорной поверхностью и получают от этого огромное удовольствие!

Говоря об использовании интерактивного стола с дошкольного возраста, встает вопрос о сохранении здоровья и зрения. Планируя деятельность с детьми, мы не забываем о физических и динамических паузах, зарядке для глаз, использовании элементов здоровьесберегающих технологий.

Мы делаем только первые шаги в освоении SMART Table и уверены, что все технические достижения не стоят ровным счетом ничего, если педагоги не в состоянии их использовать. Эффективность работы с интерактивным столом SMART Table во многом зависит от профессионализма педагога. Именно педагоги делают занятия интересными, детей – заинтересованными, а интерактивный стол выполняет функцию современного «помощника».

*Мануйлова Марина Владимировна,
учитель-дефектолог МБДОУ ЦРР детского сада №21 «Малышок»*

**Культурные практики как средство развития детской индивидуальности,
самостоятельности и социально-коммуникативного общения**

«Поддержка разнообразия детства; сохранение уникальности и самоценности детства как важного этапа в общем развитии человека, самоценность детства - понимание (рассмотрение) детства как периода жизни значимого самого по себе, без всяких условий; значимого тем, что происходит с ребенком сейчас, а не тем, что этот период есть период подготовки к следующему периоду».
(ФГОС ДО)

Одна из важных задач ФГОС ДО: создание благоприятных условий развития детей в соответствии с их возрастными и индивидуальными особенностями и склонностями, развитие способностей и творческого потенциала каждого ребенка как субъекта отношений с самим собой, другими детьми, взрослыми и миром.

В основу реализации задач ФГОС ДО положен культурологический и деятельностный подход в педагогике.

- Культурологический подход определяет воспитание как способ приобщения ребенка к ценностям мировой и национальной культуры, развития его творческих способностей и наклонностей, защиту его прав и здоровья. Реализация осуществляется посредством определения содержания образования. Условием реализации культурологического подхода в педагогике является диалог культур – личностной культуры ребенка и педагогической культуры воспитателя, специалиста.

- Деятельностный подход. Личность человека формируется и проявляется только в деятельности. Различают внешнюю и внутреннюю деятельность. Первая складывается из специфических для человека действий с реальными предметами, осуществляемых при движениях рук, ног, пальцев. Вторая происходит посредством умственных действий, где человек оперирует с идеальными моделями, образами предметов, представлениями о предметах. Деятельность рассматривается как средство становления и развития субъектности ребёнка.

«Скажи мне – и я забуду, покажи мне – и я запомню, дай мне сделать – и я пойму»
/Конфуций/

Что же такое культурные практики? Под культурными практиками мы понимаем разнообразные, основанные на текущих и перспективных интересах ребенка виды самостоятельной деятельности, поведения, опыта, складывающиеся с первых дней его жизни. Среди культурных практик можно выделить следующие: манипуляция с предметами, фантазирование, творческая деятельность, продуктивные виды деятельности, коллекционирование, экспериментирование, игра, поисково-исследовательская деятельность. Культурные практики могут формироваться во взаимодействии ребенка с взрослым и при постоянно расширяющихся самостоятельных действиях.

Зачем нужны культурные практики? Культурные практики формируют общую культуру личности дошкольника, развивают их социальные, нравственные, эстетические, интеллектуальные, физические качества. Также культурные практики детства являются мощным инструментом для развития инициативности, самостоятельности и ответственности ребенка, а также формирования предпосылок к учебной деятельности. Самостоятельность ребенка дошкольного возраста неразрывно связана с проявлением его инициативы. Важность такого подхода подчеркивают следующие целевые ориентиры согласно Федеральному

государственному образовательному стандарту дошкольного образования на этапе завершения дошкольного образования:

- ребенок овладевает основными культурными способами деятельности;
- проявляет инициативу и самостоятельность в разных видах деятельности – игре, общении, познавательно-исследовательской деятельности, конструировании и других;
- способен выбирать себе род занятий, участников по совместной деятельности.

У педагога, реализующего основную общеобразовательную программу, должны быть сформированы основные компетенции, необходимые для социальной ситуации развития воспитанников, соответствующей специфике дошкольного возраста. Среди таких компетенций выделяются следующие:

- организация конструктивного взаимодействия детей в группе в разных видах деятельности;
- создание условий для свободного выбора детьми деятельности;
- вовлечение всех детей в разные виды деятельности и культурные практики, способствующие развитию норм социального поведения, интересов и познавательных действий.

Современный педагог осознает, что развитие детской самостоятельности и инициативы во многом зависят от него, особенно от признания, что ребенок – это свободная личность. Он имеет право выражать себя соответственно только его пониманию и теми способами, которые он считает подходящими. Авторитарный стиль педагогики, который долгое время «царствовал» в нашей стране, не позволял развивать инициативу и самостоятельность ребенка дошкольного возраста. Поменять мышление необходимо, прежде всего, педагогу.

Условия для развертывания системы многообразных свободных практик ребенка, которые обеспечивают его самостоятельное, ответственное самовыражение:

1. Следование педагога следующим позиционным принципам:

Первый позиционный принцип.

Чтобы понять, эффективно ли воспитание (и шире – образование), надо смотреть на его процессы глазами ребенка, а не взрослого, тем более педагога, умудренного, т.е. зажатого рамками своего опыта, и односторонними педагогическими и дидактическими теориями. Надо смотреть на воспитание глазами себя – ребенка.

Второй принцип вытекает из первого: «воспитание строится не от задач взрослого, а от жизнедеятельности ребенка», ребенок – полноправный субъект деятельности, взаимодействия и общения». Он не ведомый, не «воспитываемый», не «обучающийся» Принцип «Ребенок – центр сферы образования» предполагает, что содержание обучения и воспитания определяется именно им через собственные культурные практики, а не взрослым, через задания, проверки и оценки.

2. Создание (и изменение в зависимости от задач) предметной развивающей среды.

3. Педагогическая работа по формированию положительной мотивации ребенка к той или иной культурной практике (формирование привлекательного образа данной культурной практики)

4. Планирование форм, методов и приемов работы с детьми, обеспечивающих взаимодействие ребенка и взрослого характер сотрудничества, общий душевный настрой взрослого и ребенка, их взаимное доверие, озабоченность общим делом (интересом).

5. Взаимодействие с семьей.

Социально – коммуникативное общение.

Наиболее благоприятным периодом для социально-коммуникативного развития ребенка является дошкольное детство, ведь отношения с другими людьми зарождаются и наиболее интенсивно развиваются в дошкольном возрасте. Дошкольный возраст чрезвычайно благоприятен для овладения коммуникативными умениями. Контактная со сверстниками, дошкольники учатся проявлять доброжелательное внимание, сочувствие, сопереживание, согласовывать свои действия для достижения общего результата, учитывать особенности партнера. Сотрудничество строится на основе интереса детей друг к другу и к совместной деятельности, выражается в способности осознанно вступать во взаимодействие. Первый опыт таких отношений становится тем фундаментом, на котором строится дальнейшее развитие личности. Это актуализируется и в Федеральном государственном образовательном стандарте.

Основным методом работы в данном направлении являются культурные практики в форме специально-организованных педагогом ситуаций общения. Взрослый, не навязчиво, не трактуя основные правила поведения, подталкивает ребенка к осмыслению ситуации, к нужным умозаключениям и выводам

Ситуации общения и накопления положительного социально-эмоционального опыта носят проблемный характер и заключают в себе жизненную проблему близкую детям дошкольного возраста, в решении которой они принимают непосредственное участие. Такие ситуации могут быть реально-практического характера (оказание помощи малышам, старшим), условно-вербального характера (на основе жизненных сюжетов или сюжетов литературных произведений) и имитационно-игровыми. В ситуациях условно-вербального характера воспитатель обогащает представления детей об опыте разрешения тех или иных проблем, вызывает детей на душевный разговор, связывает содержание разговора с личным опытом детей. В реально-практических ситуациях дети приобретают опыт проявления заботливого, участливого отношения к людям, принимают участие в важных делах («Мы сажаем рассаду», «Мы украшаем детский сад к празднику», «Мы помогаем малышам одеваться» и пр.)

Ситуации могут планироваться воспитателем заранее, а могут возникать в ответ на события, которые происходят в группе, способствовать разрешению возникающих проблем.

Таким образом, мы можем сделать вывод о целесообразности использования культурных практик в амплификации детского развития (всемерное использование потенциала возможностей психического развития личности на каждой возрастной стадии за счет совершенствования содержания, форм и методов воспитания). Для ребенка такой путь является более понятным и действенным, а для взрослого появляется еще одна возможность соприкоснуться с прекрасным миром детства и стать малышу близким другом.

Список литературы:

1. Федеральный Государственный Образовательный стандарт дошкольного Образования
2. Примерная основная общеобразовательная программа дошкольного образования «От рождения до школы» под редакцией Н.Е.Вераксы, Т.С. Комаровой.
3. Интернет ресурсы:
<http://www.maam.ru/detskijasad/kulturnye-praktiki-kak-sredstvo-razvitiya-detskoi-individualnosti-i-samostojatelnosti.html>
<http://www.psyoffice.ru/5-psychology-3436.htm>

*Негембелева Надежда Владимировна,
педагог-психолог МБДОУ детского сада №1 «Колокольчик»*

Расширение социального опыта и творческих способностей старших дошкольников в работе педагога-психолога

Мы живем в эпоху экономических кризисов и социальных перемен. Тем не менее, в одних и тех же обстоятельствах мы ведем и чувствуем себя по-разному.

Ребенок же беспомощен в этих ситуациях, но мудрость взрослых дает ему защиту, так как именно окружающие ребенка взрослые способны создать приемлемые условия для его полноценного развития. Основой такого развития является психологическое здоровье, от которого во многом зависит здоровье в целом.

Проблема сохранения психологического здоровья является актуальной. И особенно хорошо, что о его поддержании и формировании рассуждают педагоги и психологи дошкольного образования. Посредством взрослых, семья ребенок приобретает социальный опыт взаимодействия с окружающим. От нас зависит, насколько легко войдет ребенок в сложный взрослый мир.

Поэтому, учитывая основную цель дошкольного учреждения: обеспечение благоприятных условий для полноценного развития ребенка как личности, передо мной, как психологом, стоит задача психологической поддержки детей, направленной на сохранение психологического здоровья и развития личности ребенка в ДОУ. С этой целью разработала рабочую программу для детей старшего дошкольного возраста, в основе которой лежит развивающая программа Н. В. Колпаковой «Познаем себя и мир вокруг».

Руководителями развивающих занятий могут выступать как педагоги-психологи, воспитатели, так и взрослые, интересующиеся развитием детей, понимающие желания и чувства ребенка, не подавляющие детскую инициативу, умеющие видеть окружающий мир глазами детей.

Основная цель программы: создание условий, способствующих расширению социального опыта старших дошкольников на основе их реального взаимодействия со сверстниками и взрослыми во время игровых упражнений, творческих заданий, этических бесед, проигрывания моделирующих ситуаций.

Данная программа предоставляет возможность старшим дошкольникам «открывать» для себя окружающий мир предметов и людей, какими видят себя и других людей в процессе общения.

Наиболее эффективно проходят занятия с подгруппой детей из 6-8 человек. Дети имеют возможность двигаться по всему пространству группы, некоторые упражнения и задания проводятся за столами, а также на ковре.

Структура каждого занятия представляет собой комплекс последовательных частей, объединенных общей темой:

- Разминка – направлена на создание мотивации для предстоящей деятельности, сплочение участников группы.
- Основная часть – раскрывает содержание главной темы занятия.

В этой части организую беседы, творческие виды деятельности, анализ ролевых ситуаций из опыта детей, игры на взаимодействие членов группы, релаксационные упражнения.

- Итоговый сбор – коллективная и индивидуальная рефлексия, подведение итогов работы.

Подводя итог, на занятиях использую игры или упражнения, объединяющие участников группы, способствующие развитию коммуникативных способностей.

В содержание занятий включаю разнообразные методы и приемы, способствующие самовыражению каждого ребенка, развитию желания узнавать что-то новое и взаимодействовать с другими, общаться вербальными и невербальными способами.

В занятиях применяю участие различных сказочных персонажей, мягкие игрушки, например: мягкая игрушка - кот Тимофей.

Кроме этого, рассматривая определенные темы, дети имеют возможность отражать свои мысли и представления в «Альбомах открытий».

При организации занятий учитываю возрастные особенности детей старшего дошкольного возраста.

После пяти с половиной лет на смену правополушарному (творческому) мышлению приходит левополушарное (логическое). Многие дети (кроме левшей) в связи с этим могут утрачивать способность к творчеству. Задача взрослых на этом этапе не позволить, чтобы формальное, логическое обесценило дар воображения ребенка. Он наблюдателен. Его интересует собственное «я», мир вокруг, в котором он стремится отыскать причинно-следственные связи, чтобы отличить существенное от второстепенного.

При организации деятельности с ребенком учитываю стратегии продуктивного взаимодействия:

- Принимать ребенка таким, какой он есть;
- Вовлекать ребенка в те виды деятельности, в которых он успешен;
- Определять детям поручения, с которыми они реально смогут справиться;
- Разделять интересы ребенка, предоставлять ему возможность выбора;
- Использовать качественную оценку детских достижений;
- Постоянно учитывать «зону ближайшего» и «зону актуального развития» каждого ребенка;
- Интересоваться и поддерживать психическое состояние эмоционального мира ребенка;
- Оказывать детям всевозможные поддержки и поглаживания вербальными и невербальными способами.

Включая в содержание занятий релаксационные сеансы, заранее подготавливаю соответствующее пространство и оборудование: ребята могут располагаться на ковре, диване; для усиления визуализации использую записи с релаксационной музыкой.

Проработала 18 логично взаимосвязанных между собой тем, некоторые темы могут быть рассмотрены в ходе двух занятий, например: «Мальчики и девочки», «Я и моя семья», «Древо семьи», «Все мы разные», «Мои друзья».

В ходе занятий использую проективные диагностические методики:

- «Дом – Дерево – Человек»;
- «Моя семья»;
- «Мой круг общения».

Результатами данной программы является освоение нестандартных способов решения заданий творческого характера, умение создавать образ по определенной теме и выражать его в изобразительной и конструктивной деятельности, освоение способов ориентировки в предметном окружении и относительно самого себя, расширение социального опыта, проявление коммуникативных навыков (приветствие, обращение за помощью, постановка вопроса и формулировка ответа).

*Поветкина Надежда Сергеевна,
учитель – логопед МБДОУ ЦРР детского сада №5 «Теремок»*

Развитие мелкой моторики как эффективное средство развития речи детей дошкольного возраста

С каждым годом жизнь предъявляет все более высокие требования не только к педагогам, но и к детям, неуклонно растет объем знаний, который им нужно усвоить в дошкольный период. Взрослым необходимо позаботиться о своевременном и полноценном формировании у детей речи, которая является основным средством общения и познания окружающего мира

К сожалению, в последнее время растет количество детей с речевой патологией и проблема исправления речи становится актуальной для многих.

Средством развития речи у детей с ОНР является укрепление мелкой моторики пальцев рук посредством организации совместной деятельности детей и взрослых.

Мы знаем, что движения пальцев рук исторически, в ходе развития человечества тесно связаны с речевой функцией. Речевые и двигательные центры мозга находятся рядом, чем лучше развита мелкая моторика, тем успешнее будет развиваться и речь.

Систематическая тренировка тонких движений пальцев в сочетании с речевой активностью, является мощным средством повышения работоспособности коры головного мозга, и как следствие у детей улучшается внимание, память, мышление, пространственное восприятие.

Учитывая все вышесказанное, для проведения коррекционной работы создала предметно – развивающую среду, которая включает в себя различные игры и пособия для развития речи и мелкой моторики.

В работе с дошкольниками использую инновационную технологию - су-джок терапию. Это различные массажеры, стимулирующие активные точки, оказывающие лечебное и профилактическое действие, которые способствуют повышению физической и умственной работоспособности детей. К таким массажерам относятся прищепки, скрепки...-

Игры с прищепками помогают ребенку научиться определять цвета, формировать грамматический строй и связную речь. Именно игры с прищепками хорошо развивают щипковый хват, который способствует перераспределению мышечного тонуса.

Игры с использованием цветных скрепок – создание цепочек, дорожек, узоров... способствуют развитию у детей мелкой моторики, памяти (зрительной, слуховой), умения действовать по условию и схеме.

Все игры и упражнения с прищепками, скрепками составлены с учетом постепенного перехода от простого к сложному.

Применение цветных камушков «Марблс» - это один из нетрадиционных приемов обучения, интересный для детей. Это наборы стеклянных камушков разного цвета и различные задания с ними. Все упражнения могут варьироваться в зависимости от возраста ребёнка, его умственной и моторной способности, заинтересованности в игре, а также от поставленной педагогом цели. Упражнения с камушками развивают сенсорное восприятие, проводится профилактика оптико-пространственных нарушений, развитие фонематического восприятия, развитие звукового анализа и синтеза, знакомство с образом буквы.

Развивающий планшет «Геометрик» по системе Монтессори развивает мышление, воображение, способствует развитию логики, мелкой моторики и речи. Мария Монтессори говорила: «Способность ощущать и воспринимать внешний мир, различать предметы в зависимости от их качеств, является основой для развития мышления». С помощью этой полезной игрушки ребенок получает уникальную возможность «прочувствовать пальцами» цифры, буквы, геометрические фигуры, узоры и другие изображаемые силуэты.

Игра с песком - одна из форм естественной деятельности ребенка. Включение элементов песочной терапии в коррекционную работу усиливает желание ребёнка узнавать что-то новое, экспериментировать и работать самостоятельно. Развивается тактильная чувствительность как основа «ручного интеллекта».

Одним из методов для развития мелкой моторики является овладение японской техникой оригами. Совершенствуя и координируя различные движения пальцев и кистей обеих рук, оригами влияет на общее интеллектуальное развитие ребенка, в том числе на развитие речи и мелкой моторики пальцев. Занятия оригами гармонизирует работу полушарий мозга и помогает развитию творческих задатков у ребенка. Эта техника знакомит детей с основными геометрическими понятиями, способствует развитию глазомера и обогащению словаря.

Для большей заинтересованности детей в логопедических занятиях, были изготовлены авторские пособия из фетра. Взяв за основу книгу Тимофеевой У.Ю. и Черновой Е.И. «Пальчиковые шаги» были изготовлены сенсорные дорожки. Это методика пальчиковых шагов. Шагаем пальчиками по дорожкам в разных направлениях, сопровождаем движения пальцев стихами.

Видя интерес детей к пособиям из фетра, изготовила книжку «Играй и развивай», которая позволяет развить сенсомоторную сферу, словесно-логическое мышление, дает возможность скорректировать речевые и двигательные нарушения, улучшить память, тактильные восприятия, внимание, развить творческие способности детей.

Важное место в своей работе, отвожу повышению педагогической компетентности родителей и воспитателей в данном направлении. Провожу мастер-классы, консультации, беседы, изготовила папки – передвижки, брошюры по применению различных методов развития мелкой моторики, а как следствие развитие речи детей. Это необходимо для того, чтобы родители ясно представляли уровень речевого развития ребенка, знали о его индивидуальных особенностях и могли сами помочь своим детям дома – развивать и закреплять навыки, полученные на занятиях в детском саду. Например, изготовление макетов «Весёлых букв», «Новогодних игрушек», использование пальчикового театра родителями совместно с детьми. Совместная работа способствует развитию речевой активности и общению взрослых и детей.

В результате работы дети стали более общительными, эмоциональными, их речь мелодичной и выразительной. Кисти и пальцы детей приобретают хорошую подвижность, гибкость, исчезает скованность движений. Наблюдается согласованность речи с движением.

Используемая литература:

1. Вавилова А. В. Развитие мелкой моторики как средство улучшения речи // Молодой ученый. — 2014. — №5. — С. 495-497.
2. Н. С. Жукова, Е. М. Мастюкова, Т. Б. Филичева Преодоление недоразвития речи у детей. Учеб. -метод. пособие. — М.: Соц. -полит, журн., 1994. — 96 с.
3. Кольцова М.М., Рузина М.С. Ребенок учится говорить. Пальчиковый игротренинг. – Екатеринбург: У-Фактория, 2006. – 224 с. + цв. Вкл. (Серия «Психология детства: Совершенный взгляд»).
4. Тимофеева Е.Ю., Чернова Е.И. Пальчиковые шаги. Упражнения для развития мелкой моторики. 2-е изд. – СПб: Корона-Век, 2007. – 32 с,ил.

*Шайхудинова Наталья Михайловна,
учитель-логопед МБДОУ ЦРР детского сада №7 «Ромашка»*

Использование логосказок и анимационных технологий в коррекции речевых нарушений у детей дошкольного возраста с ОНР

Время не стоит на месте. Современная жизнь непрерывно меняется, меняются наши дети. В современном обществе детей называют по-разному и все определения имеют под собой основу. Например:

во Франции необычных детей, современное поколение называет: «тефлоновые Дети», т.к. к ним не прилипают общепринятые стереотипы поведения;

в Америке – «Дети Индиго»; «Дети нового тысячелетия» – юные существа, обладающие необычными психическими возможностями;

«Дети Света»- мировоззрение детей отличается от привычного;

«Одаренные Дети»- уровень развития выше среднего[1].

Особую группу составляют дети с ограниченными возможностями здоровья (ОВЗ). В данную группу входят дети с общим недоразвитием речи.

Моя педагогическая деятельность ориентирована на работу с детьми с ОВЗ. Характер речевых патологий стал сложнее и, в основном имеет комбинированную форму: у детей одновременно нарушаются речь (звуковая сторона, словарный запас, лексико-грамматический строй), развитие высших психических функций, состояние общей и мелкой моторики, ориентирование в пространстве, эмоционально-волевая сфера, творческая активность. Ребенок, имеющий нарушения речи, может быть агрессивным, или, наоборот, замкнутым подавленным. В связи с этим возникла необходимость в поиске эффективных средств коррекции речи, для социальной адаптации и интеграции ребенка, имеющего речевое нарушение, в среду нормально развивающихся сверстников.

Поскольку существует тесная взаимосвязь и взаимозависимость речевой и моторной деятельности возникла необходимость в разработке и внедрении в коррекционную деятельность технологии мульттерапии.

Мультитерапия открывает перед ребенком возможность освоения новых технологий, которые дают психологически комфортное существование ребенка в современном мире, а также базис для дальнейшего развития и социализации детей. Ведь особенность детской анимации заключается в том, что она привлекает своей непосредственностью и детским взглядом на мир. В свою очередь мультипликация дает возможность ребенку самостоятельно создавать произведения искусства способом перекладки с помощью знакомого всем инструмента – компьютера.

Увлекательное создание мультфильмов помогает детям быть более веселыми и открытыми, способствует установлению позитивного межличностного взаимодействия со сверстниками и взрослыми, способствует развитию чувства команды, чувства общности в достижении цели, и все это положительно влияет на их психическое и физическое здоровье.

Подтверждением вышесказанному являются слова Е.Р. Тихоновой, которая указывает, что в процессе мультипликационного творчества можно совершать любые путешествия, всевозможные превращения, можно стать каким захочешь: большим, сильным, богатым, красивым, моряком или летчиком, звездой или собакой. И эта игра помогает ребенку быть в гармонии со своим внутренним миром. За время создания фильма он может побывать в роли сочинителя, сценариста, актера, художника, аниматора и даже монтажера, то есть, знакомится с разными видами творческой деятельности, получает много новой информации [3].

Так в 2014-2015 учебном году мной была разработана рабочая программа «Создание условий для внедрения мультитерапевтических технологий в работу с детьми с общим недоразвитием речи». В этом же году на базе МБДОУ ЦРР д/с №7 «Ромашка» начала свою деятельность детская анимационная реабилитационная студия «Анимашки».

Создание анимационного фильма - это длительный, технически трудоемкий процесс, но дети с удовольствием его осваивали. Приступив к анимационной деятельности, они принимали активное участие в составлении сюжета сценария, раскадровке, изготовлении персонажей и декораций, подготовке разноцветных сыпучих материалов и т.д. Особое место было отведено озвучиванию мультфильма. Подготовительный этап включал в себя комплекс мероприятий, в который входили упражнения на развитие речевого творчества детей, четкое произношение звуков, правильное голосоведение и речевое дыхание, дикция (например: фонетическая гимнастика «Дождик кап-кап», гимнастика, на развитие общей моторики «Меж еловых толстых лап», коммуникативный массаж «Дилли-дилли колокольчики звонили» и др.). Данный подход позволил автоматизировать у детей поставленные звуки на стихотворном тексте и в более короткие сроки добиться их четкого произношения. Результатом совместной деятельности стал мультфильм «Урожай», который стал призером муниципального конкурса по информационным коммуникационным технологиям (диплом III степени, май 2015 года).

Опыт работы показывает, что не менее важной проблемой является нарушение развития связной речи детей с ОНР. Для них характерно преобладание в активном словаре существительных и глаголов. В речи дети используют простые предложения, они мало используют слов характеризующих качество, признаки, состояние предметов действий и способов действий и тд. Все выше сказанное привело к поиску путей коррекции связной речи. Одним из возможных вариантов решения данной проблемы стало использование в работе логосказок. Сказкотерапия - означает «лечение сказкой». Как пишет Зинкевич-Евстигнеева, сказку используют и врачи, и психологи, и педагоги, и каждый специалист

находит в сказке тот ресурс, который помогает ему решать его профессиональные задачи. Вовремя рассказанная сказка для ребенка значит столько же, сколько психологическая консультация для взрослого [2]. Логопедическое воздействие в игровой, сказочной форме является универсальным и комплексным и методом воздействия в коррекции речевой сферы.

Для достижения наилучшего результата в работе с детьми используются разные виды логосказок: артикуляционные, пальчиковые, фонетические; лексико-грамматические; сказки, способствующие формированию связной речи (по лексическим темам), сказки по обучению грамоте [1, 4]. В своей практике чаще использую логосказки, способствующие развитию лексико-грамматических категорий и связной речи (*Например: логосказка «Разные братья» (по мотивам сказки аборигенов Австралии «Два брата»).* Задачи: дифференциация звуков по мягкости-твердости; дифференциация звуков С-Сь на слух, в произношении; автоматизация звуков С, Сь в слогах, в словах.

Жили в одной деревне два брата звук С и Сь. Звук С был трудолюбив, а звук С - ленив. Однажды первый брат позвал второго собирать нектар, а тот отказался. Брат С приготовил много меда, но не вернулся к своему ленивому родственнику, потому что устал на него работать. Прошло время, и трудолюбивый брат превратился в пчелу, а ленивый в муху.

Важной ценностью совместной работы является коллективное анимационное творчество, в котором принимают участие наряду с детьми педагоги и родители, становясь непосредственными участниками образовательного процесса, обогащая свой педагогический опыт, испытывая чувство сопричастности и удовлетворения от своих успехов и успехов ребенка. Результатом совместной деятельности стало создание многосерийного мультфильма «Капитошке скоро в школу».

Список литературы:

1. Глухов В.П. Формирование связной речи детей дошкольного возраста с ОНР [Текст] / В.П. Глухов - М. 2004.- 226с.
2. Зинкевич-Евстигнеева Т.Д. Путь к волшебству. Теория и практика сказкотерапии [Текст] / Т.Д. Зинкевич-Евстигнеева -Спб. Речь.-2008 г. – 240с.
3. Тихонова, Е.Р. Рекомендации по работе с детьми в студии мультипликации [Текст] / Е.Р. Тихонова. – Детская киностудия «Поиск», 2011. – 59 с.
4. Шорохова О.А. Сказкотерапия и занятия по развитию связной речи дошкольников [Текст] / О.А. Шорохова.- М.:ТЦ Сфера, 2006.- 126с.

***Янкина Елена Геннадьевна,
воспитатель МБДОУ ЦРР детского сада №5 «Теремок»***

Конструктивные игры дошкольников, как одна из форм изучения и закрепления математических знаний

Проблема раскрытия способностей и задатков математического мышления детей дошкольного возраста в современной жизни приобретает все большее значение. Это объясняется бурным развитием науки. Известно, что ребенок отличается удивительной активностью в познании окружающего мира и интереса к математике. В образовании

дошкольников можно эффективно использовать такую форму, как конструирование, потому что оно направлено на развитие логического мышления.

Конструирование — это изготовление детьми простых моделей игр, пособий для себя и для малышей, а так же плоскостных и объёмных моделей. Конструирование как любимый детьми вид деятельности не только увлекательное, но весьма полезное занятие, которое теснейшим образом связано с чувственным и интеллектуальным развитием ребенка. Именно конструирование, наполненное математическим содержанием, является основой математического развития дошкольников.

Использование конструирования в обучении математике в соответствии с современными требованиями способствует повышению уровня развития математических способностей детей.

В целях формирования познавательной активности детей дошкольного возраста посредством конструктивных игр в работе с детьми использую разнообразные виды конструкторов: деревянные, пластмассовые, металлические, бумажные, конструкторы Лего и другие. Каждый вид конструктора отвечает своим целям, однако есть общее, что их всех объединяет — это творчество ребёнка, желание создавать что-то новое и радоваться результатам своего творчества.

Существуют различные конструктивные игры, направлены на развитие математических способностей:

Игры со счетными палочками. Их называют задачами на смекалку геометрического характера, т. к. в ходе решения идет создание различных форм и преобразование одних фигур в другие. Они способствуют развитию логического мышления, пространственных представлений и закреплению знаний о свойствах и отличительных признаках геометрических фигур.

Палочки Кюизенера идеально подходят для знакомства ребенка с математикой. Они отлично развивают логическое мышление. Помогают ребенку научиться различать расположение предметов в пространстве, осознать математические понятия, сформировать представление о соотношении цифры и числа, количества, осуществлять разбор числа на составные части и определение предыдущего и последующего числа в пределах первого десятка, освоить навыки — сложение и вычитание, с помощью палочек полезно также составлять буквы и цифры. При этом происходит сопоставление понятия и символа.

Широко внедряю игры на составление плоскостных изображений предметов, животных, птиц, домов, кораблей из специальных наборов геометрических фигур. Наборы фигур при этом подбираются не произвольно, а представляют собой части разрезанной определённым образом фигуры: квадрата, прямоугольника, круга или овала. Это такие игры, как: «Танграм», «Пифагор», «Монгольская игра», «Колумбово яйцо»,

«Волшебный круг», «Вьетнамская игра». Эти игры ещё называют «Геометрическим конструктором». Они способствуют закреплению знаний о геометрических фигурах, а также развитию конструктивных умений.

Блоки Дьёнеша - универсальная развивающая игра! Игры с логическими блоками позволяют развивать логическое мышление, представление о множестве, операции над множествами (сравнение, классификация, абстрагирование, кодирование и декодирование информации), помогает успешно овладеть основами математики и информатики.

Кубики Никитина способствуют развитию логического мышления и сообразительности, мелкой моторики, воображения, сформированности сенсорных эталонов

цвета, величины и формы, пространственного ориентирования. Они могут превращаться в различные фигуры: домик, птичку, бабочку, кораблик и т.д.

Деревянный конструктор – это всегда удовольствие и польза для ребёнка. В группе есть несколько видов этого конструктора. Деревянный конструктор наилучшим образом развивает мелкую моторику рук, пространственное мышление, концентрацию внимания, глазомер, фантазию. Строить из конструктора занятие очень увлекательное, собирая его, ребёнок исследует форму предметов (форму, размер) и познаёт физические явления (равновесие, подвижность).

Пластмассовый конструктор один из наиболее распространенных, существует огромное разнообразие его вариантов. Отличаются они по форме, размеру и способу крепления. У нас в группе есть несколько видов пластмассового конструктора. Дети с большим удовольствием играют в него. Конструктор помогает развивать у детей творческие и интеллектуальные способности, пространственное мышление, понимание цвета и формы, а также моторные навыки.

Лего конструктор можно назвать - один из самых популярных в настоящее время. Дети с помощью Лего -конструирования повышают умственную и физическую работоспособность. Расширяют представление о предметах и явлениях, развивают умение наблюдать, анализировать, сравнивать, выделять характерные, существенные признаки предметов и явлений, обобщают их по признакам. В группе - это самый любимый конструктор. В прошлом году мы участвовали в городском конкурсе проектов по Легоконструированию. Наш проект назывался «Детский парк будущего». Мы стали победителями в номинации: «Самый фантастический проект».

При работе над этой темой, была подготовлена и проведена консультация для воспитателей: «Конструктивные игры, как одна из форм изучения и закрепления математических знаний». Проведено анкетирование родителей: «Конструктор – любимая детская игрушка» и консультации: «Конструирование для дошкольников» и «Значение конструирования в развитии математических способностей детей». Показала открытое занятие для родителей: «Использование инновационных форм работы на занятиях по математике».

В процессе работы с дошкольниками по конструированию я увидела, что конструктивные игры стали самыми любимыми, интересными и занимательными, повышают настроение, помогают преодолеть трудности в усвоении учебного материала. У детей вырабатываются привычки сосредотачиваться, мыслить самостоятельно, развивается внимание, стремление к знаниям. Дети учатся играть в совместные игры, договариваться о постройке, распределять роли и развивать сюжет. Дети не замечают, что они учатся, познают, запоминают новое, ориентируются в необычных ситуациях, пополняют запас представлений, понятий, развивают фантазию. Даже самые пассивные из детей включаются в игру с конструктором с огромным желанием.

Список используемой литературы:

1. Дьяченко О.М. Воображение дошкольника. М.: Знание, 2006.
2. Лиштван З.В. Конструирование. М.: Просвещение, 2001.
3. Новоселова С.Л., Зворыгина Е.В., Парамонова Л.А. Всестороннее воспитание детей в игре. // Игра дошкольника / Под ред. С.Л. Новоселовой. М.: Просвещение, 2008.

Раздел IV. МАТЕРИАЛЫ ИЗ ОПЫТА РАБОТЫ ПЕДАГОГОВ ДОШКОЛЬНЫХ ОБРАЗОВАТЕЛЬНЫХ УЧРЕЖДЕНИЙ (КОНСПЕКТЫ)

*Гришко Нина Михайловна,
воспитатель МБДОУ детского сада №1 «Колокольчик»*

Образовательный творческий проект «Хрустальная зима Алтая»

По всей России чудесна зима, но на Алтае она особенно прекрасна...

Она дарит вдохновение творческим людям, нашим землякам, которые прославляют ее в своих музыкальных и художественных произведениях. Основываясь на требованиях ФГОС дошкольного образования по использованию регионального компонента в образовательном процессе и учитывая приоритетное направление дошкольного учреждения по художественно-эстетическому воспитанию, необходимо создать условия для знакомства дошкольников с творчеством наших талантливых земляков, пробудить у детей интерес к выдающимся людям, желание восхищаться и наслаждаться их творчеством, научить детей видеть красоту родного края, города, любоваться ее и гордиться, способствовать проявлению собственных творческих способностей

Цель: создать условия для развития познавательных, исследовательских и творческих способностей детей в процессе реализации образовательного детско-взрослого проекта.

Задачи:

- развивать наблюдательность, способность анализировать и делать простые выводы самостоятельно;
- воспитывать любовь к природе, к родному краю через разные виды искусства;
- способствовать развитию эстетического вкуса на примере произведений искусства родного края;
- совершенствовать художественно-речевые навыки детей при сочинении сказок, чтении стихотворений; прививать чуткость к поэтическому слову;
- способствовать развитию творческих способностей детей в процессе создания иллюстраций к произведениям поэтов родного края и своим собственным.

Этапы реализации проекта:

I этап – подготовительный:

1. Создание необходимых условий для реализации проекта: разработка и накопление методических материалов; создание предметно-развивающего пространства.
2. Подбор художественной литературы авторов Алтайского края по данной теме.
3. Подбор картин и репродукций о зиме алтайских художников.

II этап – основной (практический):

1. Наблюдения за природными явлениями в зимний период.
2. Непосредственно организованная деятельность «Зимнее волшебство Алтая», «Проказы Матушки зимы».
3. Дидактические игры: «Цепочка слов», «Найди ошибки» (чего не бывает зимой), «Найди по следу», «Угадай, на что похожи?» (узоры на окнах), «Разведчики» (заметить, что изменилось в природе) и др.

4. Ситуативные беседы: «Почему мне нравится зима», «Волшебные снежинки», «Кому нужна помощь зимой», «Осторожно! Зимние травмы».

5. Литературная гостиная. «Чудеса зимнего леса» (по стихотворению Г.Панова «Зимняя сказка»); «В гостях у Берендея» (по стихотворению Л. Панфиловой «Как Чародеем замороженный»). Чтение художественных произведений авторов Алтайского края.

6. Арт-галерея алтайских художников по теме «Зимнее волшебство»: Емельянов А. («Заснеженная протока», «Сорочье царство», «Тишина», Стволон В. («Тропинка зимой», «Лыжня», «Февраль. Иней», «Сосны. Снег. Солнце»), Щетинина И. («Курайская долина в начале марта»), Хайрулинова А. («Свято-Георгиевский храм», «Мой дворик»), Дрилёв А. («Епархиальный собор в Барнауле»).

7. Творческая мастерская: Вырезывание снежинок, изготовление цветных льдинок для оформления группы и участка. Сочинение сказок на тему «Танец Снежинок». Рисование: «Иллюстрации к авторским сказкам «Танец Снежинок», «Иллюстрации к стихотворению Г. Панова «Зимняя сказка», «Иллюстрации к стихотворению Л. Паниловой».

8. Взаимодействие с семьёй: Акция «Столовая для птиц». Конкурс зимних построек «Зимние забавы». Информационные стенды «Зимние травмы», «Зимний рацион питания для детей».

Третий этап заключительный:

1. Открытие снежного городка. Презентация участка.

2. Издание сборника авторских сказок детей подготовительной группы на тему: «Танец Снежинок».

3. Выпуск иллюстрированной дошкольниками книги на стихотворение Г.Панова «Зимняя сказка».

4. Выпуск иллюстрированной дошкольниками книги на стихотворение Л.Панфиловой «Как Чародеем замороженный».

5. Презентация авторских иллюстрированных книг в старшей группе. Акция «Подари свою книгу малышам»

Результаты реализации проекта:

Каждый ребенок участвовал в проекте с желанием, проявляя инициативу. Больше всего в проекте детям понравилась исследовательская и продуктивная деятельность. Расширились представления дошкольников о сезонных изменениях в природе зимой на Алтае. Дети научились размышлять, рассуждать, анализировать, делать логические выводы в процессе опытно-экспериментальной деятельности. Дети познакомились с произведениями искусства алтайских авторов. Дошкольники проявили творческие способности в изобразительной деятельности в процессе иллюстрирования стихотворений, умение выделить основную мысль произведения, определить характер героя и передать его в своём рисунке. Созданы условия для развития воображения, обогащение словаря эпитетами, сравнениями способствовало приобретению детьми сочинительских навыков. В результате совместной деятельности укрепились детско – родительские отношения.

*Захарова Лариса Юрьевна,
учитель-логопед МБДОУ ЦРР детского сада №7 «Ромашка»*

Конспект непосредственной образовательной деятельности

по обучению грамоте «Письма из села Простоквашино»
(подготовительная группа детей с ОНР)

Цель: создать условия для овладения детьми навыками звуковой аналитико-синтетической деятельности как предпосылки к обучению грамоте.

Программное содержание.

- упражнять детей в умении дифференцировать гласные и согласные звуки на слух;
- способствовать формированию звуковой аналитико-синтетической активности как предпосылки обучения грамоте (умение определять место звука в слове; количество слогов в слове, составлять звуковую схему слова; выкладывать слова с помощью букв);
- совершенствовать речевую функцию через самостоятельную автоматизацию звуков в речи при построении речевого высказывания в ситуации общения;
- создать условия для развития воображения и творческой активности в соответствии с поставленной задачей;
- способствовать развитию интересов детей, любознательности и познавательной мотивации;
- воспитывать целеустремлённость и настойчивость в достижении поставленных задач.

Оборудование: письма из села Простоквашино с заданиями для детей; изомодели «Звук-буква», «Гласные-согласные»; карточки для характеристики звуков, на каждого ребёнка; индивидуальные звуковые фишки, демонстрационные карточки – фишки; игра «Волшебный мешочек»; набор букв для каждого ребёнка.

Ход занятия:

Дети входят в кабинет, встают в круг. Сообщение темы занятия.

Логопед: Хотите, сегодня мы продолжим играть со звуками, которые изучили раньше и буквами, которые их обозначают (*ответы детей*) Тогда я вам предлагаю:- отгадывать загадки;

- делить слова на части;
- выкладывать дорожку звука (артикуляцию звука);
- выполним звуковой анализ слова;
- выкладывать слова буквами. Согласны?

Но сначала разминка: Сядет тот, кто разделит своё имя на части (*Да-ша, Са-ша, Е-гор, Ни-ки-та, Ки-рилл и тд.*)

Логопед: Всё верно, молодцы. Посмотрите, как много писем нам сегодня пришло. Поиграть с нами хотят герои мультфильма из села Простоквашино. У них очень много вопросов к нам, будущим школьникам. Готовы на них ответить? А ответ мы им пошлем видеописьмом.

Чьё же письмо будет первым, чтобы узнать, нужно загадку отгадать:

В Простоквашино их дом,

Проживают вчетвером.

Кот Матроскин, Шарик –пёс,

Галчонок с дядей... (*ответы детей*)

Логопед: Верно, задание от дяди Фёдора.

«Ребята, чем отличается кот от собаки, я знаю, а вот чем отличается буква от звука, и какие бывают звуки, перепутал. А ведь мне скоро в школу, как и вам. Помогите мне разобраться».

Задание № 1. Чем отличается буква от звука, и какие бывают звуки. (*Букву мы пишем и видим, а звук произносим и слышим. Проверка по изографической модели. Звуки бывают гласные и согласные (твёрдые и мягкие).* Как отличить гласный звук от согласного? (*Гласный звук можно пропеть, воздух выходит без преграды, а согласный протянуть, воздух встречает преграду: язык, зубы или губы*) Проверка по изографической модели.

Логопед: Молодцы, ребята, а вот и вторая загадка:

Любит, есть он бутерброд

Не как все, наоборот,

Он в тельняшке, как моряк.

Звать кота, скажите, как?

Логопед: Верно, кот Матроскин..

Задание № 2 от Матроскина.

«Дорогие ребята, совсем недавно я поспорил с Шариком о том, что звуки тоже могут ходить по дорожкам, а Шарик не верит мне. Помогите его в этом убедить».

Предлагаю выложить дорожку (характеристику) звука, с которого начинается кличка кота. Вы выкладываете, а я делаю видеозапись, для ответа Матроскину.

Звук «М» – есть преграда, звук согласный, звонкий, носовой, твёрдый, обозначается синим цветом.

Логопед: Хорошо, видео ответ отправим коту Матроскину. Ребята, а следующее письмо от, хотя, отгадайте сами: Галчонок выхватил некоторые буквы из его клички, угадайте кто это?

Ш...Р...К(*ответы детей*)

Логопед: Верно это Шарик, он предлагает нам выполнить гимнастику, чтобы мы немного отдохнули от таких трудных заданий.

ФИЗКУЛЬТМИНУТКА «Зверобика»

Логопед: А следующий вопрос от галчонка, но как его зовут

Гости постучат, гостям

Он задаст вопрос: «Кто там?»

То - галчонок. Отгадай-ка,

Как зовут его? ... (*ответы детей*)

Логопед: Как вы думаете, почему его зовут Хватайка? (*ответы детей*)

Логопед: Верно, вот он и нахватал полный мешочек Чёрных, кривых,

От рожденья немых,

Встанут вряд -

Сейчас заговорят (*Буквы*)

Задание № 3 «Волшебный мешочек» (*Угадай букву на ощупь*)

Логопед: Верно, молодцы ребята, а давайте теперь из букв выложим слово, например, какое сейчас время года? (*ответы детей*)

Логопед: Молодцы!

Задание № 4. Я предлагаю выложить это слово буквами на столе.

Задание № 5. А теперь сделайте звуковую схему слова ЗИМА (*З – зелёная фишка, И – красная фишка, М – синяя фишка, А – красная фишка*).

Здорово, молодцы, как бы галчонок ни старался попрыгать буквы, но вы выполнили задание верно. Как вы хорошо потрудились. Наверное, глазки устали, а Галчонок приготовил веселую гимнастику для ваших глаз (*медиагимнастика*). Помните, шею и голову не поворачиваем, следим за героями только глазами. Приготовились?

Логопед: Ну, что ребята, все письма закончились, т.е. мы ответили на все вопросы из Простоквашино, теперь можно наш видео-ответ отправлять адресату. Как вы думаете, кто поможет нам его доставить?

Он в Простоквашино живёт,
Службу там свою несёт.
Почта-дом стоит у речки.
Почтальон в ней - дядя ...*Печкин*

Логопед: Вам понравилось отвечать на письма? Какое из них было самым трудным для вас? А какое самым интересным? А может, вы, хотите что-нибудь сказать нашим героям?

Итог деятельности детей подводит логопед, отмечая успехи каждого.

Адреса интернет-ресурсов

<http://im1-tub-ru.yandex.net/i?id=37947eaeafb01a838e42b2e42956c4c-47-144&n=21>

Простоквашино

<http://vkmstatic.com/avatars/2/8/9/6/467e02fbd9558b47.jpg> дядя Федор

http://img1.nevesta.info/content/photo/36900/36800/201303/728379/728379_qwc2200a128

[ksg.jpg](#) Матроскин

http://prodota.ru/forum/uploads/profile/photo-154293.png?_r=1377903616 Шарик

http://s.pikabu.ru/images/big_size_comm/2012-12_2/13548127031069.jpg Галчонок

*Капич Надежда Ивановна,
воспитатель МБДОУ ЦРР детского сада №7 «Ромашка»*

**Конспект непосредственной образовательной деятельности
по теме «Лакомства для ума»
(подготовительная группа)**

Цель: создать условия для развития у детей познавательных интересов, интеллектуальной активности в процессе обогащения представлений о космическом пространстве.

Программные задачи:

1. Способствовать развитию интереса к познанию, любознательности, активности.
2. Содействовать развитию конструктивных способностей, воображения, умения логически мыслить, рассуждать, анализировать.
3. Способствовать овладению навыками прямого счета в пределах 20 и обратного - в пределах 10.
4. Создать условия для овладения умением подбирать последующее и предыдущее число к обозначенному цифрой.

5. Способствовать овладению умением подбирать слова с противоположным значением, отражающие качества характера человека (слабый – сильный, злой- добрый, ленивый- трудолюбивый).

6. Воспитывать взаимопомощь, дружеские отношения, умение работать в команде, согласовывая свои действия с действиями сверстников.

Организационный момент

Поздоровайтесь с гостями,

Улыбнитесь всем вокруг.

Слева руку дайте другу,

И скорей вставайте в круг.

Воспитатель:

Спешу Вам сообщить, что нас ожидают сегодня таинственные события. Вы любите путешествовать? А хотите прямо сейчас отправиться в увлекательное путешествие? Маршрут нашего путешествия зашифрован в этом «черном ящике». Готовы его разгадать?

Задание 1 «Черный ящик»

– Что вы видите в ящике? Верно, какие-то записки. И как нам их прочесть? У кого какие есть предложения? *(ответы детей)*

– *Вы хорошо посмотрели, нет ли в ящике каких-либо подсказок? Находят подсказки под двойным дном)*

– Подсказки какие-то непонятные. Они вам чем-то помогли? Давайте поразмышляем: это что? (педагог показывает кубик льда).

– Каким образом нам достать подсказку из кубика льда? *(ответы детей)*

– Верно, может помочь горячая вода и пинцет.

– Кто аккуратно опустит кубик льда в емкость с горячей водой?

– Получилось. Молодцы. Вот наша первая подсказка. Что это? *(буква «К»)*

– Еще осталось 5 подсказок. Какую следующую расшифруем?

– Что это за загадочная записка, на которой ничего не видно?

– У вас есть предложения, как её расшифровать? И зачем нам в подсказках йод и краски?

– Верно, йод и свеча помогли прочесть тайные письма. Мы с вами об этом читали рассказ *(ответы детей)* Молодцы!

– Но у нас еще одна записка есть, как её можно прочесть?

– Какая подсказка у нас осталась? *(краски?)*

– И как они нам помогут? *(ответы детей. Ребенок закрашивает любым цветом записку, проявляется буква, написанная воском).*

– Молодцы! Все записки расшифровали. Получился набор из 5 букв и одной размытой буквы, которую должны сами узнать. И что же нам с ними делать? *(предложения детей)*

– Вы предлагаете составить слово? Давайте попытаемся (дети составляют слово КОСМОС). Молодцы, вы так быстро справились! Какие Вы сообразительные! Прошу всех присесть на стульчики *(дети присаживаются на стульчики)*

– Вы уже догадались, нам предстоит совершить космическое путешествие. Готовы?! А не боитесь попасть в открытый космос?

Чтобы космонавтом стать,

Чтобы в небо взлететь,
Надо многое знать,
Надо много уметь.

– Чтобы разрешили полет, мы должны быть хорошо подготовлены. Ну что, проверим, как вы готовы к полету? Для этого вам нужно ответить на вопросы.

– Я буду называть качества человека, а вы подберите к ним слово с противоположным значением, которое подскажет «Каким должен быть настоящий космонавт» (*ответы детей*) (Примеры: злой – добрый, трусливый – смелый, слабый – сильный, ленивый – трудолюбивый, медлительный – быстрый, грустный – веселый).

– Кто был первым космонавтом, который полетел в космос? (*ответы детей*)

– Среди российских космонавтов был и наш земляк, кто он?

– Летали ли в космос женщины? Кто первая женщина-космонавт?

– Назовите первую женщину-космонавта, вышедшую в открытый космос.

– Разминка прошла успешно! Молодцы, отличные знания показали! Вижу, что вы готовы совершить путешествие. Для этого необходимо всем надеть скафандры, застегнуть на нем множество кнопок, замочков и пуговиц. На голову надеть большой прозрачный шлем.

– Прошу всех подняться на предстартовую площадку космодрома. Там ровно 20 ступенек (Счет до 20.)

– Открываем люк в ракете, проходим вовнутрь. Чтобы люк закрыть изнутри, необходимо подобрать код. На мягких модулях вы видите цифры, к ним нужно найти соседей и закрепить их рядом с обеих сторон от цифры. Подбираете к той цифре, какая закреплена на Вашем космическом кресле.

– Код подобран. Проверим, правильно ли, иначе наш люк не закроется? (*ответы детей*). Объявляется минутная готовность. Включаете пульт управления: много разных кнопок. Ракета начинает гудеть. Вы садитесь в своё космическое кресло.

Мы сейчас все космонавты,

Как Гагарин, как Титов

Экипаж ракеты нашей

В космос вылететь готов!

– До старта 10 секунд. Начинаем предстартовый отсчёт:10 (*дети вместе считают от 10 до 0.Звучит космическая музыка*)

– Посмотрите, перед вами открывается звездное небо. Что вы видите впереди? (*с помощью лазерного луча создаются эффекты мелькающих звезд, звучит музыка, а затем раздаётся тревожный сигнал SOS*).

Голос инопланетянина (говорит медленно, на одной ноте). Здравствуйте, земляне! Нужна ваша помощь. Мы не можем вернуться на свою планету, наши космические корабли потерпели крушение. У нас остались только схемы наших кораблей. Помогите!!!

Воспитатель:

– Поможем ребята? Для этого нам придется выйти в открытый космос. Помните, что корабль нужно выполнять точно по схеме.

– Чтобы быстрее оказать помощь, задание будем выполнять в парах. Каждая пара на столе можете взять себе схему и детали для работы, которые находятся в коробочках (*дети по схеме в перчатках выкладывают модель космического корабля*).

– Если вы не против, я займусь стыковочными узлами (*после выполнения задания несколькими детьми, воспитатель просит о помощи детей, которые закончили задание раньше других. Нужно соединить гайки и болты*).

Голос инопланетянина: Спасибо вам, земляне! Вы нам очень помогли. Мы спешим возвратиться на свою планету.

Воспитатель:

– Дети, вы такие молодцы, помогли жителям другой планеты и смогли справиться с таким сложным заданием.

– Хотите продолжить наше путешествие?

– Ребята, посмотрите, что вы видите впереди по курсу? (*ответы детей*)

– Верно, это звездный дождь. Посмотрите, как красиво. Увидеть настоящий звездопад мечтает каждый. Это яркие вспышки в ночном небе, когда, кажется, что с неба падают звезды. Но падают вовсе не звезды, а маленькие частички вещества размером 1 мм, но бывают и больше. Они очень быстро летят, вспыхивают как звёзды и сгорают (*на фоне последних слов спускается с потолка объемная звезда*)

– А знаете, когда падают звезды, люди, спешат загадать желание. Давайте все закроем глаза и поспешим загадать самое заветное желание (*дети закрывают глаза, в это время появляется девочка-звезда*)

Воспитатель:

– Не может быть!!! Дети, я только что загадала желание, чтоб к нам спустилась с неба самая яркая звездочка и закружила нас в звездном танце. И оно уже исполнилось.

Звездочка:

Я- яркая звездочка в небе сверкаю.

Желанья заветные я исполняю.

Вас в звезды прекрасные я превращу,

И в танце космическом всех закружу.

ФлешМоб «Парим в космосе». Под ритмичную «космическую» музыку дети выполняют движения за «звездочкой».

Воспитатель:

– А теперь пора прощаться и на Землю возвращаться. Пока наш корабль совершает мягкую посадку на Землю, расскажите, что вам запомнилось в путешествии?

– Что было самым интересным?

– А что показалось самым сложным?

– Какие еще путешествия вы хотели бы совершить? (*дети делятся впечатлениями*).

– Вы такие молодцы! Помогли в беде, отлично работали в парах и справились со всеми заданиями! Я вами горжусь!

Воспитатель: Касание...! Все, ребята! Мы вернулись в наш любимый детский сад, ведь в группе нас ждут еще интересные дела.

*Козлова Марина Владимировна,
воспитатель МБДОУ ЦРР детского сада №7 «Ромашка»*

Игровой сеанс «С конструктором легче всё уметь, с конструктором легче поумнеть!»

(подготовительная группа)

Цель: создать условия для реализации интеллектуально-творческих способностей каждого ребенка в процессе конструктивно-модельной деятельности.

Программное содержание:

- способствовать развитию зрительно-моторной координации, пространственного восприятия, наглядно-образного мышления;
- содействовать развитию аналитико-синтетических способностей при работе со схемой;
- стимулировать речевую активность детей;
- создать условия для реализации творческих возможностей в процессе «рисования деталями конструктора»;
- создать атмосферу сотрудничества и взаимопомощи: готовности к совместной деятельности в соответствии с общим замыслом.

Материал: на каждого ребёнка по 2 фигурки из конструктора отличающиеся друг от друга; музыкальное сопровождение; краски, губки, влажные салфетки, детали конструктора Lego, лист бумаги круглой формы; на каждого ребёнка по кирпичику; собранные частично буквы к, о, с, м, о, с, детали конструктора для постройки букв, карточка с написанным словом «КОСМОС»; схемы с ракетами, наборы конструктора для постройки ракет, плоскостные фигурки космонавтов с фотографиями детей.

Ход

1. Разминка. «**Это я, это я...** вместе дружная семья! А почему? А потому что мы самые умные, любознательные, добрые...».

Педагог: Дети, девиз нашей сегодняшней игры «С конструктором легче всё уметь, с конструктором легче поумнеть!». Вы хотите всё уметь? А быть умными? Тогда отправляемся в путь дорогу, за знаниями и умениями, а поможет нам в этом наш друг и помощник конструктор.

2. Первая игра «На фигуры посмотри, чем отличаются, найди!».

Педагог: Дети, вы должны сравнить и сделать, так, чтобы фигуры были полностью похожи друг на друга. А мы проверим. *Каждому участнику даётся по 2 фигуры, построенные из конструктора Lego.*

Педагог: Как вы думаете, чему мы здесь научились?

3. Вторая игра «Вы конструктором друзья не рисовали никогда?».

Педагог: Дети, а разве можно конструктором рисовать? А давайте попробуем? Посмотрите, какой у меня есть круг, давайте его раскрасим разноцветными красками, посмотрите, как мы это будем делать. *Педагог показывает детям, как можно штамповать фигурками конструктора Lego.* Ребята, выберите, кто каким цветом будет штамповать.

Педагог: На что похож наш рисунок? Как вы думаете, чему мы здесь научились?

Минифизминутка. «Кирпичик на голову клади и до следующей игры дойди».

4. Третья игра «Буквы рассыпались, но не беда, пальчики наши помогут всегда!».

Педагог: Для того чтобы собрать буквы, надо отгадать слово.

Загадка

Океан бездонный, океан бескрайний,
Безвоздушный, темный, и необычайный,
В нем живут Вселенные, звезды и кометы,
Есть и обитаемые, может быть, планеты (Космос).

А теперь возьмите каждый себе элемент буквы и достройте то, чего не хватает до настоящей буквы.

Мини речедвигательная гимнастика.

Педагог: Стройтесь в шеренгу, к последней игре пойдём спиной вперёд, и на каждый шаг будем говорить чистоговорку.

Авты - авты - авты - в ракете космонавты.

Ета -ета-ета - вот наша ракета.

Тель - тель -тель - запустим у ракеты двигатель.

Ит - ит - ит - в космос ракета летит.

Кета - кета - кета - вверх летит ракета.

5. Четвёртая игра «Ты дружок не зевай, ракету быстро собирай!».

Педагог: Сейчас нужно построить ракету, по схеме. *Каждому ребёнку даётся схема ракеты, которую он собирает из конструктора по типу Лего.*

Педагог:

– Давайте сравним, есть ли похожие ракеты. Молодцы!

– А превратиться в космонавтов и полететь на вашей ракете в космос, хотите?

Тогда закрывайте глаза и начинайте обратный отсчёт 10, 9, 8.... *(появляются плоскостные фигурки космонавтов с фотографиями детей).*

– Интересно, на какую планету полетит Кирилл, а Даша, а Никита и т.д.

Педагог: Конструктор руки развивает

И мечтать нам не мешает.

И скажу про конструктор я -

Это лучшая игра!

«С конструктором легче всё уметь, с конструктором легче поумнеть!».

Спасибо вам!

*Литвинова Александра Валерьевна
педагог-психолог МБДОУ ЦРР детского сада №21 «Малышок»*

Конспект занятия «Мандала на кинетическом песке»

(подготовительная группа)

Цель: создать условие для формирования коммуникативных навыков и навыков релаксации.

Задачи:

1. развивать у дошкольников произвольность поведения, творческие способности, воображение;
2. способствовать снятию внутреннего напряжения;
3. развивать мелкую моторику рук;
4. развивать умения работать в паре, сотрудничать.

Участники: дети старшего дошкольного возраста с ограниченными возможностями здоровья.

Оборудование: мешочек с камнями-самоцветами, калейдоскоп, кинетический песок, цветной картон, подносы для работы с песком.

Природный материал: - камни-самоцветы, галька, декоративные; - сухоцветы, шишки, каштаны, желуди, ракушки - пуговицы, плоские и небольшие объемные фигурки, палочки от мороженого, бусины, перья и т.д.; - крупа (фасоль, горох).

Ход занятия:

1. Приветствие. Дети стоят в кругу, психолог достает «волшебный мешочек» и просит детей достать по одному камушку. У каждого ребенка в руках находится камушек. Задача детей найти, у кого находится похожий камушек, и образовать пару. Когда пары сформированы, дети приступают к приветствию – «здороваются» ладошками, спинками, ножками.

2. Знакомство с игрушкой «Калейдоскоп». Психолог предлагает детям познакомиться с игрушкой «калейдоскоп». Обсуждается материал, из которого сделан калейдоскоп (дерево), какой он на ощупь, дети высказывают предположения о том, что же может быть внутри калейдоскопа и для чего нужна тарелочка под ним. Далее каждому ребенку даётся возможность выбрать предметы, которые бы он хотел рассмотреть в калейдоскопе, положить их на тарелочку и посмотреть в окошко. После того как все дети познакомятся с игрушкой, обсуждаем на что были похожи изображения которые они увидели в калейдоскопе и есть ли у этих изображений что-то общее с мандалами (круглые, состоят из геометрических фигур, есть центр).

3. Подвижная игра «Западня». Играющие образуют два круга. Внутренний круг, взявшись за руки, движется в одну сторону, а внешний - в другую сторону. По сигналу руководителя оба круга останавливаются. Стоящие во внутреннем круге поднимают руки, образуя ворота. Остальные, то вбегают в круг, проходя под воротами, то выбегают из него. Неожиданно руководитель подаёт следующую команду, и игроки внутреннего круга резко опускают руки вниз. Игроки, которые оказались внутри круга, считаются попавшими в западню. Они присоединяются к стоящим во внутреннем круге и берутся за руки. После этого игра повторяется.

4. Релаксация «Снежинка». Дети берут подушки и ложатся на ковер. Звучит спокойная релаксирующая музыка. Психолог осуществляет физический контакт вида «земля» с каждым ребенком только для стоп (т.к. стопы являются полной проекцией всего тела. Привлекая фокус внимания к стопам повышаем их чувствительность. Прикосновение должно быть плотным, но без давления).

«Лёгкая снежинка – белая пушинка Легла на ладошку отдохнуть немножко. Лучики расслабила и прикрыла глазки... Лёгкая, воздушная, словно фея в сказке... Ветер, ты здесь не шуми! Нам снежинку не буди! Пусть снежинка расслабляется, Сил надолго набирается. В путь далёкий силы надо: ей лететь за снегопадом!»

5. Изображение мандалы на песке. Психолог предлагает детям пофантазировать и изобразить свою мандалу на песке. Чтобы фантазировалось веселее, дети вспоминают с кем они здоровались в начале занятия и в этих же парах приступают к изображению мандалы на песке. Если нужна цветная подложка, можно положить на дно подноса цветной картон. Мандалой может быть даже обычный круг с центральной точкой. Поэтому важно помочь детям найти центр круга, вписав в круг крест, или звезду. Далее дети сами дополняют

мандалу геометрическими фигурами и украшают ее природным материалом. После завершения, ребята по желанию могут поделиться впечатлениями о проделанной работе.

6. Прощание. Дети садятся на подушечки в круг, берутся за руки и по очереди слегка пожимают руку соседу и «передают хорошее настроение».

Литература:

1. Хрестоматия по телесно-ориентированной психотерапии и психотехнике (под редакцией В. Баскакова). М., 1997. 2-ое издание.
2. О. Ю. Епачинцева «Роль песочной терапии в развитии эмоциональной сферы детей дошкольного возраста», 2015 г.
3. Диагностика арт-терапии. Метод «Мандала». Под ред. А.И. Копытина 2014г.
4. Е. Петрова «Дети и стресс», 2015 г.

*Михайлова Татьяна Николаевна,
воспитатель МБДОУ ЦРР детского сада № 20 «Золотой ключик»*

Конспект познавательного-исследовательского деятельности
«Эта удивительная радуга»
(подготовительная группа)

Цель: познакомить детей с природным явлением – «радуга»;

Задачи:

1. расширять представления детей о природном явлении «радуга»;
2. активизировать мыслительную активность, умение высказывать и обосновывать свои суждения;
3. способствовать развитию слухового и зрительного внимания, логического мышления конструктивных и творческих способностей;
4. формировать потребность в желании взаимодействовать в процессе эксперимента, в добром отношении друг к другу, самостоятельности;

Виды детской деятельности

познавательная-исследовательская, игровая, продуктивная, коммуникативная.

Предварительная работа

рассматривание иллюстраций и презентаций с изображениями радуги, беседы о явлениях природы.

Словарная работа

преломление, отражение, спектр, И. Ньютон, призма.

Материал

мультимедийный проектор, экран; необходимый материал для экспериментов.

Ход организованной познавательной - исследовательской деятельности

Организационный момент:

Дети вместе с воспитателем встают в круг:

Собрались все вместе в круг. Я - твой друг и ты - мой друг.

Мы пожмем, друг другу руки, побежит тепло по кругу.

Вместе будем очень дружно на вопросы отвечать,

Обо всем на свете мы хотим узнать.

Дети садятся полукругом на стульчики перед воспитателем.

В группе раздаётся звонок мобильного телефона.

Воспитатель

- Ребята, нам пришло звуковое письмо. Давайте послушаем.

(Звучит голос) Здравствуйте, ребята! Меня зовут Катя, мне 6 лет. Мне сказали, что в вашем детском садике очень любознательные и умные ребята. Можно обратиться к вам с просьбой? Расскажите, пожалуйста, что такое «Радуга», откуда она появляется и можно ли сделать радугу самому. Попросите воспитателей сделать видеописьмо для меня и отправьте по адресу....

Воспитатель

- Ребята, поможем Кате? А с чего начнем? Сначала ответим на вопрос: «Что такое радуга?» Беседа.

- Ребята, а кто из вас видел радугу? - В сухую, в жаркую погоду, во время или после дождя? - На что похожа радуга? - Кто знает, как она появляется? (воспитатель предлагает детям презентацию с изображением радуги).

Воспитатель

- Ребята, отправимся в нашу импровизированную лабораторию, чтобы увидеть чудеса. Но чудеса не сказочные, а научные. Я покажу вам сегодня несколько интересных экспериментов. А вы научитесь их делать самостоятельно.

Дети проходят в лабораторию, одевают шапочки, фартуки и садятся за столы.

Повторяют правила поведения в лаборатории:

1. Застилать рабочую поверхность бумагой или полиэтиленом.
2. При необходимости использовать защитную одежду или перчатки.
3. Слушать внимательно и выполнять опыт только под руководством взрослых

Опыт № 1 (проводит воспитатель)

Оборудование: тарелка, наполненная до половины водой, зеркало, источник света: настольная лампа или фонарь.

Ход работы:

Ставим тарелку с водой на стол и помещаем в нее зеркало. Источником света используем настольную лампу. Зеркалом ловим луч лампы. В результате преломления луча в воде и его отражения на листочке картона возникла радуга.

Дети расходятся к своим столам по три человека и повторяют опыт самостоятельно.

Воспитатель совместно с детьми делает вывод, что радугу можно увидеть, используя воду и искусственный источник света.

Эксперимент №2. Растущая радуга

Оборудование: пластиковый стакан, салфетка, вода, фломастеры

Ход эксперимента: стакан заполняется водой на 1/3 часть. На отрезке салфетке примерно 5-7 см рисуем фломастером цветные полоски каждым цветом радуги. Затем салфетку помещают в стакан с водой так, чтобы нижний конец с цветной линией был примерно на 1,5 см в воде.

Результат: вода по салфетке быстро поднимается вверх, закрашивая весь длинный кусок салфетки цветными полосками, так получается радуга.

Рефлексия с карточками

- Ребята, когда появляется радуга? Почему появляется радуга? Сколько в ней цветов? Для кого сегодняшнее занятие прошло не напрасно? Кто узнал, что-то новое на этом

занятия? Молодцы! Вы были очень внимательными, любознательными и самостоятельными. Теперь я точно знаю, что вы сможете объяснить, что такое радуга, а Кате мы отправим письмо с нашими опытами и рисунками. Я хочу подарить вам мыльные пузыри, потому что в них тоже можно увидеть радугу. Звучит песенка «Радуга» - занятие окончено.

*Мусихина Людмила Юрьевна,
Крупина Светлана Александровна,
воспитатели МБДОУ ЦРР детского сада №7 «Ромашка»*

Игровой сеанс «В гости к Владычице Морской»

(подготовительная группа с ОНР)

Цель: создание условий для развития сенсомоторной сферы детей с ОНР средствами познавательно-исследовательской и физкультурно-оздоровительной деятельности.

Ход:

Ведущий: (Слайд - Фото детского сада) Сегодня утром я получила письмо, хотите послушать?

«Вам привет с морской пучины!

От Владычицы Морской

Пригласить к себе вас в гости

Я желаю всей душой.

Может вы ко мне придете?

Свои знания принесете?

Чудеса вам покажу,

Вам, ребятки, послужу!

(звучит запись с приглашением в гости к Владычице Морской)

Ведущий: Ребята, представляете, как это интересно. А кто из вас бывал на море? (слайд 2 море) как вы думаете на чем можно путешествовать по морю? Вы хотите отправиться в увлекательное путешествие? Я вам предлагаю сделать кораблики из резинок для волос на планшетах с помощью схем.

(дети на дощечках натягивают с помощью резинок для волос силуэт корабля)

Ведущий: (слайд3 корабль) Молодцы, ребята. Корабли наши готовы. Я сейчас вам раздам посадочные билеты. Чтобы пройти на корабль вам нужно с помощью резинок воспроизвести на ладони то, что изображено на посадочном билете (игра *РИНГЛ-ДИНГ*)

Инструктор: Молодцы! Занимаем места согласно приобретенным билетам, корабль ждет нас. Итак, отправляемся к причалу:

– «**Путь к причалу**» - обычная ходьба в колонне по одному;

– «**По трапу**» - ходьба на носках руки полочкой (по гимнастической доске);

– «**Ветер волны подгоняет и корабль наш качает**» - волнообразные движения из стороны в сторону;

Ведущий: Вот мы и заняли свои места на корабле, слышите команду «Поднять якоря». Хотите помочь? (дети накручивают якоря, прикрепленные на ленте на палочку).

Инструктор: чтобы в пути не скучать предлагаю поиграть (Звучит музыка воды) (Флешмоб «На палубе матросы»)

Ведущий: Как вокруг все красиво и интересно. А вы хотите опуститься на морское дно, там не менее красиво? Вам не страшно? как вы думаете, что нам в этом поможет? (Ответы детей). Ребенок читает стих:

Как у гуся ласты
На его ногах,
Он, обычно, в маске
Или же в очках,
Сзади — два баллона,
В баллонах — кислород,
И, как - будто рыбка,
Он в воде плывёт.

Ребята, вы готовы надеть акваланги и спуститься на морское дно. (имитация: надели маски, кислородный баллон- упр. На верхний плечевой пояс, ласты –наклоны туловища в низ с поглаживанием голеней, упражнение на дыхание, имитация погружения с проговариванием слога УХ)

Ведущий: Вот мы с вами и на морском дне. Посмотрите, что нас окружает. (видео морского дна на проекторе)

Голос Владычицы:

Здравствуйте, мои друзья.
Вас увидеть рада я.
Хорошо, что вы решили
Приглашение принять.
И на дне морском увидеть
Кто здесь может обитать.

Голос Владычицы Морской:

В путешествии по дну
Вам кораллы покажу.
По тропиночке пройдем,
И к медузам попадем.

Чтоб кораллы вам увидеть нужно по тропинкам пройти, а поможет вам моя подсказка (схема таз с водой и губками, выкладывание дорожки из губок, ходьба по дорожкам).

Разные виды корригирующей ходьбы. Ходьба по выжитым губкам, дорожкам, следам (алгоритм карточка) ПОХВАЛИТЬ!

Голос Владычицы Морской:

Много камешек чудесных
Вы увидите на дне –
Можно ими поиграть,
Пальцами ног собирать.
«Собрать камешки пальцами ног».

Голос Владычицы Морской:

Водоросли здесь растут,
Пищу всем они дают.
От болезней лечат нас,
Покажем их сейчас!

Упражнения под музыку (дети передают волнообразные, спиралевидные движения с помощью лент т.д.)

Воспитатель: Какие красивые и разные водоросли.

Голос Владычицы Морской:

Много у меня живых
Обитателей морских,
Чтоб узнать вам как их звать
Нужно слово отгадать.
Руку в жемчуг опустите,
И чуть-чуть поворошите,
Буквы там скорей найдите,
Из них слово соберите.

«Составь слово» (сом, рак, кит)

Голос Владычицы Морской:

Вы такие молодцы!
Вашей дружбой восхищаюсь!
Аза знания хвалю!!!
Но пришла пора прощаться
В детский сад Вам отправляться!
Чтоб о встрече не забыли
В вашем солнечном краю
От души я вам на память
Яркий жемчуг подарю
Под коралл вы загляните,
И подарок мой возьмите.

Дети:

До свиданья говорим
И за все благодарим!

Ведущий: Пора возвращаться на корабль. Занимайте свои места (дети встают в круг и проговаривают слова, выполняя соответствующие движения). Релаксация.

Дело было в Феврале, плыли мы на корабле.

По реке, по морю плыли, много нового открыли.

В море – ветер, не боялись, *за мизинчики держались!*

Слова повторяются со сменой последней строки:

В море – волны, не боялись, *мы за плечики держались!*

В море – буря, не боялись, *мы за спинки все держались!*

В море – шторм, мы не боялись, *за коленочки держались!*

В море – дружба, не боялись, *мы за ручки все держались, никогда не расставались!*

Вот мы и в детском саду. Вам понравилось наше путешествие? Мы столько видели всего интересного! Пойдемте в группу, кто хочет свои впечатления изобразить на песочных столах? (дети рисуют).

*Петракова Лариса Григорьевна,
воспитатель МБДОУ ЦРР детского сада №20 «Золотой ключик»*

Конспект познавательного занятия по теме: «Хлеб - всему голова»

Задачи:

- рассказать откуда берётся хлеб, как его делают, кто его растит и печёт;
- воспитывать уважение к труду взрослых, бережное отношение к хлебу;
- способствовать обогащению активного словаря детей.

Оборудование: иллюстрации по теме «Хлеб», буханка хлеба, колосья ржи и пшеницы, картинки с изображением геометрических фигур.

Ход занятия

Сюрпризный момент

Воспитатель: К нам в группу утром доставили посылку. Я ее еще не распечатала. Давайте вместе посмотрим, что в ней.

(Распечатываем, достаю из коробки «Чудо- дерево» на котором весят: пряник, квадратное печенье, сушка, кусок ржаного хлеба и кусок батона, крекер овальной формы)

Посмотрите ребята, какое дерево нам прислали. Скажите, а бывают такие деревья?

Что здесь не так?

Правильно, ребята. Не бывает таких деревьев. А вы знаете, как и откуда пришел хлеб к нам на стол? Сегодня мы поговорим о хлебе.

Воспитатель: Хотите, я расскажу, как он попал в магазин? Но сначала, скажите мне, кто знает, из чего делают хлеб?

Правильно. Из зёрен пшеницы получают муку. Чтобы получить из зёрен муку, нужно затратить очень много труда и сил: сначала вырастить рожь и пшеницу, потом собрать урожай. Этим и занимаются хлеборобы. Ребята, вы хотите узнать, что же это за работа?

Воспитатель: Выращивать и убирать людям хлеб помогают сильные машины. Весной, лишь только оттает и просохнет земля в поле выходит трактор. Кто ведет его?

(Тракторист.)

Воспитатель: А раньше, когда не было тракторов, землю пахали на лошадях. А сеяли пшеницу вручную. Сегодня мы с вами тоже посеём пшеницу, и в дальнейшем будем наблюдать за тем, как из зерна вырастает колос.

Практическое задание:

Сеём пшеницу.

Физкультминутка «В землю зёрнышко попало»

Отгадайте загадку:

Вырос в поле дом, полон дом зерен (колос)

Показать колосья ржи и пшеницы.

Начинается жатва. (*Дети повторяют слово хором и индивидуально*). И на поле выходят другие машины – комбайны. Кто работает на комбайне?

Воспитатель: Что же делает комбайн? (Собирает колосья.) Комбайн срезает колосья и вымолачивает из них зерна, эти зерна по специальному длинному рукаву высыпаются в грузовые машины, которые беспрерывно подъезжают по сигналу комбайнера. Далее машины везут зерно на элеваторы (*Дети повторяют слово хором и индивидуально*) – специальные сооружения для хранения зерна.

А как вы думаете, куда везут зерно с элеваторов?

Воспитатель: Правильно на мельницу, и там зерно перемалывают муку. Ребята, а куда потом отправляется мука? *(ответы детей)* На хлебозаводе стоят огромные чаны с закваской. В чан с закваской добавляют муку, соль, сахар, воду, дрожжи и специальные машины механическими «руками» вымешивают тесто для хлеба. А вот наши бабушки месили тесто руками и выкатывали хлеб. (Показать иллюстрации)

Что же является главным продуктом в тесте. *(Мука)*

Посмотрите вот у меня мука в тарелке. Потрогайте её руками.

• Какая она на ощупь? (мягкая, рассыпчатая). Из этой муки на хлебозаводе (завод, где пекут хлеб) пекут хлеб, булки.

Давайте с вами подумаем и назовём каким бывает хлеб? (Вкусный, мягкий, чёрствый, белый, горячий, свежий, ароматный, аппетитный). Хлеб бывает разный, но он обязательно вкусный и полезный. В хлебе содержится витамин В, который укрепляет нервную систему, память, помогает нашим животикам переваривать пищу.

А сейчас мы с вами тоже испечем пирожков.

Физкультминутка «Мы печём отличные...»

Вот и кончилась игра. Заниматься нам пора.

А теперь давайте подойдем к нашему дереву и сорвем с него по одному плоду. Положите их к себе на тарелочку. *(Далее проводится игровое упражнение «Покажи фигуру».)* Воспитатель показывает какое-либо хлебобулочное изделие, дети показывают геометрическую фигуру (батон - овал, бублик - круг).

Фитокафе «Хлебное дерево»

А теперь ребята давайте попробуем мучные изделия и определим вкус белого, ржаного хлеба и печенья.

Итак, сегодня вы узнали, легка ли дорога хлеба к нашему столу. Как вы думаете легка? Чтобы на нашем столе всегда был свежий, душистый хлеб с хрустящей корочкой, трудятся много людей. Вот почему к хлебу нужно относиться бережно, ведь недаром говорят: **«Хочешь, есть калачи, не сиди на печи».**

Послушайте, какое интересное стихотворение о хлебе написал С. Погореловский «Вот он хлебушко душистый»

Закрепление:

Дети, ваша семья может купить столько хлеба, сколько потребуется. А как говорят если хлеба нет на столе?

• Худ обед, когда хлеба нет.

Поэтому хлеб надо беречь, не оставлять недоеденные куски, не выбрасывать их. Когда вы будете есть хлеб, вспомните, сколько человеческого труда вложено в каждую буханку хлеба, в каждый батон, каждую булочку. А если у вас остался маленький кусочек хлеба, который вы не смогли доесть, его можно отдать птичкам или унести в парк зверям. Соберите кусочки, которые мы с вами пробовали в одну тарелочку. А во время прогулки мы отдадим их птичкам. На этом наше занятие окончено.

*Руденко Наталья Петровна,
воспитатель МБДОУ ЦРР детского сада №20 «Золотой ключик»*

Интегрированное занятие по теме:

«Общение первобытных людей. Наскальная живопись»
(подготовительная группа)

Задачи:

1. познакомить с достижениями первобытного человека: овладением речью (звуки, жесты), наскальная живопись, добывание огня;
2. развивать пантомимические способности у детей;
3. воспитывать интерес к истории, уважение к предкам.

Ход занятия

1. Закрепление пройденного материала.

Воспитатель: Сегодня мы продолжим говорить о жизни первобытных людей, но сначала скажите, кто такие первобытные люди? (ответы детей) Давайте вспомним, что мы уже знаем о древнем человеке. Закрепим знания с помощью стихотворения.

Эра кайнозойская –
Очень древний век,
Появился в Африке
Древний человек.
Небольшого роста,
С некрупной головой,
Жил человек в пещерах
он спешил домой.
Жил герой наш в стаде,
Где каждый за себя.
Но были ему рады,
По дружбе и любя.
Кто он? Обезьяна?
А может человек?
Никто не знал ответа,
В тот далекий век.
Наш африканский предок,
Ходил на двух ногах.
Длинными руками,
Искал еду в лесах.
Он ел плоды растений,
Коренья трав он ел,
Он лазил по деревьям,
И многое успел.
Охотился на мамонтов
каменным копьём,
При помощи молнии,
разжигал костёр,
В развитии успел он,
Пройти огромный путь,
Ты, человек разумный,
О прошлом не забудь!

(дети рассказывают по четверостишию)

2. Новая тема.

Воспитатель: На сегодняшнем занятии вы узнаете, как зарождалась речь, когда она появилась. Задатки речи возникли в каменном веке. Какой век называют каменным? (Ответы детей) Как вы думаете, как первобытные люди общались между собой? (Предположения детей)

Воспитатель: Говорить древний человек ещё не мог, он издавал лишь отрывистые звуки, или общался жестами, ими люди выражали радость, гнев и страх, призывали на помощь и предупреждали друг друга об опасности. А что такое жесты? (ответы детей). Давайте выясним, как мы современные люди владеем «языком жестов». Я буду говорить действие, а вы показываете его жестом. Как принято приветствовать друг друга, это делать нельзя, как одним знаком установить тишину, показать, что всё хорошо, аплодисменты.

Воспитатель: А теперь переходим к самому интересному, я расскажу вам, как ещё общались древние люди между собой. Оказывается, они рисовали различные рисунки на камнях, на скалах, которые их окружали. Первобытные люди, еще не научились делать карандаши и краски, поэтому рисовали древесным углем, который оставался после потухшего костра (показ слайда), а также сочными корешками и стеблями растений, или острым камнем выцарапывали фигурки на стенах скал и пещер (показ слайда). С помощью рисунков древние люди передавали различную информацию друг другу. Рисунки, которые рисовались на скалах, называют наскальной живописью.

Воспитатель: А хотите побывать в прошлом, посмотреть, что первобытный человек больше всего рисовал на скалах, а самое главное узнать, что он хотел сказать своим потомкам этими рисунками? Тогда мы отправляемся в каменный век. Путешествовать будем в шкурах, как вы думаете, зачем мы их оденем? (предположения детей) А что нам поможет вернуться в прошлое? (машина времени). Тогда идём к ней (дети надевают шкуры и идут к конструкции из мягких модулей)

Воспитатель: Глаза закрываем, обратно от десяти считаем (дети считают, говорят слово «пуск», звучит музыка «машины времени» из кинофильма «Иван Васильевич меняет профессию»)

Вот и прошлое пришло,

В древний мир нас принесло!

Воспитатель: Открывайте глаза (дети выходят из «машины времени»). Ой, смотрите следы. Как вы думаете, чьи они? (ответы детей). Давайте пойдём по его следам, интересно, куда они нас приведут? (дети проходят босиком по массажным следам до пещеры - палатка с картинками «наскальная живопись»). Может быть, нам повезет увидеть первобытного человека (слышится шорох и появляется из пещеры «первобытный человек»).

Первобытный человек: Издаёт радостные звуки и жестом здоровается с детьми, зовёт к себе (дети жестом здороваются с ним).

Воспитатель: Первобытный человек совсем нас не боится, смотрите он нам, что - то показывает жестами? (Дети вместе с первобытным человеком заходят в пещеру, там горит искусственный огонь, он подводит их к нему)

Воспитатель: Ребята наш новый друг, что - то нам хочет рассказать с помощью звуков и жестов. (Первобытный человек начинает показывать, как он добывает огонь, трёт камень об камень, сухую ветку об ветку, изображает молнию)

Воспитатель: Ребята вы поняли древнего человека, что он нам хотел сказать? (ответы детей)

Первобытный человек: (Показывает на «наскальную живопись», подводит детей к рисунку «Мамонт» начинает рычать, махать руками, изображать охоту с копьём, размеры животного)

Воспитатель: Что нам наш новый друг хочет сказать с помощью этого рисунка? (ответы детей). А как ещё первобытный человек охотился? А чем нарисован рисунок? (аналогично с другими рисунками)

«Первобытный человек» жестами показывает, что он устал и ложится возле пещеры

3. Исследовательская деятельность.

Воспитатель: Пока древний человек отдыхает, мы обследуем его жилище. Ребята, смотрите, сколько камней, давайте потрогаем их, какие они? (Ответы детей - твёрдые, тяжёлые, шершавые, гладкие и т. п.). Если сравнить камень с бумагой, чем они отличаются друг друга? Сегодня нам представится возможность сравнить, где легче рисовать на камнях или бумаге? Чем легче рисовать древесным углём, или карандашами и красками? Давайте нарисуем на камне рисунки, которые покажут нашему новому другу, как изменились предметы быта, одежда, животные в современном мире в отличие от каменного века. А что бы рисунки ни повторялись, посоветуйтесь, кто что нарисует (дети договариваются между собой) Будите нашего нового друга, а то пропустит самое интересное. Берите остывшие угольки возле костра, и приступайте рисовать («Первобытный человек» ходит вокруг детей смотрит на рисунки, жестикуют, издаёт звуки удивления)

Ребята, кто первый попробует объяснить первобытному человеку, что вы изобразили на камне? Например: костёр - плита, шкуры - одежда, пещера - дом, уголь - краски, фломастеры, карандаши, мамонт - слон, копье - ружьё, стадо - толпа людей и т. п.

Воспитатель: Ну что ребята, где легче рисовать на камне, или бумаге? Почему? Чем лучше рисовать углём или красками? Почему?

(«Первобытный человек» жестами, звуками, мимикой показывает, что хочет повеселиться)

Воспитатель: Ребята вы поняли, что показал древний человек? (ответы детей)

Воспитатель: А давайте потанцуем вместе с ним. Ведь он музыку никогда не слышал, хорошо, что мы магнитофон на батарейках взяли с собой. Думаю, музыка зазвучит и наш друг поймёт, что надо делать.

4. Танец ребят и Первобытного человека. (Михаил Боярский, песня «Древний человек»)

Воспитатель: Ух, и повеселились мы от души. Здорово танцевать с нашим другом.

Первобытный человек: (берёт копье, показывает, что ему надо идти на охоту, дети прощаются с ним, идут к «машине времени»)

Воспитатель: Глаза закрываем, (закрывается тканью реквизит)

Обратно от десяти считаем (звучит музыка)

Настоящее пришло

В детский сад нас принесло.

Открывайте глаза, вот мы и в детском саду.

5. Итог. Ребята вам понравилось путешествие? Давайте вспомним, как называются рисунки, которые рисовали первобытные люди на скалах? Что ещё вам хотелось бы узнать о первобытном человеке?

*Салий Марина Викторовна,
воспитатель МБДОУ ЦРР детского сада №7 «Ромашка»*

**Конспект непосредственной образовательной деятельности по теме:
«Путешествие в сказочную страну «Лукоморье»
(подготовительная группа)**

Задачи:

1. Совершенствовать у детей грамматически правильную речь.
2. Создать условия для проявления у детей интереса к русской культуре (к творчеству А.С.Пушкину).
3. Развивать логическое мышление путем решения проблемно-поисковых ситуаций, разгадывания кроссворда.
4. Способствовать созданию интереса к театрализованной деятельности.
5. Содействовать овладению гуманными качествами личности: добра и справедливости, умение прийти на выручку.
6. Воспитывать любовь к поэзии.

Ход:

Воспитатель: «Дети, к нам пришло письмо. Хотите узнать от кого оно? «Дорогие ребята! В нашей сказочной стране «Лукоморье» беда! Баба-яга разбушевалась, вредит, а меня посадила в неволю. Пожалуйста, помогите (Кот Ученый)»

Воспитатель: Ребята, поможем? А как же нам победить Бабу-ягу? (ответы детей). Наверно за 300 лет ей никто и доброго слова не сказал? А может мы Бабе Яге угощение принесем и она подobreет. Ведь в сказках добро побеждает зло! Ну, что в путь?! (*дети с воспитателем идут по тропинке*).

Воспитатель: А вот, наверное, сказочная страна «Лукоморье»...

(*вдруг раздаётся свист, зловещая музыка и голос Бабы-яги: «А ну-ка стойте!». «Куда это вы собрались? Сейчас я к вам спущусь! Ха-Ха-Ха! Фу, русским духом пахнет!»* (появляется Баба-яга).

Баба Яга: «Ага, попались сладенькие, вкусенькие! Сейчас я вас на лопату, да в печи зажарю. Пообедаю на славу!» (смеется, потирает руки).

Воспитатель: «Подожди Баба-яга, кто же так гостей встречает?»

Баба Яга: «Никаких гостей мне не надо, ходят тут всякие нечисти, бедную старую Ягусеньку обманывают, обижают. Никто доброго слова-то не скажет. Так, что уходите подобру, поздорову, а не то я вас заколдую!»

Воспитатель: «Баба-яга, сжался над нами. Мы издалека добирались, хотим сказочную страну «Лукоморье» посмотреть»

Баба Яга: «Ладно, если выполните мое первое задание:

- Я тут все названия сказок перепутала и не могу найти ошибки в названиях сказок.

1. Сказка о рыбаке Салтане.
2. Сказка о попе.

3. Сказка о мертвой царевне и работнике его Балде.

4. Сказка о золотом петушке и рыбке.

5. Сказка Руслан и Людмила и семи богатырях.

6. Сказка о царе Руслан и князе Гвидоне и о царевне-лебедь. (*дети читают и исправляют ошибки, переключают слова правильно*).

Баба Яга: «Вот мое второе задание. Здесь волшебные картинки. Найдите сказочному герою те предметы, которые ему принадлежат в сказке (дети выполняют). *Баба Яга начинает говорить, но воспитатель ее перебивает:*

Воспитатель: «Баба Яга, кто-то стонет у тебя...»

Баба Яга: «Да один сказочный герой. Надоел за 300 лет, сил нет никаких, я ему рот завязала и заковала в цепи»

Воспитатель: «Отпусти Баба Яга, мы его с собой заберем, не будет он тебе больше надоедать».

Баба Яга: «Если отгадаете, кто у меня томится, так и быть отпущу. Я его вам сначала не покажу... (уходит к себе в избушку, «развязывает» рот коту, кот роль исполняет ребенок).

Кот сразу начинает декламировать « У лукоморья дуб зеленый, золотая цепь на дубе том...» Баба Яга обрывает его на полуслове. « Ну, что отгадали? Что это за сказочный герой?» (Кот ученый)

Баба Яга: (нехотя) «Ну, ладно, сдержу свое слово, отпущу его. Выходит Кот, начинает прохаживаться и декламировать отрывок из сказки «Руслан и Людмила»...» У Лукоморья дуб зеленый...».

Воспитатель: «Баба-яга, а сама- то ты знаешь, из какой сказки этот сказочный герой?»

Баба Яга: «Конечно знаю... Этот герой из сказки про кота, дрозда и петушка.»

Дети: « Нет, это кот Ученый из сказки «Руслан и Людмила». Иди котик к нам, будешь нам сказки рассказывать»

Баба Яга: «Чувствую мое колдовство ослабевает. Вы не радуйтесь. У вас еще третье задание.

- Вот уже 300 лет лежит у меня какое-то заколдованное письмо. И никто его не может разгадать. Если разгадаете, не буду вас заколдовывать (подает кроссворд).

– Кто Балду принял на работу? (поп)

– Как звали сказочного героя, который победил колдуна и спас Людмилу? (Руслан).

– Кто предупреждал царя об опасности? (Петушок).

– Назовите сказочного героя, который спас царевну-лебедь от коршуна? (Гвидон).

– Как звали царя, который встретился со своей женой и сыном через много лет? (Салтан).

Воспитатель: «Дети посмотрите, а здесь еще какое-то слово спряталось? (дети читают по вертикали – ПУШКИН).

Баба Яга: Что за Пушкин? Пушка какая-то, что ли?

Воспитатель: « Нет, Баба-яга, сейчас дети расскажут кто такой Пушкин. Слышала про такого?»

Баба Яга: Откуда мне знать-то, слышать не слышала, духом не ведаю, не проходил здесь такой богатырь.

Воспитатель: Расскажите дети, что вы знаете о Пушкине (дети рассказывают) А.С. Пушкин написал сказок и много стихов о природе, друзьях, о любви.

Баба Яга: «А сами-то вы знаете стихи, которые написал этот Пушкин?»

Воспитатель: Баба-яга, послушай, какое доброе, замечательное стихотворение написал А.С. Пушкин об Арине Родионовне. *Ребенок читает:* «Ах, умолчу о мамушке моей...

Баба Яга: А вот мне никто стихов не посвящал.

Баба-яга высказывает свое восхищение стихами.

Воспитатель: «Ну, теперь Баба-яга, ты узнала, кто такой был А.С. Пушкин?»

Баба Яга: «Да, действительно, добрый молодец был. Мудрый богатырь!»

Воспитатель: «Баба Яга, а дети пришли тебе не только рассказать о Пушкине, но приготовили небольшой спектакль, фрагмент сказки о царе Салтане. Садись поудобней и смотри».

Дети исполняют в костюмах танцы «Три чуда» («Белочка», «33 богатыря», «Царевна-лебедь») на музыку Римского-Корсакова.

Баба Яга растроганно: «Оказывается такая интересная сказка. Ой, не буду больше вредничать и злиться. Как вы меня порадовали. Я сейчас вас угощу чем-нибудь вкусненьким, да в путь дорожку снаряжу»

Воспитатель: «Спасибо. Мы ведь к тебе в гости пришли и сами угощение приготовили и приглашаем к нам в гости чай пить»

Баба-яга:

- «Спасибо Вам, мои золотые, наконец-то кто-то и обо мне позаботился.
- Вы такие хорошенькие, пригоженькие, добрые, дружные и умненькие.
- За это вам сюрприз сейчас наколдую: Крабли-крибли–бумс!

(появляется сказочное ведро, а в нем раскраски с героями пушкинских сказок.) Баба-яга раздает детям раскраски и все идут пить чай.

**Сафонова Виктория Олеговна,
воспитатель МБДОУ детского сада №1 «Колокольчик»**

Образовательный проект для старших дошкольников «Таинственный космос»

Актуальность данного проекта обусловлена тем, что тема космоса вызывает интерес у детей старшего дошкольного возраста и дает простор для проведения исследовательской деятельности. Работа над проектом носит интегрированный характер и охватывает все виды деятельности дошкольников. В основе данного проекта лежит жажда дошкольников к познанию, стремление к открытиям, любознательность, потребность в умственных впечатлениях. Задача взрослых - удовлетворить потребности детей к их интеллектуальному, эмоциональному развитию, развитию воображения и творчества. Самое главное – предоставить детям возможность «проживания» интересного для них материала. Узнавая новое, размышляя над тем, что уже вошло в их опыт, дети учатся выражать свое отношение к происходящему, погружаются в игровую ситуацию. В играх могут решаться самые различные задачи – от психологических до познавательных. Путешествуя, дети помогают

своим друзьям, выручают кого-либо из беды, узнают интересные факты. Готовясь к путешествию, они рисуют, лепят, конструируют, учатся считать. При этом развивается творческое воображение, коммуникативные качества, любознательность. Главное отличие данного проекта - нет зрителей, здесь есть только участники, причем все участвуют с большим желанием. Игры-путешествия способствуют не только развитию кругозора, но и формированию навыков общения.

Цель: создать условия для развития исследовательских и творческих способностей дошкольников через реализацию образовательного проекта.

Задачи:

- Формировать способность видеть многообразие мира в системе взаимосвязей и взаимозависимостей во Вселенной, Солнечной системе через интеграцию образовательных областей.
- Развивать собственный познавательный опыт с помощью информационно-коммуникативных технологий.
- Воспитывать чувство патриотизма и гордости за Отечество и родной край, проявлять уважение к первооткрывателям космоса, а также космонавтам-землякам.
- Способствовать укреплению дружеских отношений, взаимопомощи, умения работать в команде, согласовывая свои действия с действиями сверстников

Этапы реализации проекта

I этап. Подготовительный.

1. Постановка цели и задач проекта.
2. Входной мониторинг с целью выявления представлений дошкольников о космосе, освоении его людьми.
3. Подготовка методического и наглядного обеспечения, видео материалов.
4. Подбор художественной литературы.
5. Подготовка и апробирование исследовательско - экспериментального материала.
6. Обогащение развивающей предметно-пространственной среды

II этап. Основной. Реализация проекта

1. Непосредственно-организованная деятельность по познавательному развитию с использованием ИКТ технологий, презентаций:

- представление о земле и небесах
- голубая планета Земля
- Солнце – источник жизни на Земле
- Луна – спутник Земли
- семья планет
- звёзды и созвездия
- освоение космоса

2. Исследовательско - экспериментальная деятельность:

- опыт «звёзды светят постоянно»
- эксперимент «почему всё падает на землю»

3. Игровая деятельность:

- космические головоломки «на планетах солнечной системы»
- геозадания

- разрезные картинки «собери космический корабль»
- дидактические игры «Звёзды на небе»
- развивающие игры с использованием интерактивного стола «Планеты солнечной системы»

4. *Чтение художественной литературы:*

- Левитан Е.П. «Малышам о звёздах и планетах», «Звёздные сказки», «Твоя Вселенная»

- Г.Юрлин «Что внутри?»
- К.А.Порцевский «Моя первая книга о Космосе»
- Л. Талимонова «Сказки о созвездиях»

5. *Продуктивно-творческая деятельность:*

- рисование в нетрадиционной технике «Таинственная Вселенная»
- творческая работа «Загадочные планеты»
- изготовление книжки- трансформера «Полёт человека в космос»
- создание мультфильма «Звезда»
- изготовление макетов космических кораблей
- изготовление телескопа
- «космическая мастерская»:
 - ✓ инопланетяне из пластилина
 - ✓ раскраски о космосе
 - ✓ складывание созвездий из мозаики
 - ✓ «космодром» из деревянного конструктора
 - ✓ «космический корабль» из модулей

6. *Просмотр мультфильмов о космосе, видео энциклопедий для детей.*

7. *Взаимодействие с семьёй*

- поездка в планетарий г. Барнаула
- творческий конкурс «Космическая мода»
- экологическая акция «Сохраним планету в чистоте»

III этап. Заключительный

1. презентация проекта «Таинственный космос»
2. выставка творческих работ
3. участие в конкурсе городском мультфильмов «МультКалейдоскоп»

Список используемой литературы:

1. Левитан Е.П. Малышам о звёздах и планетах. М., 1981
2. Паникова Е.А. Беседы о космосе. М., 2011
3. Лыкова И.А. Лепка из пластилина. Космос М., 2008
4. <http://kosmokid.ru/zakony/>
5. <http://space-start.net/>
6. <http://www.solnet.ee/>

*Умрилова Елена Ивановна,
воспитатель МБДОУ ЦРР детского сада №7 Ромашка»*

Конспект непосредственно образовательной деятельности

«Следы от Кракомота или это Бегедил?» (средняя группа)

Ничего не может быть лучше и приятнее, чем прикоснуться самому к настоящему искусству, когда на глазах у ребенка появляются удивительные по красоте картины. И это искусство – рисование песком. Рисование песком наилучшим образом развивает мелкую моторику пальцев, координацию движений, сенсорные ощущения и тренируют синхронизированную работу обоих полушарий мозга (одновременно работают умственные и физические отделы мозга). Рисовать песком забавно и увлекательно, здесь не нужна резинка или запас чистой бумаги, карандаши и краски. Для такого вида рисования потребуется светодиодный песочный планшет. Достаточно всего лишь разровнять песок и можно начинать рисовать...

Цель: создать доброжелательную атмосферу, помочь освоить новую технику – рисование песком.

Программные задачи:

1. способствовать развитию у детей интереса к нетрадиционной технике - рисование песком;
2. содействовать развитию мелкой моторики пальцев рук, воображения, речи;
3. обогатить представления детей о разновидности следов, их своеобразии и способах передачи на песке;
4. способствовать овладению основными техниками рисования песком: кулачком, пальчиками, бросовым материалом;
5. воспитывать взаимопомощь, дружеские отношения, умение работать в команде, получая удовольствие от деятельности.

Оборудование: песочный планшет, песок (может быть крупным и мелким), различные фигурки (формочки, животные, насекомые, деревья, карточки, резиновые игрушки заяц, ёж, лисичка, медведь и т.д.), музыкальное сопровождение.

Ход непосредственно образовательной деятельности

Педагог приглашает детей встать вокруг стола, на котором стоит песочный планшет, прикрытый сверху тканью.

Воспитатель: Здравствуйте, дети! У вас хорошее настроение? Хотите поделиться им друг с другом?

(Проводится психогимнастика)

Ты в ладошки наши посмотри,
В них доброту, любовь найди,
Чтоб злодеев побеждать,
Мало просто много знать.
Надо быть активным,
Смелым, добрым, сильным,
А еще желательно
Делать все внимательно!

Воспитатель:

Дети, вам понравилось рисовать на песочных столах?

А вы хотели бы сегодня еще порисовать?

Давайте вспомним правила работы с песком? (ответы детей)

Здесь нельзя кусаться, драться,

И в глаза песком кидаться!
Стран чужих не разорять!
Песок - мирная страна.
Обижать детей нельзя!

Воспитатель: Какие вы молодцы! Все знаете правила! Приглашаю вас пройти к песочному столу!

– Ой, ой, ой! Что случилось? Кто же здесь успел уже порисовать! Кто следы свои оставил? Как вы думаете? (дети высказывают свои предположения, если дети затрудняются, педагог предлагает карточки-помощники с изображением следов животных).

– Правильно вы угадали, это следы зайчика. А где же он сам. Выходи зайчик, детки нашли тебя!!! (появляется резиновая игрушка зайчика).

Воспитатель: Зайчик, наши детки пришли поиграть и порисовать, хочешь тоже научиться, оставайся с нами.

Воспитатель: Хотите поиграть в игру «ОТПЕЧАТКИ РУК». Подставляйте ладошки под «песочный дождик» (воспитатель сыпет песок на руки детей). А сейчас давайте попробуем оставить отпечатки ваших ладошек на песке (на ровной поверхности песка дети по очереди делают отпечатки кистей рук: внутренней стороной).

– Чтобы след получился красивый, не забудьте задержать руку на песке и слегка ее вдавить, прислушаться к своим ощущениям. Можно закрыть глазки. Посмотрите, какие интересные и разные ладошки у нас получились.

– Скажите, какой песок на ощупь? (Сухой, теплый, мелкий, сыпучий).

– А давайте испечем куличи! (Взяли формочки, лепят, пирог не получается).

– Почему не получаются? (Песок сухой, рассыпается).

– Что можно сделать из сухого песка? (Насыпать холмики, сделать небольшие ямки...)

– Молодцы!

Воспитатель: Ребята, посмотрите – Зайка приглашает нас поиграть. (Физкультминутка игра «Лиса и зайцы»).

Дети: Раз, два, три – превратились в зайчиков мы.

Воспитатель:

– Скачут зайцы на лужайке. Вот такие у них ушки, вот такие лапки. Лиса идет! Спрятались зайцы (дети садятся на корточки, глазки закрывают)

Воспитатель:

– Лисичка ушла, зайчата превратились в детей.

– Ой! Слышите? Кто-то смеётся, верно? Это Маша пришла к нам.

– Здравствуй Маша!

Маша: Мишка, Мишка. - А вы Мишку не видели?

– О! Песочек, песочек сейчас я поиграю в песочек.

– Ой, кто-то наследил на песке. Чьи это следы?

Воспитатель: Посмотрите, кто бы это мог быть? Как вы думаете, может, это великан?

Маша: Это зайчик, зайчик.

Воспитатель: Может быть, это кошка пробежала или птички поскакали? Какие следы у птиц давайте покажем (кончиками пальцев ребенок проводит по поверхности песка, изображая следы птиц).

Маша: Это синичка, синичка! Выходи мы узнали твои следы (появляется игрушка птичка).

Воспитатель незаметно оставляет следы на песке.

Воспитатель: Ребята, а это чьи следы?

Маша: Это Мишка, Мишка!

Воспитатель: Давайте покажем, как ходит Мишка? (дети кулачком и ладошкой с силой давят на песок, проговаривают стихотворение А.Барто «Мишка косолапый»).

Маша: Мишка, Мишка я тебя нашла выходи, пошли кататься на коньках

Воспитатель: Дети, а вы тоже можете попробовать «поскользнуть» ребром ладоней по поверхности песка, как будто вы едете на коньках.

– Пока Маша с Мишкой катаются, давайте попробуем отдельно пальчиком каждой руки изобразить вьюгу, которая прилетела на нашу волшебную полянку (педагог вместе с детьми рисует на песке круги и зигзаги и т.д.).

Маша: Мишка, Мишка пошли греться, что-то холодновато стало (Маша и медведь уходят).

Воспитатель: Замечательно поиграли, порисовали. Какие вы молодцы! Какие красивые следы и линии у вас получились.

- Вам понравилось? Нарисуйте на песке каждый свое настроение.

- Давайте прощаемся с песком! До свиданья, песок, до свиданья, дружок, до новых встреч!

Воспитатель: Что нужно сделать после работы с песком? (ответы детей)

Конечно же, нужно обязательно вымыть руки (детки идут мыть руки).

*Устюгова Марина Александровна
воспитатель МБДОУ ЦРР детского сада №5 «Теремок»*

**Конспект непосредственно образовательной деятельности
« Веселая математика»
(средняя группа)**

Задачи:

1. закрепить количественный счет в пределах 4, знания о геометрических телах и геометрических фигурах, умение изготавливать из бумаги треугольной формы фигуры животных;
2. Развивать память, мышление, мелкую моторику.
3. Воспитывать умение выслушивать друг друга.

Интеграция образовательных областей: « Познавательное – речевое развитие», «Физическое развитие», «Художественно – эстетическое развитие»

Оборудование: корабль из конструктора, игрушка Морячок, числовые карточки на каждого ребенка, плоскостные геометрические фигуры (круги, квадраты по 4 шт. на каждого ребенка), мешочек с геометрическими телами внутри(куб, шар, конус, кирпичик – 8 штук), листы картона с нарисованными на них кругом, прямоугольником, овалом на каждого ребенка, маленькие игрушки на каждого ребенка (цветы, рыбки, бабочки) по 4 на каждого ребенка, бумажные треугольники размером 10 * 10 см желтого, оранжевого, белого,

коричневого цветов - 8 штук, фломастеры красного, коричневого или черного цвета на каждого ребенка.

Ход непосредственно образовательной деятельности:

Ребята, давайте улыбнемся друг другу и нашим гостям! И пусть хорошее настроение не покидает нас целый день!

Психогимнастика

Здравствуй, небо голубое! (тянут руки вверх)

Здравствуй, солнце золотое! (очерчивают круг руками)

Здравствуй, легкий ветерок! (покачивают руками над головой)

Здравствуй маленький цветок,

Здравствуй утро, здравствуй день!

Нам здороваться не лень.

Ребята, посмотрите, вчера мы с вами построили кораблик, а сегодня на нем появился гость. Давайте с ним поздороваемся! Дети здороваются. Как тебя зовут, морячок? Ребята, он говорит, что его зовут морячок Сережка и что ему очень понравился наш кораблик! А за то, что мы сделали такой замечательный кораблик, морячок принес для вас интересные игры.

Посмотрите, а вот и первая игра (мешочек, лежит на стуле недалеко от стола с кораблем)- мешочек, но не простой, а чудесный, волшебный! Сережка хочет, чтобы вы отгадали на ощупь что там лежит. Воспитатель садится на стул, на котором лежал мешочек, а дети стоят полукругом и подходят по одному к воспитателю.

Игра «Чудесный мешочек».

Задание: Назвать геометрическое тело и размер, затем, после того как все дети назовут и достанут из мешочка все геометрические тела, нужно назвать их цвет.

Какие вы молодцы! Сколько разных геометрических тел вы знаете! Посмотрите, пока мы с вами играли, морячок приготовил нам еще один сюрприз в конверте, хотите узнать что там?

Ребята, какие это фигуры?

Воспитатель достает из конверта плоскостную геометрическую фигуру (прямоугольник и треугольник), числовые карточки на каждого ребенка и плоскостные квадраты и круги.

Раздает каждому числовую карточку, на разнос выкладывает геометрические фигуры.

Задание: Выложите на верхнюю полоску столько квадратов, сколько углов у треугольника.

Сколько квадратов вы выложили?

Выложите на нижнюю полоску столько кругов, сколько углов у прямоугольника.

Сколько кругов вы выложили?

Каких фигур больше? На сколько?

Морячок Сережка интересуется, что нужно сделать, что бы их стало поровну?

Давайте покажем, как это сделать.

Молодцы, но это еще не все. Морячок приготовил для вас еще одну игру. Хотите узнать, какую?

Дети проходят за другой стол. Воспитатель поднимает салфетку с разноса на котором лежат на каждого ребенка: листы белого картона с нарисованными на них геометрическими фигурами: круг, прямоугольник, овал, цветочки, рыбки, бабочки(по четыре на каждого).

Задание: Сколько раз я хлопну, столько положить цветочков на круг.

Сколько раз я хлопнула? Сколько цветочков вы выложили?;

Какую покажу цифру – столько выложить рыбок на прямоугольник.

Какую цифру я показала? Сколько нужно выложить рыбок?

Сколько раз постучу по столу – столько положить бабочек на овал. Сколько раз я стукнула? Сколько бабочек нужно выложить?

Молодцы, вы все правильно сделали, были очень внимательными.

Морячок приготовил нам еще одну игру. Возьмите по одной фигуре, лежащей на ковре.

Физкультминутка: «Найди пару» по форме, по цвету.

Молодцы. Вы были все очень внимательными.

Пока мы играли, я заметила, что морячок нас позвал и хочет нам что – то сказать. Подходят к морячку. Ребята, посмотрите, он приготовил для нас загадку. Давайте ее прочитаем?

Три вершины тут видны,

Три угла, три стороны, -

Ну, пожалуй, и довольно!

Что ты видишь? – (треугольник)

Ребята, а как можно поиграть с бумажными треугольниками?

Что можно из них сделать?

Выбирайте себе треугольник любого цвета (желтый, оранжевый, белый или коричневый) и сделайте фигурку животного, какого захотите. Дети изготавливают животных – оригами, рисуют глаза, нос. Ребята, какие вы молодцы, какие замечательные животные у вас получились.

Что вам больше всего понравилось? Давайте скажем всем до свидания и пойдем и расскажем, в какие игры мы играли с морячком.

Раздел V. МАТЕРИАЛЫ ДИПЛОМАНТОВ ПЯТОГО МУНИЦИПАЛЬНОГО ФЕСТИВАЛЯ МЕТОДИЧЕСКИХ ИДЕЙ «МОЯ ПЕДАГОГИЧЕСКАЯ ИНИЦИАТИВА»

Номинация «Федеральные государственные образовательные стандарты нового поколения и их реализация в образовательном учреждении»

***Татьяна Васильевна Чурикова,
учитель русского языка и литературы МБОУ «СОШ №1»***

Организация речетворческой деятельности учащихся на уроках словесности

*Воспитание чувствительности к слову и его оттенкам –
одна из предпосылок гармоничного развития личности.
От культуры слова к эмоциональной культуре,
от эмоциональной культуры к культуре моральных отношений -
таков путь к гармонии знаний и нравственности.
В.А. Сухомлинский*

Цель проведения мастер-класса:

- представить педагогам опыт организации речетворческой деятельности школьников на уроках русского языка.

Задачи:

- показать педагогам актуальность работы по организации речетворческой деятельности школьников

- обратить внимание педагогов на проблемы по формированию языковой личности уч-ся на уроках словесности;

- представить опыт по организации речетворческой деятельности учащихся;

- провести практикум по освоению действенных средств и методов работы по развитию речи, речевой культуры и речевого творчества;

- подвести итоги мастер-класса.

Ожидаемый результат

- в конце мастер-класса педагоги смогут оценить продуктивность представленного опыта работы по организации речетворческой деятельности на уроках русского языка;

- обогатят свою педагогическую практику идеями работы автора мастер-класса.

Оборудование мастер-класса:

- ПК с мультимедийной установкой;

- экран;

- задания для работы;

- листы бумаги, ручки.

Ход мастер-класса

Этапы	Содержание деятельности мастера	Предполагаемая деятельность участников мастер-класса	Формы Деятельности
I. Орг. момент	Добрый день, уважаемые коллеги! Рада приветствовать вас на своем мастер-классе. Меня зовут Чурикова Татьяна Васильевна. Мой педагогический стаж работы 18 лет. Имею высшую квалификационную категорию. Чтобы наш разговор получился предметным и полезным для каждого из нас, предлагаю вам продолжить фразу: «Я пришла на мастер-класс ...».	Показывают готовность к взаимодействию, продолжают фразу	Фронтальная
II. Актуализация проблемы	Перед современным учителем русского языка стоит задача развития «творческой языковой личности – выпускника основной общеобразовательной школы, который проявляет высокий уровень речевой культуры, коммуникативно целесообразно пользуется ... средствами языка в соответствии с требованиями ситуации общения и коммуникативного задания, постоянно следит за своей речью и совершенствует ее» [Омельчук 2003.]. Умелое «владение русским языком как средством общения – веление сегодняшнего дня: оно необходимо не только для успешной учебы в школе, но и для формирования языковой личности XXI века, личности творческой,	Слушают, рефлексии руют	Фронтальная работа

социально зрелой, мобильной» [Садыкова 2009.].

Актуальность проблемы мастер-класса обусловлена:

– потребностью современного общества в воспитании успешной творческой личности, способной к решению разноплановых жизненных и профессиональных задач;

– модернизацией системы целей и ценностей национального образования в соответствии с требованиями Федерального государственного образовательного стандарта основного общего образования, ставящего задачу перехода от простой ретрансляции знаний к развитию творческих способностей обучаемых;

– изменениями в системе обучения русскому языку, вызванными нацеленностью преподавания на достижение личностных, метапредметных и предметных результатов, реализуемых в условиях развития речетворческой деятельности учащихся с целью совершенствования их творческих способностей и компетентностного владения родным языком;

– возникшим противоречием между необходимостью повышения качества речи школьников и недостаточной разработанностью методики обучения, обеспечивающей развитие речетворческой деятельности;

– низким уровнем сформированности у школьников этого вида деятельности, неготовности к активной речетворческой деятельности (методисты отмечают, что в школах преобладает опыт организации деятельности обучающихся на основе готовых текстов, а не создание детьми своих текстов);

– недостаточной разработанностью вопросов методики развития речетворческой деятельности учащихся и, как следствие, недостаточным количеством дидактического материала по исследуемой проблеме в методической литературе.

В рамках системы образования с этой целью предпринято такое действие как возвращение сочинения по литературе как одной из форм итоговой аттестации обучающихся, что вызвало бурные споры среди учителей-словесников.

Итак, понимаем, что эта задача актуальная, но возникает вопрос: «Как учить речемыслительной деятельности школьников?» Для решения проблемы требуются определённые подходы, технологии, методики, приёмы. Учитель в современных условиях, с одной стороны, поставлен в ситуацию необходимости решать данную задачу, с другой стороны, он может надеяться, в основном, на себя, на свою профессиональную компетенцию, опыт работы в данном направлении, так как найти специальные технологии в дидактике очень трудно.

Сегодня я предлагаю свой опыт организации

Обсуждение
среди
участников
мастер-класса

речетворческой деятельности школьников на уроках словесности.

III. Теоретическая часть	<p>Итак, что мы понимаем под данным понятием?</p> <p>Под речетворческой деятельностью мы понимаем комплекс речевых действий и операций на основе языковой системы, через который языковая личность реализует свои речетворческие способности. Такое определение даёт Никулина Татьяна Геннадьевна в своей диссертации на соискание ученой степени кандидата педагогических наук (Поволжская государственная социально-гуманитарная академия).</p> <p>Приведу еще одно определение: «Речевая деятельность – это вид деятельности, который характеризуется предметным мотивом, целенаправленностью, состоит из нескольких последовательных фаз – ориентировки, планирования, реализации речевого плана, контроля» [Педагогическое речеведение. 1998].</p> <p>Определив сущность и особенности речевой деятельности, попробуем выяснить, как она связана с творчеством. Творчество – это деятельность, которая порождает нечто качественно новое, которого ранее никогда ранее не было [БСЭ 1976: 330–331], ценного как для данного человека, так и для других людей; процесс деятельности, который способствует созданию новых субъективных ценностей [Хоруженко. 1997]. Согласно Шеллингу, творчество является высшей формой человеческой деятельности. На современном этапе развития науки творчество рассматривается как процесс нового видения предметов и явлений.</p> <p>Выделяют следующие взаимосвязанные друг с другом уровни осуществления обучаемым творческих действий: 1) творчество по образцу; 2) сотворчество; 3) самостоятельное исследование [Валеева. 2011].</p> <p>Несомненно, одно: словесному творчеству обучающихся следует уделить особое внимание на всех этапах обучения, а не только в старших классах. В связи с этим хочется обратить внимание на технологию развития речетворческих способностей учащихся. Она основана на развитии специальных способностей, позволяющих воспринимать и создавать художественные тексты в соответствии с их спецификой, а также жизненным и речевым опытом личности.</p>	Слушают, рефлексиируют.	Фронтальная
-----------------------------	--	-------------------------	-------------

Фронтальная работа

Сразу возникает вопрос: откуда возьмется время на уроки речетворчества?

Во-первых, никто не запрещает использовать новые формы организации учебной деятельности на уроках развития речи, которые предусмотрены всеми программами по русскому языку. Во-вторых, для этого не всегда нужны отдельные уроки. В-третьих, работа с художественным текстом – это основа уроков литературы, а сочинение по литературе – это конечный «продукт» именно речетворческой деятельности.

Фронтальная
работа

Обучение речетворчеству – это искусство учить детей владеть устным и письменным словом в процессе создания текстов разных стилей и жанров. В его основе лежит синергетический подход, реализующий деятельностный метод в обучении (синергетика – «учение о взаимодействии»).

И главная задача, наша, как учителя, состоит в том, чтобы соуправлять речетворчеством учащихся резонансными воздействиями. Резонансное соуправление требует такой организации деятельности учащихся, при которой они откликаются, отзываются, на действия учителя и в результате у них рождаются замыслы собственных произведений.

Предлагают:

- атмосфера
сотворчества

-
самоорганиза
ция учащихся

-
самоуправлен
ие учащихся

- творческая
активность
учащихся

Фронтальная
работа

Добиться такого резонанс - эффекта учителю непросто. Необходимо прежде всего создать комфортные условия для речетворчества.

-Как вы думаете какие?

Из своего опыта считаю, что основными формами организации речетворческой деятельности учащихся являются урок и мастерская.

Урок как привычная для учащихся, традиционная форма организации учебной работы позволяет учителю решать и речетворческие задачи:

- учить видеть, слышать и чувствовать текст;
- пополнять речевую память новыми способами создания художественного образа;
- формировать эстетический вкус;
- развивать образное мышление, создавая условия для творчества.

Мастерская – несколько новая для учащихся форма деятельности. Как создавать текст? Соотносится ли созданное с первоначальным замыслом? Решена ли речетворческая задача? Что значит «шлифовать» текст? Ответы на эти вопросы и ищут в речетворческой мастерской. Речетворческая деятельность представляет собой триаду:

1. Погружение в текст на уроках речевого мастерства.
2. Рождение замысла и начало его разработки на уроках речетворчества.
3. Создание текста и его

IV. Представление опыта работы	<p>На уроках русского языка одним из важнейших видов речевой деятельности школьников является письменная речь. Это один из видов речи, выделяемый наряду с устной и внутренней, который включает чтение и письмо. Письменная речь, по мнению В.П. Глухова, «по своему происхождению» и по своей коммуникативной природе представляет собой, в основном, речь монологическую. На современном этапе общественного и исторического развития она преобразовалась в «самодостаточный», самостоятельный вид речевой деятельности человека. Среди основных форм письменной монологической речи выделяют: письменное сообщение, доклад, письменное повествование, письменное описание, письменное рассуждение и др. Как учитель выстроила для себя модель развития речетворческой деятельности, которая имеет субъектно-ориентированный характер: в процессе речетворчества, направленного на достижение субъектно-субъектного взаимодействия, обучаемый выступает активным творческим субъектом учебной деятельности.</p> <p>В этой модели выделила этапы и выбрала для них виды учебной речетворческой деятельности учащихся, среди которых:</p> <ul style="list-style-type: none">• репродуктивный (воспроизведение, работа по образцу, трансформация предложений),• репродуктивно-творческий (осмысление, сопоставление и выбор лучшего, лингвистический эксперимент),• творческий (преображение, замена одних синтаксических конструкций на другие и обоснование своего выбора, создание собственных текстов) (Приложение 1).	Слушают, рефлексируют	Фронтальная
--------------------------------	--	-----------------------	-------------

Раскрывая эти этапы, предложу Вам примеры из своей практики. Имею опыт педагогической деятельности в 5-9 классах, на данный момент работаю в начальной школе, в 4 классе. Планирую работать с классом и далее.

Слушают

1.Итак, репродуктивный этап. Он наполнен системой упражнений, заданий и вопросов, направленных на формирование учебных умений учащихся.

Цель учащихся – воспринять необходимую теоретическую информацию, осмыслить готовый языковой материал, преподносимый им в ходе сообщения педагога или получаемый в процессе самостоятельной работы (что предпочтительнее) и при выполнении упражнений.

Цель моя как учителя – восполнить пробелы в теоретических знаниях учащихся об изучаемом языковом явлении, научить распознавать языковые явления в текстах.

Содействуют развитию внимания, памяти и связной речи; автоматизация звуков в словах и предложениях; работа над предложением / падежные конструкции, согласование слов в предложениях; главных и второстепенных членов предложения; предлоги и союзы/:

1. Составление простого предложения
2. Расширение глагольного словаря
3. Введение в предложение второстепенных членов предложения
4. Расширение словаря прилагательных

С ребятами составляем различные **словари**: имён мужских и женских, словарик музыкальных терминов и искусства (после походов в театр), словарь разноцветной кисти (для запоминания правописания цветов не только радуги). Словарики синонимов и антонимов продолжают пополняться и в 3-4 классах и оказывают ученикам помощь при написании сочинений. И у совсем «взрослых» четвероклассников не останется без внимания призыв: «Помоги учительнице!», составь словарный диктант из глаголов неопределённой формы, которые есть в орфографическом словаре учебника или словарный диктант из 20 наиболее трудных, на твой взгляд, слов из словарика, включи в него 5 имён существительных, 5 глаголов, 5 наречий, 3 имени прилагательных и 2 имени числительных, запиши слова по частям речи.

Очень важно на данном этапе не просто выполнять задания по образцу, а заинтересовать детей, раскрыть перед ними «книгу тайн» русского языка.

Например, переставь буквы в словах и запиши новые слова.

Барон - _____

Корсет - _____
Сосна - _____
Крот - _____
Стук - _____
Влага - _____
Шкала - _____
Банка - _____

Или, такой вариант: замени выделенную букву в слове другой, чтобы получилось новое слово:

Мир- _____
Мир - _____
Бак - _____
Кость - _____
Жир - _____
Голос - _____

Необычное задание: прочитай задом наперед и запиши предложения:

горосоН теадоб омгор
еН етитуш с омгоросон!

И аз йокрог, и доп йокрог,
доП йозереб, и доп йокле,
имадовороХ и в дяр
В хапялш ыцдолом тяотс.

В 4 классе на уроке русского языка даю такое теоретическое задание:

пользуясь справочной литературой, вспомните (запишите) определение следующих понятий: «наречие», «морфологические признаки наречий», «глагол», «морфологические признаки глагола», «личная форма глагола». Учащиеся могут воспользоваться и Интернет-ресурсами, и лингвистическими словарями и справочниками, и школьными учебниками, главное, чтобы они имели четкое представление, что скрывается за термином, и могли свободно использовать его в своей речи.

2. Репродуктивно-творческий этап.

Цель данного этапа для учащихся – по заданному образцу осуществлять выбор языковых средств, осознанно сопоставлять языковые факты, выявлять их отличительные черты, активно использовать умение применять знания и навыки в различных ситуациях.

Моя цель – развивать у учащихся умение использовать знания и навыки в разных коммуникативных ситуациях.

Рассмотрим отдельные задания II этапа.

Например, учащимся предлагаю перефразированные пословицы или поговорки, смысл которых необходимо восстановить.

Учись всю жизнь. — Век живи — век учись.

Беречь время. — Делу — время, потехе — час.

Разумно жить, минутой дорожить.

Слушают, при необходимости и фиксируют информацию.

Береги здоровье. — Больной и сам не свой.

Не болтай. — Держи язык за зубами.

Будь гостеприимным. — Гостю щей не жалея, а погуще лей. Гостю почет, а хозяину честь и др.

Очень интересный метод развития речи «Слово-магнит»: от слова к предложению, от предложения к авторскому тексту.

Начинаю свое объяснение так:

-Произнесите любое слово, запишите его. Доброе оно или злое? Какой у него знак – + или - ? Что помогло вам сделать такой вывод? А теперь представьте, что произнесенное и записанное вами слово превратилось в магнит. Это слово - магнит может притягивать, присоединять к себе другие слова. Назовите слова, которые могут притягиваться к вашему магниту. «Притягивающиеся» слова могут принадлежать к разным частям речи. Таким образом, у вас получилось необычное «поле слов». Вы как бы приготовили строительный материал – «речевые кирпичики» для конструирования, строительства, даже возведения целого здания – составления своего связного письменного текста.

Посмотрите, как справился с этим заданием уч-ся моего 4 класса (Приложение 2).

Также для организации речетворческой деятельности уч-ся использую такой прием как «Я начну, а ты продолжи...» (Проба поэтического пера).

На доске записываю две стихотворные строки.

Ребята должны самостоятельно за определенное количество времени завершить начатое.

Например:

В нашем доме через кран

Вытекает океан...

(Приложение 3-4).

Учащимся нравится такое задание, которое называется «От предложения – заглавия к собственному тексту»:

- Ребята, прочитайте данное предложение – поговорку: Мал золотник, да дорог.

Устно передайте ее смысл. Сформулируйте тему.

- Отталкиваясь от данного предложения, разверните свою мысль в письменной форме от 5 до 10 предложений. При этом помните, предложение – опора является заглавием вашего будущего текста, в нем выражена основная мысль. Свой текст вы можете представить в форме небольшого рассказа, поучительной сказки, маленького стихотворения или текста – рассуждения.

3. Творческий этап.

Включает в себя творческое использование языковых средств в создании учащимися словосочетаний, предложений, текстов в ходе осуществления частично-поисковой, поисковой и речетворческой деятельности.

Моя цель, учителя, – организация коллективной и индивидуальной работы учащихся по созданию речетворческого продукта, создание условий для личностной реализации каждого ученика.

Рекомендую формулировать задания, начиная со слов: смоделируй, докажи, придумай, разыграй, спроектируй, выведи...

Приведу примеры заданий III этапа.

Одни из любимых творческих заданий учащихся на внеурочной деятельности - это «Кроссворды со словарными словами», «Составление ребусов». Они направлены на повышение эффективности работы с орфографическим словарём (Приложение 5).

Интересный прием - составление рассказа-фантазии «Я чувствую, что я ...».

Ребята, представьте, что вы превратились в дом, зеркало, солнце, цветок, слезу. Из представленных слов выберите то, в которое вы хотите перевоплотиться. Слушают

- Что вы чувствуете и ощущаете? Что вы будете делать, пребывая в новом состоянии? Постарайтесь свои мысли записать в форме маленького рассказа или стихотворения.

Учащиеся хорошо справляются с таким видом заданий как написание сочинение – эссе из серии «Почемучки»:

-Какое слово тебя обижает и радует?

-Почему у каждого слова запах особый?

- Где прячется душа слова?

- О чем могут рассказать дома? и др.

В начале мастер-класса я рассказала вам о такой форме организации речетворческой деятельности как мастерская.

В такой мастерской мы с ребятами создаем тексты на необычные темы, такие как: «Волшебный фонарик» (описание увиденного ночью при свете фонарика),

«Рисунок на ночном небе», «Моя звезда», «Звезды, которые умеют смеяться» и др.

Практикую с учащимися написание басен, рассказов, сочинений, отзывов на прочитанную книгу, просмотренный фильм, посещенный спектакль, написание писем родителям, родственникам, товарищам, авторам книги, литературному герою. Детское словесное творчество тесно связано с игрой. Использую такие интересные приемы организации совместной игры – фантазии, игры-сочинения. Дети вдвоем сочиняют кино. Сочиняют сюжет, схематически рисуют и озвучивают. Эта работа представляет собой совместный творческий проект. С интересом составляют дети сказки про части речи, про суффиксы, приставки.

Занимаемся с ребятами исследовательской деятельностью (Приложение 6).

Например, «История происхождения слов»,

«Энциклопедия одного слова», «Что читают в нашем классе» и др.

Коллеги, а сейчас я предлагаю вам поработать в группах и выполнить одно из заданий, которое направлено на организацию речетворческой деятельности.

Вашему вниманию представлены несколько предложений-пословиц. Выберите одну из них. Устно передайте ее смысл. Сформулируйте тему.

Отталкиваясь от данного предложения, разверните свою мысль в письменной форме. Вам в помощь дана карточка-инструкция (Приложение 7 - 8).

Помните: предложение-опора является заглавием вашего будущего текста, в нем выражена основная мысль. Созданный текст может быть в форме небольшого рассказа, поучительной сказки, стихотворения или текста-рассуждения и др.

V.
Практикум

Коллеги, способов, приёмов, технологий развития речемыслительной деятельности довольно много.

Каждый педагог имеет определённый банк таких приёмов.

Давайте продолжим фразу: «Для развития речемыслительной деятельности школьников я»

Спасибо, коллеги! Получился своеобразный обмен опытом.

В заключении отмечу: художественная речетворческая личность, будь то личность мастера слова или учащегося, способна видеть, слышать, чувствовать, глубоко, тонко, по - особенному. Основными её качествами являются эстетическое отношение к жизни, развитое воображение, наблюдательность, чуткость к слову и оттенкам его значений. Она обладает ассоциативным мышлением, способностями рефлексирования и речевого прогнозирования.

Каждый из вас пришел на этот мастер-класс со своими целями и желанием найти ответы на какие-то вопросы.

VI. Вывод

Оправдались ли ваши ожидания от мастер-класса?

Актуальна ли в сегодняшнем преподавании русского языка и литературы такая форма работы как организация речетворческой деятельности школьников?

VII.
Рефлексия

Считаете ли вы, что мастер-класс помог вам в вашем профессиональном саморазвитии?

Возьмете ли вы эту форму работы в свою методическую копилку?

Спасибо, уважаемые коллеги, за добрые советы и предложения. Закончу свой мастер-класс словами В.А. Сухомлинского:

«Воспитание чувствительности к слову и его оттенкам – одна из предпосылок гармоничного развития личности. От культуры слова к эмоциональной

Выполнение задания в соответствии с картой-инструкцией

Работа индивидуаль но и в группах

Высказывают свое мнение

культуре, от эмоциональной культуры к культуре моральных отношений - таков путь к гармонии знаний и нравственности».

А значит, остается надежда, что уроки речетворчества станут одними из главных в преподавании русского языка и литературы. Главное, чтобы вся работа проходила в системе: от репродуктивного этапа к творчеству.

Ресурсы:

1. <http://cdo.mpgu.edu/wp-content/uploads/2015/02/Nikulina-T.G.-Razvitie-rechetvorcheskoy-deyatelnosti-starsheklassnikov-sredstvami-e%60kspressivnogo-sintaksisa.pdf>
2. Никулина Т.Г. Понятие «речетворческая деятельность» в современной научно-методической литературе / Т.Г. Никулина // Известия Самарского научного центра Российской академии наук. Том 14. № 2 (6). 2012. – Самара: Самарский научный центр РАН. – С. 1412–1415. – 0,3 п.л.
3. Современные технологии в процессе преподавания: развивающее обучение, проблемное, проектное, компьютерные технологии. М.: 2007, - 112 с.

Приложение 1.

Этапы развития речетворческой деятельности учащихся

Этапы деятельности учащихся	Действия учащихся
Репродуктивный	Учащиеся действуют по определённому образцу, при отсутствии которого испытывают затруднения при выполнении задания; не обладают необходимой мотивацией к успешному выполнению речевых творческих заданий, неохотно включаются в коллективную речетворческую деятельность.
Репродуктивно-творческий	Учащиеся знакомы со способами реализации задуманного с помощью тех или иных языковых средств (в том числе синонимических и параллельных синтаксических конструкций), но не всегда удачно их используют, нередко отказываются от выполнения коммуникативных заданий творческого характера. В результате их творческая самореализация на данном этапе остается шаблонной, подражательной. При выполнении творческих заданий школьники часто пользуются помощью педагога или ученика-консультанта. При выборе между самостоятельной и коллективной речетворческой деятельностью учащиеся отдают предпочтение последней.
Творческий	Учащиеся обладают мотивацией к речетворческой самореализации, активно включаются в речетворческую деятельность, практические результаты которой характеризуются как оригинальные.

Приложение 2
Метод развития речи

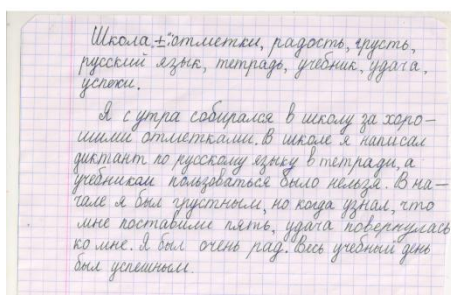

«Слово-магнит»

**Прием для организации речетворческой деятельности
«Я начну, а ты продолжи...»
(проба пера)**

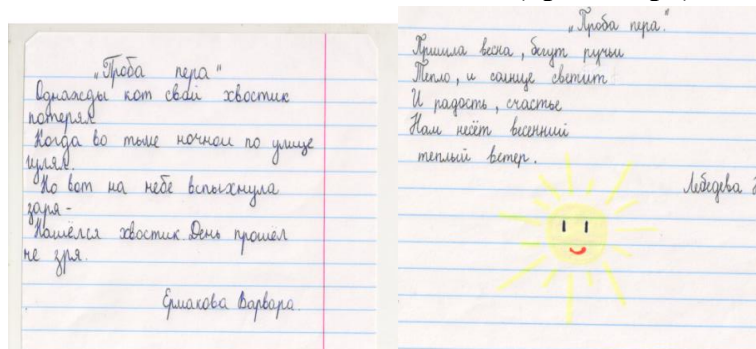

Ребусы, кроссворды

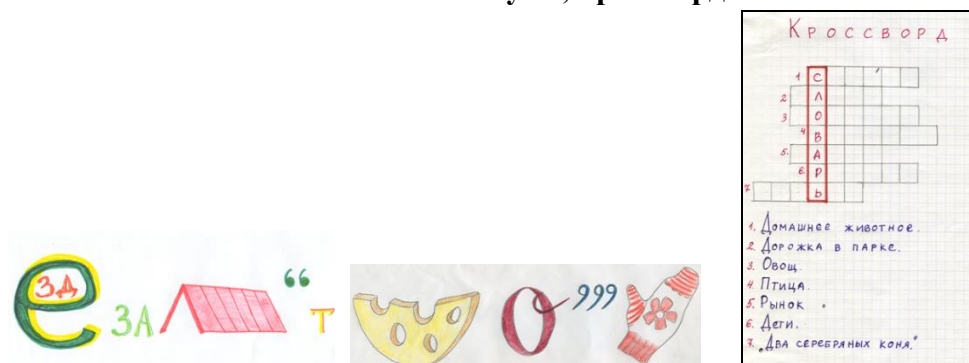

**Научно-исследовательская работа
«Что в имени моем...»**



Приложение 7

Пословицы для работы в группах

1. Мал золотник – да дорог.
2. В бедах человек умудряется.
3. Ваши бы слова – да богу в уста.
4. Век живи – век учись.
5. Все течет – все изменяется.
6. Из песни слов не выкинешь.
7. Кто пораньше встает, тот грибки себе берет, а сонливый да ленивый идет в поле за крапивой.
8. Тяжело в учении – легко в бою.

Приложение 8

Карта-инструкция

№	Этапы работы
1.	Распределение ролей (организатор, оформитель, спикер и др.)
2.	Выбор пословицы.
3.	Этап внутренней речи. Индивидуальная работа по осмыслению пословицы и определение ее интерпретации.
4.	«Мозговой штурм». Переход внутренней речи во внешнюю. Участники делятся своими идеями.
5.	Обсуждение и выбор наиболее оригинальной идеи.
6.	Оформление выбранной идеи в связный текст.
7.	Представление своей работы.

Критерии оценки работы группы

	Критерии	Баллы (0-5)
.	Соответствие содержания работы смыслу пословицы	
.	Логичность	
.	Яркость языковых средств	

	Оригинальность мышления	
	Оригинальность формы представления результата деятельности группы	
	«5» (великолепно) «4» (замечательно) «3» (средне) «2» (посредственно) «1» (ужасно)	

*Терещенко Ольга Анатольевна,
учитель английского языка МБОУ «СОШ №1»*

Обучение в сотрудничестве на уроках английского языка в условиях реализации системно-деятельностного подхода

Цель проведения мастер-класса:

- создать условия для мотивации участников мастер-класса к использованию технологии обучения в сотрудничестве на уроках английского языка.

Задачи:

- показать актуальность технологии на современном этапе образования;
- представить опыт применения технологии на уроках английского языка;
- провести практикум по освоению технологии;
- подвести итоги мастер-класса.

Ожидаемый результат:

- в конце мастер-класса педагоги смогут оценить эффективность применения технологии на уроках английского языка;
- приобретут умение использовать методы технологии на уроках.

Оборудование мастер-класса:

- ПК с мультимедийной установкой;
- экран;
- задания для работы;
- учебник английского языка под редакцией М.З.Биболетовой "Enjoy English" 7 класс
- учебник английского языка под редакцией Ю.Е. Ваулиной "Spot Light" 5 класс

Формы работы в рамках мастер-класса: беседа, работа в группах, межгрупповое взаимодействие.

Этапы	Содержание деятельности мастера	Предполагаемая деятельность участников мастер-класса	Формы деятельности
1.	- Добрый день, уважаемые участники, рада приветствовать	Приветств	Фронтал

Знакомство	вас на своём мастер-классе. Давайте, познакомимся! Меня зовут Терещенко О.А. Мой педагогический стаж 23 года. С 1998 года работаю в школе №1. Имею высшую квалификационную категорию.	вуют, слушают	ьная
2. Актуализация опыта	<p><i>В соответствии с требованиями Стандартов (2004 г. и ФГОС) определила для себя основную цель своей деятельности - создание средствами своего предмета «иностранный язык» благоприятных условий для формирования и развития коммуникативной культуры школьников, обучения практическому овладению иностранным языком для их дальнейшей успешной социализации в обществе. Как создать такие условия, чтобы каждый ученик имел возможность устной практики на уроке не менее 15-20 минут? При этом необходимо обеспечить возможность индивидуализации и дифференциации обучения с учетом способностей каждого обучающегося. Конечно, в первую очередь нужно обратиться к СОТ и из всего богатства разработанных в методике подходов, методов отбирать, технологически прорабатывать такие, которые могли бы обеспечить реализацию коммуникативной направленности обучения. Поэтому среди современных образовательных технологий особенно выделяю обучение в сотрудничестве, использование которой, наряду с другими, помогает реализовать личностно-ориентированный и системно-деятельностный подходы в обучении иностранным языкам,</i></p> <p>учитывать личностные характеристики темперамента, уровня интеллектуального, нравственного и физического развития ребёнка, особенностей его психики (памяти, восприятия, мышления).</p> <p>Основной принцип этого направления – в центре обучения должен находиться ученик, а не учитель, деятельность познания, а не преподавания. Другими словами, на уроке большую часть времени должны практиковаться учащиеся, а не учитель.</p> <p>Исходя из этих умозаключений, считаю технологию обучения иностранному языку в сотрудничестве актуальной в современных условиях.</p>	Слушают, рефлексиируют	Фронтальная
3. Целеполагание, планирование М/К	<p>Итак, тема мастер-класса «Обучение в сотрудничестве на уроках английского языка в условиях реализации системно-деятельностного подхода».</p> <p>Цель мастер-класса: создать условия для мотивации участников мастер-класса к использованию технологии в условиях реализации системно-деятельностного подхода.</p> <p>Предлагаю следующий план мастер-класса:</p> <p>Актуальность технологии на современном этапе образования;</p> <p>Представление опыта работы по применению технологии;</p> <p>Практическая часть мастер-класса по освоению</p>	Обсуждают, предлагают.	Фронтальная

	технологии; Подведение итогов мастер-класса. Коллеги, принимается план? Хорошо.		
4. Презентация опыта	<p>Теоретической базой своей практической деятельности считаю идеи американских педагогов из университета штата Миннесота Роджера и Дэвида Джонсон, группы Дж. Аронсона из США, а также работы российских учёных:</p> <p>Е.В. Бондаревской, И.С. Якиманской и В.В. Серикова о принципах личностно-ориентированного образования,</p> <p>Е.В.Коротаевой – об интерактивной форме организации образовательного процесса,</p> <p>В.А.Хуторского – о компетентностном подходе,</p> <p>С.С. Кашлева – о рефлексивном принципе обучения.</p> <p>Г.А. Китайгородской – о методике коллективного обучения.</p> <p>Интересны советы Г.А.Цукерман, изложенные в публикации «От умения сотрудничать к умению учиться».</p> <p>Особо выделяю для себя требования к современному уроку, разработанные М.М.Поташником. Ценной для себя считаю книгу Е.Л.Мельниковой «Проблемный диалог».</p> <p>Вышеназванные идеи помогают мне реализовать технологию обучения в сотрудничестве, обеспечивать интерактивный режим взаимодействия на уроке и во внеклассной работе.</p> <p>По содержанию предмет представляет собой большой спектр учебного материала, который охватывает темы от «Я и мои друзья», «Моя школа», «Мир вокруг меня», «Природа», «Страны изучаемого языка и родная страна» до тем «Говоря о семейных делах», «Цивилизация и прогресс», «Мир возможностей», «Проблемы глобализации», «Образование и карьера», «Современные технологии и окружающая среда» и многие другие. Даже простой перечень тем показывает насколько велики возможности предмета по развитию и воспитанию ученика через содержание.</p> <p>В своей работе использую УМК М.З. Биболетовой «Английский с удовольствием» во 2-ом, 6-ом и 7-ом классах, а также УМК Ваулиной Ю.Е., Дули Дж. «Английский в фокусе» в 5-ом классе. Я считаю, эти комплекты соответствуют современным требованиям, имеют хорошее учебно-методическое оснащение, обеспечивают освоение учащимися предметных, ключевых компетенций. Данные УМК позволяют учителю продуктивно использовать для организации учебно-познавательной деятельности учащихся технологию обучения в сотрудничестве. Она вполне органично вписывается в классно-урочную систему, не затрагивая содержание образования.</p>	Слушают, рефлексируют	Фронтальная

	<p>Обучение в сотрудничестве (cooperative learning), обучение в малых группах относится к технологиям гуманистического направления в педагогике. Основная идея этой технологии – создать условия для активной совместной учебной деятельности учащихся в различных учебных ситуациях, т.е. учиться вместе, а не просто что-то выполнять вместе.</p> <p>Конечно, все ученики разные: одни быстро «схватывают» все объяснения учителя, легко овладевают лексическим материалом, коммуникативными умениями, другим требуется не только значительно больше времени на осмысление материала, но и дополнительные примеры, разъяснения. Такие ребята, как правило, стесняются задавать вопросы при всём классе, а подчас и просто и не осознают, что конкретно они не понимают, не могут правильно сформулировать вопрос. В таких случаях, лучше объединить ребят слабых и сильных в одну группу по 3-4 человека и дать им одно общее задание, оговорив роль каждого ученика группы в выполнении этого задания. Возникает ситуация, в которой каждый отвечает не только за результат своей работы, но, что особенно важно, за результат всей группы. Поэтому слабые ученики стараются выяснить у сильных все непонятые им вопросы, а сильные ученики заинтересованы в том, чтобы все члены группы, в первую очередь слабый ученик, досконально разобрались в материале, а заодно и сильный ученик имеет возможность проверить собственное понимание вопроса, дойти до самой сути. Таким образом, совместными усилиями ликвидируются пробелы. Это общая идея обучения в сотрудничестве.</p> <p>Охарактеризуем сотрудничество как способ.</p> <p>Учебное сотрудничество однопредметно, т.е. у школьников есть и единая задача, и единая система отношений. Объединяющая их учебная задача требует поиска способов действия, общих для всех участников взаимодействия, что предполагает обнаружение и координацию различных точек зрения.</p> <p>Ученик должен быть инициативен в построении совместных учебных действий со сверстниками. Инициативность ребенка в организации учебного взаимодействия есть мера его учебной самостоятельности в обучения.</p> <p>Ученики как самостоятельные субъекты действуют в области собственного незнания, где нет готовых образцов, где репродукция невозможна.</p> <p>Сфера учебного сотрудничества – поисковые, нерепродуктивные, собственно учебные действия.</p> <p>Д.Б.Эльконин писал: «Позиция школьника – это не просто позиция ученика, посещающего школу и аккуратно выполняющего предписания учителя и домашние задания, а позиция человека, совершенствующего самого себя». Технология обучения в сотрудничестве позволяет</p>		
--	--	--	--

	<p>решить эту задачу. Учебная форма сотрудничества не складывается стихийно; ее надо целенаправленно строить на протяжении всего обучения. Без развернутого обучения способам взаимодействия учебная форма сотрудничества вырождается во вне-учебные, что приводит к выхолащиванию предметности учебной деятельности.</p> <p>Существует много разнообразных вариантов обучения в сотрудничестве, но неперемное условие - это четкое соблюдение основных принципов обучения в сотрудничестве:</p> <p>группы учащихся формируются учителем до урока с учетом психологической совместимости детей. При этом в каждой группе должен быть сильный ученик, средний и слабый (если группа состоит из трех учащихся), девочки и мальчики. Если группа на протяжении ряда уроков работает слаженно, дружно, нет необходимости менять их состав (это, так называемые, базовые группы). Если работа по каким-либо причинам не ладится, состав группы можно менять от урока к уроку;</p> <p>группе дается одно задание, но при его выполнении предусматривается распределение ролей между участниками группы (роли обычно распределяются самими учениками, но в некоторых случаях учитель может дать рекомендации);</p> <p>оценивается работа не одного ученика, а всей группы (т.е. оценка ставится одна на всю группу); важно, что оцениваются не столько знания, сколько усилия учащихся. При этом в ряде случаев можно предоставить учащимся возможность самим оценить результаты своего труда;</p> <p>учитель сам выбирает ученика группы, который должен отчитаться за задание. Это может быть и слабый ученик. Если слабый ученик в состоянии обстоятельно доложить результаты совместной работы группы, ответить на вопросы других групп, значит, цель достигнута и группа справилась с заданием, ибо цель любого задания - не формальное его выполнение (правильное/неправильное решение), а овладение материалом каждым учеником группы.</p> <p>Практика показывает, что вместе учиться не только легче и интереснее, но и значительно эффективнее. Причем важно, что эта эффективность касается не только академических успехов учеников, их интеллектуального развития, но и нравственного. Помочь другу, вместе решить любые проблемы, разделить радость успеха или горечь неудачи - также естественно, как смеяться, петь, радоваться жизни.</p> <p>Варианты обучения в сотрудничестве 1. Student Team Learning (STL, обучение в команде).</p> <p>Этот метод уделяет особое внимание "групповым целям" (team goals) и успеху всей группы (team success), который может быть достигнут только в</p>		
--	--	--	--

результате самостоятельной работы каждого члена группы (команды) в постоянном взаимодействии с другими членами этой же группы при работе над темой, проблемой или вопросом, подлежащими изучению. Таким образом, задача каждого ученика состоит в том, чтобы каждый участник команды овладел необходимыми знаниями, сформировал нужные навыки и при этом, чтобы вся команда знала, чего достиг каждый. Во 2-ом классе необходимо составить рассказ по картинке, имеются 4 предложения по одному для каждого члена группы. Предложения нужно прочитать, перевести, сообщить свой результат и всем вместе решить, какой будет порядок предложений, чтобы получился связный рассказ. Результат группы складывается как мозаика, так как зависит от выполнения отдельных заданий каждым учеником. Результаты каждая группа записывает на доске. Награду получает вся группа.

2. Другой способ в организации обучения в сотрудничестве (cooperative learning) был разработан проф. Elliot Aronson в 1978 г. и назван *Jigsaw* (в дословном переводе с английского - ажурная пила, машинная ножовка). В педагогической практике такой подход именуется сокращенно "пила". Учащиеся организуются в группы по 4 человека для работы над учебным материалом, который разбит на фрагменты (логические или смысловые блоки). Такая работа на уроках иностранного языка организуется на этапе творческого применения языкового материала.

Например, в 5 классе все работают над темой «Времена года». У каждой группы одинаковое задание-подготовить свои предложения по картинкам о временах года: 1 ученик должен назвать какое время года изображено на картинке, 2 - составляет предложения о погоде, 3- описывает во что одеты люди на картинке, 4- чем занимаются люди сейчас и вообще в данное время года (используя Present Simple, Present Continuous).

Каждый член группы находит материал по своей части. Затем учащиеся, изучающие один и тот же вопрос, но состоящие в разных группах, встречаются и обмениваются информацией как эксперты по данному вопросу. Это называется "встречей экспертов". Затем они возвращаются в свои группы и обучают всему новому, что узнали сами, других членов группы. Те, в свою очередь, докладывают о своей части задания (как зубцы одной пилы). Разумеется, все общение ведется на иностранном языке. Таким образом, единственный путь освоить материал всех фрагментов и таким образом подготовить подробный рассказ - это внимательно слушать своих партнеров по команде и делать записи в тетрадях. Учащиеся заинтересованы, чтобы их товарищи добросовестно выполнили свою задачу, так как это может отразиться на их итоговой оценке. Отчитывается по всей

	<p>теме каждый в отдельности и вся команда в целом. На заключительном этапе, который проводится фронтально, прошу любого ученика команды ответить на любой вопрос по данной теме. Причем вопросы может задавать не только учитель, но и члены других групп. Ученики одной группы вправе дополнять ответ своего товарища так, как считают нужным. Дополнения учитываются в общий зачет. Но и вопросы других групп также идут в зачет этим группам. Причем учитель ведет учет баллов, объявляя лишь конечный результат, чтобы не превращать само обсуждение, дискуссию в способ зарабатывания баллов. Это должно быть вполне естественное обсуждение, стимулируемое учителем лишь в крайних случаях, когда это не удается сделать самим учащимся. В результате совместной работы отдельных групп и всех групп в целом достигается усвоение всего материала.</p> <p>Группа получает награды в зависимости от достижений каждого ученика. Поэтому и в этом случае задания в группах дифференцируются по сложности и объему. Обязательным остается требование активного участия каждого члена группы в общей работе, но в соответствии со своими возможностями. Внутри группы учащиеся самостоятельно определяют роли каждого члена группы, фиксируют результаты, редактируют и т.д.</p> <p>Таким образом, с самого начала группа имеет как бы двойную задачу: с одной стороны, академическую - достижение какой-то познавательной, творческой цели, а с другой, социально-психологическую - осуществление в ходе выполнения задания определенной культуры общения. И то, и другое одинаково значимо. В ходе организации учебной деятельности обязательно отслеживаю не только успешность выполнения академического задания группами учащихся, но и способ их общения между собой (разумеется, на иностранном языке), способ оказания необходимой помощи друг другу. С этой целью на каждую группу заполняю карточку с критериями, где есть графа и для самооценки.</p> <p>3.Третий вид Learning Together (Учимся вместе) был разработан в университете штата Миннесота в 1987 году (David Johnson, Roger Johnson). Класс разбивается на однородные (по уровню обученности) группы в 3-4 человека.</p> <p>Например, на уроке в 7-ом классе для формирования грамматического навыка использую данную технологию. Каждой группе дается одно задание: сформулировать правило про условные придаточные предложения I и II типа, изобразить это правило в виде таблицы, кластера и т.д. Задание может выполняться в группе разными способами. В одних случаях каждый ученик может выполнять свое, определенное лидером группы для него задание, и затем все задания проверяются и обсуждаются всей группой. В других случаях группа</p>		
--	--	--	--

	<p>может поделиться на пары (если она состояла из четырех человек), и упражнение будет выполняться в парах (1-я пара разбирает I тип, а вторая пара II тип предложений), но все равно в рамках базовой группы. После работы в парах также можно вернуться к работе в базовой группе и дать возможность еще раз обсудить успешность работы каждого. Когда работа закончена, учитель просит любого ученика из любой группы показать результаты работы и обязательно пояснить, почему выполнено именно так, а не иначе. Таким образом, любой ученик группы должен быть всегда готов отвечать грамотно и аргументировано по результатам совместной деятельности группы. Задания могут быть: на проверку домашнего задания, работу над текстом для чтения, подготовку к тесту или контрольной работе, совместную работу по проекту, на отработку орфографических и лексических навыков и т.д..</p> <p>Продуктивному обучению работы в содружествах способствует использование разных СОТ. Это и технология развития критического мышления. Работая в группах, учащиеся используют различные приёмы и стратегии данной технологии для структурирования учебного материала, маркировки текста и т.д.</p> <p>Основополагающим для работы в младших классах я выбираю игру – особо организованное занятие, требующее напряжения эмоциональных и умственных сил. Игра всегда предполагает принятие решения – как поступить, что сказать, как выиграть? Желание решить эти вопросы обостряет мыслительную деятельность играющих. А если ученик при этом говорит на иностранном языке, это открывает богатые обучающие возможности. Дети над этим не задумываются. Для них игра, прежде всего – увлекательное занятие. В игре все равны. Она посильна даже слабым ученикам. Более того, слабый по языковой подготовке ученик может стать первым в игре: находчивость и сообразительность здесь оказываются порой более важными, чем знание предмета. Чувство равенства, атмосфера увлеченности и радости, ощущение посильности заданий – все это дает возможность ребятам преодолеть стеснительность, мешающую свободно употреблять в речи слова чужого языка, и благотворно сказывается на результатах обучения. Незаметно усваивается языковой материал, а вместе с этим возникает чувство удовлетворения – «оказывается, я уже могу говорить наравне со всеми». Игра на уроке выступает в качестве приема закрепления знаний и способа тренировки.</p> <p>Очень актуальной для себя считаю использование кейс-технологии, Цель данного метода – совместными усилиями группы учащихся проанализировать представленную ситуацию, выделить варианты проблем, найти их практическое решение, закончить оценкой предложенных алгоритмов и выбором лучшего из них.</p>		
--	---	--	--

	<p>Вижу главное её предназначение – развивать способность разрабатывать проблемы и находить их решение, учиться работать с информацией. Применяю технологию в старших классах. Кейс использую для различных целей: для проведения открытой дискуссии, опроса (презентации), зачета.</p> <p>Занятия организую в интерактивной форме. Применяю активные формы уроков: урок-конференцию, урок - путешествие, урок защиту проектов, инсценировку произведений. Такие уроки включаю в общий цикл уроков, провожу на завершающем этапе работы над темой. Их цель - совершенствование ранее приобретенных учащимися навыков и умений устной речи (говорения и слушания).</p> <p>Важный вывод заключается в том, что собственно учебное сотрудничество начинается там, где складывающиеся приемы взаимодействия служат решению учебных задач.</p> <p>Следует отметить, что недостаточно сформировать группы и дать им соответствующее задание. Суть состоит в том, чтобы учащийся захотел сам приобретать знания. Поэтому проблема мотивации самостоятельной учебной деятельности учащихся не менее важна, чем способ организации, условия и методика работы над заданием. Но совместная работа как раз и дает прекрасный стимул для познавательной деятельности, для коммуникации, поскольку в этом случае всегда можно рассчитывать на помощь со стороны товарищей. Учитель может уделить значительно больше внимания отдельным ученикам, поскольку все заняты делом.</p> <p>Основные идеи, присущие всем описанным выше вариантам, - общность цели и задач, индивидуальная ответственность и равные возможности успеха дают возможность ориентироваться на каждого ученика. Это и есть личностно-ориентированный подход в условиях классно-урочной системы, один из возможных способов его реализации. В то же время все учащиеся в течение урока заняты общим делом, они организованы на выполнение порученной ему части задания. Перед началом работы всегда знакомяю обучающихся с порядком работы в группах с помощью своеобразной памятки или напоминаю уже известные правила общения. Памятка (Приложение3)</p>		
<p>5. Результативность опыта</p>	<p>Преимущества обучения в сотрудничестве:</p> <p>возрастает объем усваиваемого материала и глубина его понимания;</p> <p>растет познавательная активность и творческая самостоятельность детей, меньше времени тратится на формирование знаний и умений;</p> <p>снижаются дисциплинарные трудности, обусловленные дефектами учебной мотивации;</p>		

	<p>ученики получают большее удовольствие от занятий, комфортнее чувствуют себя в школе;</p> <p>меняется характер взаимоотношений между учениками; резко возрастает сплоченность класса, дети начинают лучше понимать друг друга и самих себя, при этом само- и взаимоуважение растут одновременно с критичностью, способностью адекватно оценивать свои и чужие возможности;</p> <p>ученики приобретают важнейшие социальные навыки: такт, ответственность, умение строить свое поведение с учетом позиции других людей, гуманистические мотивы общения;</p> <p>учитель получает возможность индивидуализировать обучение, учитывая при делении на группы взаимные симпатии детей, их уровень подготовки, темп работы;</p> <p>«воспитательная» работа учителя становится необходимым условием группового обучения, так как все группы в своем становлении проходят стадию конфликтных отношений;</p> <p>взаимодействие со сверстниками способствует формированию теоретического мышления учеников и рефлексивных (прежде всего контрольно-оценочных) компонентов учебной деятельности.</p> <p>Применение технологии обучения в содружествах привело к успешному овладению учащимися английским языком. Это подтверждается стабильными знаниями школьников: успеваемость – 100%, освоение учащимися базового уровня образовательного стандарта по английскому языку с качеством знаний до 64%;</p> <p>успешной сдачей ЕГЭ по английскому языку: Гайдичар Анастасия -88б., Белошев Олег-80б. (2015г.)</p> <p>успешным участием учащихся в школьных, городских олимпиадах: 2014г.- победитель городской олимпиады Белошев Олег (11 кл.), призер -Гайдичар Настя (11 кл), наличием победителей и призеров городского уровня в 2009-2014 г. в международной игре «British Bulldog» (10 человек), награждена дипломом за подготовку городского призера, сертификатами за организацию данной игры в МБОУ «СОШ №1»;</p> <p>Результаты диагностирования коммуникативной культуры учащихся в 2012 и повторно в 2014 году показали, что использование современных образовательных технологий привело к появлению положительной тенденции в развитии коммуникативных умений школьников: средний показатель первого уровня (недостаточный) снизился до 12%, второй уровень (критический) до 39%, третий уровень (достаточный) увеличился до 49%.</p>		
--	---	--	--

	Средний показатель по всем классам:	2012	2014		
	I уровень (недостаточный: 0-3 бала)	23%	12%		
	II уровень (критический: 4-6 баллов)	50%	39%		
	III уровень (достаточный: 7-9 баллов)	27%	49%		
6. Практическая часть 1.Орг. момент	<p align="center"><i>«Секреты Британской кухни»</i></p> <p><i>Оборудование:</i> памятка о порядке работы в группах, карточки со словами, рецепты, листы, маркеры. Моё выступление закончено. У Вас остались еще силы попробовать один из способов организации деятельности детей в содружестве? Вы хорошо позавтракали сегодня? А что, если не секрет, вы кушали?</p>			<p>Ответы</p>	<p>фронтальная</p>
2. Целеполагание	<p>Спасибо за ваши ответы. Скажите, а как долго вы можете говорить о еде? У нас как раз есть немного времени поговорить о...!? Впрочем, давайте поделимся на группы и немного поиграем, используя технологию обучения в сотрудничестве (участникам предлагаются картинки: перец, соль, овощи, мясо, фрукт). Задания вы сейчас получите и тему мы с Вами узнаем. Я все-таки учитель английского и позвольте мне перейти на английский язык при общении с Вами, а чтобы было Вам понятно, я приглашу переводчика. Согласны? (Мастер надевает фартук, колпак)</p> <p>Hello, I'm a British cook. I have something interesting for you! (показывает картинки с продуктами, читает и если надо показывает перевод)</p> <p>-Do you know any British dishes?</p> <p>-Do you know what the bacon is? What does "5 o'clock tea" mean?</p> <p>Would you like to learn more about the British Cuisine? Yes? No?</p> <p>-OK. I'll introduce you with popular British dishes, Let's find the secrets of the British Cuisine. (пишет на доске тему)</p> <p>Theme: <i>«Секреты Британской кухни»</i></p> <p>↗ Aim: to learn more about the British Cuisine.</p> <p>Plan: - discover secrets, -create a poster</p> <p>Let's get it started!</p> <p>You have 10 minutes.</p> <p>Звучит строчка из песни</p> <p>Let's get it started!</p>			<p>Участник и рассаживаются в группы согласно выбранной картинке</p> <p>Переводчик: -Знаете ли вы какие-нибудь</p>	<p>Фронтальная, групповая</p>

Образец карточки со словами:

Вкуснотища! Very good!

Пищу называют food.

Рыбу ловишь – не шумишь.

Рыба по-английски fish.

В костре ее я испеку

Картошечку – potato.

Образец карточки для группы:

Easy add-a-letter food

Add a letter from the letter bank to each of the words below to form a new word.

Each new word will be something good to eat.

	letters	plus	words	equal	foods
1		+	ear	=	
2		+	range	=	
3		+	ilk	=	
4		+	eat	=	
5		+	each	=	
6		+	live	=	
7		+	am	=	

Letter bank
h m n o o p
r

Образец карточки для группы:

Nutrition scrambled words

Unscramble the letters to correctly spell out a word

1.tavrse _____

2.lqiudi _____

40.estta _____

Текст для группы:

English Meals

The English proverb says: every cook praises his own broth. One can not say English cookery is bad, but there is not a lot of variety in it in comparison with European cuisine. The English are very particular about their meals. The usual meals in England are breakfast, lunch, tea and dinner.

Breakfast time is between seven and nine a.m. A traditional English breakfast is a very big meal. It consists of juice, porridge, a rasher or two of bacon and eggs, toast, butter, jam or marmalade, tea or coffee. Marmalade is made from oranges and jam is made from other fruit. Many people like to begin with porridge with milk or cream and sugar, but no good Scotsman ever puts sugar on it, because Scotland is the home of porridge. For a change you can have sausages, tomatoes, mushrooms, cold ham or perhaps fish.

But nowadays in spite of the fact that the English strictly keep to their meals many people just have cereal with milk and sugar or toast with jam or honey. The two substantial meals of the day are lunch and dinner. Lunch is usually taken at one o'clock. For many people lunch is a quick meal. Office workers usually go to a cafe at this time. They take fish, poultry or cold meat (beef, mutton, veal

британские
и
блюда?

Учитель
английского
языка
готовый
помочь в
переводе.
хорошая
работа со
словами

Все
слушают
и
отвечают
на
вопросы.
Догадались.

Ответы.

	<p>and ham), boiled or fried potatoes and all sorts of salad. They may have a mutton chop or steak and chips, followed by biscuits and a cup of coffee. Some people like a glass of light beer with lunch. Pubs also serve good, cheap food. School children can have a hot meal at school. Some of them just bring a snack from home.</p> <p>Tea is very popular among the English; it may almost be called their national drink. Tea is welcome in the morning, in the afternoon and in the evening. The English like it strong and fresh made. The English put one tea-spoonful of tea for each person. Tea means two things. It is a drink and a meal. Some people have afternoon tea, so called «high tea» with sandwiches, tomatoes and salad, a tin of apricots, pears or pineapples and cakes, and, of course a cup of tea. That is what they call good tea. It is a substantial meal.</p> <p>Cream teas are also popular. Many visitors, who come to Britain, find English instant coffee disgusting. Dinner time is generally between six and eight p.m. The evening meal is the biggest and the main meal of the day. Very often the whole family eats together. They begin with soup, followed by fish, roast chicken, potatoes and vegetables, fruit and coffee.</p> <p>On Sundays many families have a traditional lunch consisting of roast chicken, lamb or beef with salads, vegetables and gravy.</p> <p>The British enjoy tasting delicious food from other countries, for example, French, Italian, Indian and Chinese food. Modern people are so busy that they do not have a lot of time for cooking themselves. So, the British buy the food at the restaurant and bring it home already prepared to eat. So we can conclude that take-away meals are rather popular among the population. Eating has become rather international in Britain lately.</p>		
3.Основная часть	<p>Задания в группах на карточках:</p> <p>1 роль- выбрать слова для (завтрака, обеда, “5 o’clock tea”, ужина); разные для групп</p> <p>2 роль – распределить еду по категориям;</p> <p>3 роль- предпочтения британцев в других кухнях мира;</p> <p>4.роль-оформление плаката о секретах британской кухни</p> <p>Презентация результатов работы: представить и прочитать свой плакат.</p> <p>Давайте поделимся впечатлениями! (Каждой группе дается 1 предмет, например яблоко, его передают друг другу при этом 1 чел. анализирует работу 2-го чел. и т.д. подводят итог работы всей группы)</p> <p>Какое задание было сложным, что удалось легче всего?</p> <p>Действительно ли работа в группе была эффективной? Что это значит?</p> <p>Работа чьей группы Вам понравилась больше и почему?</p> <p>Коллеги, благодарю за участие в практической работе.</p> <p>Определите, какой прием обучения в сотрудничестве мы сейчас проработали? Почему вы так думаете? Докажите.</p>	<p>Распреде ляют роли, выполня ют каждый свое задание.</p> <p>Группы представл яют результат работы.</p> <p>Обсужда ют, объясняю т.</p>	Работа в группах
4. Рефлексия	Вопросы участникам мастер-класса:	ответы	

	<p>Применяете ли вы какой-либо из представленных сегодня приёмов обучения в сотрудничестве? Какой из них наиболее традиционен, часто используется?</p> <p>Считаете ли вы, что приёмы эффективны?</p> <p>Можете ли вы предложить другой способ организации работы в сотрудничестве?</p> <p>На каких этапах урока возможно применять технологию обучения в сотрудничестве?</p> <p>Сформулируйте впечатления от сегодняшнего мастер-класса: -что нового Вы узнали? Что не было для Вас неожиданной информацией? Чего Вы хотите пожелать участникам встречи?</p> <p>Возьмёте ли вы для себя идеи мастер-класса?</p> <p>Спасибо за сотрудничество и ценные ответы. До свидания.</p>		
--	--	--	--

Список литературы и ресурсов

1. Об образовании в Российской Федерации. Федеральный закон от 29.12.2012 №273 - ФЗ.// Официальные документы в образовании. – 2013. - №2,№3.- С.2-92; Администратор образования. – 2013. - №3.- С.2-78,№4. – С.11-33.
2. О рассмотрении Комплекса мер по модернизации общего образования на 2012. Письмо Минобрнауки России от 25.01.2012№сМ-53/18.// Вестник образования.- 2012. - №4. – С.60
3. Об утверждении Федерального государственного образовательного стандарта основного общего образования. Приказ Минобрнауки России.// Вестник образования. – 2011. - №4. – С.10
4. Об утверждении Положения об управлении реализацией Федеральной целевой программы развития образования на 2011-2015 годы. Приказ Минобрнауки России от 11.03. 2011 №1350. // Официальные документы в образовании. – 2011. - №19. – С.4.
5. Асмолов, А.Г. Системно-деятельностный подход к разработке стандартов нового поколения // Педагогика.-2009.-№4.-С.18-22.
6. Гузеев В.В. Педагогическая техника в контексте образовательной технологии. М., 2001.
7. Деятельностно – ориентированный подход к образованию //Управление школой. Газета Изд. дома «Первое сентября».- 2011.-№9.-С.14-15.
8. Колеченко А.К. Энциклопедия педагогических технологий: Пособие для преподавателей. СПб., 2002.
9. Коньшева, А.В. Английский язык. Современные методы обучения / А.В. Коньшева. - Минск: Тетра Системс, 2007. - 352 с.
10. Ксензова Г.Ю. Инновационные технологии обучения и воспитания школьников: Учебное пособие. М.: Педагогическое общество России, 2005. – 128 с.
11. Пассов, Е.И. Коммуникативный метод обучения иноязычному говорению / Е.И. Пассов. - М.: Просвещение,1985. - 208 с.
12. Семушина Л.Г. Рекомендации по внедрению современных технологий обучения // Специалист. – 2005. – № 9, 10, 11.
13. Сериков В.В. Личностно-ориентированное образование // Педагогика. 1994. № 5.
14. Хуторской А.В. Практикум по дидактике и методикам обучения. СПб., 2004.
15. Хуторской А.В. Развитие одаренности школьников: Методика продуктивного обучения: Пособие для учителя. М., 2000.
16. Цукерман Г.А. Виды общения в обучении. Томск, 1993.
17. Эльконин Д.Б. Психология игры. М., 1978
18. Якиманская И.С. Личностно-ориентированное образование в современной школе. М., 1996.
19. Johnson D., Johnson R. Learning Together and Alone. Englewood Cliffs, New Jersey, 1991.
20. Materials Development in Language Teaching [Text] / ed. V. Tomilinson. Cambridge : Cambridge University Press, 2002.

Интернет-ресурсы:

1. <http://festival.1september.ru/index.php> (фестиваль педагогических идей «Открытый урок»).
1. <http://www.apkpro.ru> (Академия повышения квалификации и профессиональной переподготовки работников образования).
2. <http://www.alted.ru> (краевой образовательный портал)
3. http://www.nbu.gov.ua/portal/soc_gum/pspo/2005_7_1/doc_pdf/Kolyada.pdf
4. (Деятельностный подход как основа педагогических технологий в обучении)
5. <http://www.proshkolu.ru/user/UshakovaOU/file/754302/> (деятельностный подход в обучении как фактор развития личности младшего школьника)
6. <http://paidagogos.com/>
7. <http://pedsovet.org/mtree/Itemid,118/>
8. <http://www.portal-slovo.ru> (методика преподавания)
9. <http://open.websib.ru/service2-0.html> (Сибирский центр инновационных педагогических технологий)
10. <http://www.teacher.syktsu.ru/index.html> (УМЦ «Инновационные технологии в гуманитарном образовании»)
11. <http://kmspb.narod.ru/posobie/tehnol.htm> (технология критического мышления)
12. <http://zavuch.info/forum/profile.php>
13. <http://nsportal.ru/shkola/inostrannye-yazyki/angliiskiy-yazyk/>

Приложение 1

Памятка:

1. Вы работаете в группе. Помните, что успех группы в целом зависит от успеха каждого. Не забывайте оказывать помощь друг другу, делайте это тактично и терпеливо.

2. Помните, что навыки иноязычного общения совершенствуются только в общении. Будьте активны сами и внимательны к другим.

3. Не забывайте включать в свои высказывания лексико-грамматический материал, усвоенный вами ранее, а также старайтесь активно использовать новый.

4. Пользуйтесь словарем и справочным материалом по мере необходимости, но и не забывайте о языковой догадке.

5. В случае серьезных затруднений обратитесь к учителю;

6. Если ваша группа работает над текстом для совершенствования умений говорения, то дальнейшую работу выполняйте в таком порядке:

а) индивидуально прочтите текст и обсудите его содержание в группе;

б) выберите предложения, передающие основное содержание текста;

в) ознакомьтесь с речевой задачей и схемой ожидаемого высказывания, выберите предложения из текста для заполнения схемы, внесите в них необходимые изменения, сокращения, дополнения и т.д.;

г) составьте пересказ прочитанного, опираясь на схему;

д) перескажите текст в своей группе для его оценки или в другой группе, как текст для аудирования;

е) при оценивании высказывания или пересказа текста принимаются во внимание: логичность, достаточность, завершенность высказывания, наличие точки зрения говорящего, наличие структур с новым лексико-грамматическим материалом, а также наличие ошибок и их характер. Оценивая друг друга, не забывайте быть тактичными и доброжелательными.

7. Если вам предстоит познакомить членов своей или другой группы с тем, что вы узнали, и проверить степень понимания сообщенной вами информации, то следуйте следующим рекомендациям:

– определите для себя порядок высказываний, они должны быть логичны и лаконичны;

– сообщите, о чём будет ваш рассказ:

“My story is about...”

“I’d like to tell you about...”

– предупредите членов группы, что после прослушивания вы проверите, как они поняли ваш рассказ:

“Listen to my story attentively. Then you’ll answer my questions/do a test.”

– во время рассказа следите за своей речью, говорите чётко, в нормальном темпе. Если вы не уверены в правильности произнесения отдельных слов, предварительно проконсультируйтесь с учителем;

– после окончания рассказа проконтролируйте, как вас поняли. Это могут быть вопросы или тест типа “True–False”;

– проверьте результаты тестового задания и отметьте в листе контроля.

8. Помните, что всё общение внутри и между группами должно вестись на иностранном языке.

*Доброгорская Елена Викторовна,
учитель истории МБОУ «СОШ №10»*

Цель мастер- класса: представить опыт собственной педагогической деятельности по формированию у обучающихся умений и навыков самоконтроля и самооценки

Задачи мастер-класса:

- познакомить с основным методами и приемами формирования умений и навыков самоконтроля и самооценки обучающихся на уроках;
- показать приёмы организации деятельности обучающихся по самоконтролю и самооценки на разных этапах урока, на примере урока истории;
- побудить педагогическую общественность к реализации контрольно- оценочной функции обучающихся в практике своих уроков;
- познакомить с методикой отслеживания уровня сформированности у обучающихся навыков самоконтроля и самооценки собственной образовательной деятельности.

Форма проведения: работа в группах, межгрупповое взаимодействие.

Методы: проблемный

Оборудование:

- мультимедийная презентация;
- раздаточный материал.

Ход мастер-класса

Этапы	Деятельность мастера	Деятельность участников
1. Краткая самопрезентация	Здравствуйте, уважаемые коллеги! Меня зовут Доброгорская Елена Викторовна. Мой педагогический стаж 22 год. С 2008 года работаю в школе №10. Имею первую квалификационную категорию. Меня волнует проблема «Как повысить качество знаний учащихся, именно знаний». Освоила ряд интерактивных технологий: развития критического мышления, учебного диалога, проектного обучения, технологию целеполагания Е.Л.Мельниковой. Сегодня хочу предложить вам для обсуждения на мастер-классе, актуальную для учителей истории, проблему.	Слушают

	<p>А именно, особенности работы по формированию контрольно-оценочной деятельности обучающихся, как одного из основных условий, обеспечивающих успешное образование и социализацию школьников.</p> <p>Необходимость формирования контрольно-оценочной деятельности обучающихся, нормативно определена в федеральном государственном образовательном стандарте основного общего образования и рабочей программе по предмету в 5 классе ФГОС, в 6-9 классах ФК ГОС, определяет формирование ключевых компетенций обучающихся, обеспечивающих успешное решение практических задач. Я считаю, что для успешного решения практических задач одной из ключевых компетенций и должно быть умение контролировать и оценивать свое продвижение к цели. Поэтому через различные методы, способы и средства я на своих уроках работаю над созданием условий по формированию контрольно-оценочной деятельности обучающихся основной школы, придерживаясь принципов системно - деятельностного подхода.</p>	
<p>2. Проблематизация участников мастер-класса.</p>	<p>Все мы знаем, что система оценки выступает не только как средство обучения, регулятор образовательного процесса, но и как самостоятельный элемент содержания, средство повышения эффективности преподавания и обучения. Самооценка – это один из важнейших психологических факторов формирования учебной деятельности обучающегося. Различными аспектами проблемы исследования самооценки личности занимались такие психологи как Б.Г.Ананьев, Л.И.Божович, Л.С.Выготский, А.Н.Леонтьев, Д.Б.Эльконин, А.И.Липкина.</p> <p>Причина отставания в обучении является слаборазвитое умение критически оценивать результаты своей учебной деятельности. Ребенка необходимо приучить к мысли, что человек может и должен оценивать себя сам, ведь эта оценка важная, т.к. позволяет самостоятельно двигаться дальше. Самооценка, являясь системообразующим ядром индивидуальности личности, во многом определяет жизненные позиции человека, уровень его притязаний, всю систему оценок. По А.Н. Леонтьеву самооценка является одним</p>	<p>Делятся опытом</p>

	<p>из существенных условий, благодаря чему индивид становится личностью. В школе чаще всего используется балльная система оценивания обучающихся: 5(отлично), 4(хорошо), 3(удовлетворительно), 2(неудовлетворительно).</p> <p>Используя данные критерии, мне видится, весьма проблематичным сформировать у учащихся самооценку и самоконтроль. Самооценка – компонент деятельности, не связанный с выставлением себе отметок, а с процедурой оценивания, т.е. самостоятельное соотношение достигнутых результатов с планируемыми целями.</p> <p>Характеристики самооценки могут быть весьма разнообразны. (Приложение №5)</p> <p>Качественные критерии: По содержанию:... (Я знаю основные термины. Я знаю основные события. и т.д) По деятельности:... (Я умею определять проблему. Я умею формулировать цель. и т.д)</p> <p>Количественные характеристики критериев самооценки: По содержанию:... Балльная система (за каждый критерий 1б). По деятельности:... Владею: +; Частично владею: +- Какими методами и приемами должен владеть учитель, чтобы помочь ребенку сформировать навыки самооценки и самоконтроля? Каковы этапы формирования самооценки и самоконтроля? На каком этапе урока можно использовать приемы формирующие самооценку? Как закрепить и проверить сформированность данного УУД?</p>	
<p>3. Демонстрация мастером найденного им способа решения предложенной проблемы + 4. Практикум</p>	<p>Методы самоконтроля и самооценки: проблемный, метод проектов, частично-поисковый, «Мозговой штурм», эвристический</p> <p><u>Приемы самоконтроля:</u> - сверка с написанным образцом, с товарищем; - сверка с готовым ответом или выполненным заданием в учебнике; - коллективное выполнение задания и коллективная проверка; - сочетание коллективной и индивидуальной работы; - проверка по словесной инструкции; - самостоятельное придумывание заданий; - выполнение задания по алгоритму; - выполнение задания по наводящим вопросам; - выполнение задания по образцу; - проверка с помощью сигнальных карточек;</p>	<p>Перечисляют методы. Делятся опытом. Приводят приемы самоконтроля и самооценки.</p>

	<ul style="list-style-type: none"> - подбор нескольких способов выполнения задания и выбор самого рационального; - проговаривание “про себя” объяснения выбора - «мозговой штурм»; - «Белые пятна»; - «Маршрутный лист»; - «Ошибкам – нет!» На что обратить внимание? Какого рода ошибки я могу допустить? Нужна ли мне помощь и какая? и т.д. (раздача памяток) <p><u>Приемы самооценки:</u></p> <ul style="list-style-type: none"> - прием «волшебные линейки» (изобретение оценочных шкал школьниками); - прием «задания-ловушки» (готовые «ловушки» на рефлексию освоения способа действия); - прием «составление заданий с ловушками» (определение или видение возможных ошибкоопасных мест или мест, имеющих разные варианты решений и т.п.); - прием «сопоставление своих действий и результата с образцом» (умение вычленять операциональный состав действия); - прием «составление задачи, подобной данной» (направлены на вычленение существенного в представленной задаче); - прием «классификация задач по способу их решения» (выделение общего способа действия); - прием «составление задачи по чертежу» (умение переходить от графического языка к словесному описанию); - прием «обнаружение причин ошибок и способы их устранения» (умение учащихся искать причины своих ошибок и намечать путь их ликвидации); - прием «создание «помощника» для проверки работы» (умение найти или изготовить себе «помощника» с помощью которого можно точно проверить выполненное задание. Другими словами, куда нужно посмотреть, чтобы точно сказать, что я выполнил это задание правильно); - прием «составление проверочных заданий» (работа над выделением критериев и на их основе разработка проверочных заданий); - прием «обоснованный отказ от выполнения заданий» (умение обнаруживать границу своих знаний, обнаруживать задания с недостающими условиями, например,); - прием «орфографические или 	
--	--	--

	<p>математические софизмы» (умение обнаружить и опровергнуть псевдологичное рассуждение при решении той или иной задачи);</p> <p>- прием «разноцветные поправки» (умение работать над совершенствованием своего текста (работы), формирует потребность у учащихся к неоднократному возврату за продолжительный отрезок времени);</p> <p>- прием «умные вопросы» (умение не просто определить «дефицит» своих знаний, но и задать нужный вопрос учителю: «я этого не знаю, но могу узнать, если задам вопрос учителю...»)</p> <p>Этапы формирования навыков самоконтроля и самооценки образовательной деятельности обучающихся:</p> <p>Каковы действия учителя на каждом этапе?</p> <p>1-й этап: Ученик должен научиться понимать и принимать контроль учителя. Учитель проводит контрольно-оценочную деятельность обучающихся, чтобы определить уровень остаточных знаний и сформированных УУД, для организации коррекционной работы в зоне «актуального развития».</p> <p>Для этого знакомяю учащихся с нормами и критериями оценки знаний, умений и навыков; комментирую оценку, исходя из критериев</p> <p>2-й этап: Ученик должен научиться наблюдать и анализировать учебную деятельность своих товарищей.</p> <p>Для этого организую деятельность обучающихся по взаимопроверке и взаимоконтролю</p> <p>3-й этап: Ученик должен овладеть навыками и умениями самоконтроля и самооценки собственной учебной деятельности.</p> <p>Для этого создаю условия для формирования навыков наблюдения обучающихся за своей учебной деятельностью, выполнения ее самоанализа, самооценки и самокоррекции.</p> <p>На уроках истории пользуюсь технологической картой, (приложение №1) считаю, что использовать приемы, формирующие самоконтроль и самооценку можно на любом этапе урока. Демонстрирую приемы на примере урока по теме:</p> <p>«ВЛАДИМИР СВЯТОСЛАВИЧ. ПРИНЯТИЕ ХРИСТИАНСТВА».</p> <p>1.Организационно-мотивационный этап.</p> <p>Организирую беседу по вопросам:</p>	<p>Отвечают на вопрос: «Какую работу проводит и организует учитель на каждом этапе?»</p> <p>Ответы участников.</p>
--	--	--

	<p>–Напомните, пожалуйста, о чём мы говорили на прошлом уроке? - Какую большую тему мы изучаем? Определите место темы в ИУП (индивидуальный учебный план) (Приложение №2) 2. Актуализация знаний Составить рассказ о князе от имени человека жившего на Руси в 10 веке. Должны быть использованы слова и выражения: Без стола помощника. Вспыльчивость, гневливость, мстительность, алчность, безжалостность к врагам, 862 г., 945 г. дважды за данью пришел мечь древлянам. Со столом помощником. Князь Олег захватил Киев убив..., Князь Игорь дважды пришел за данью...Княгиня Ольга убила 5000 древлян... (оговариваем критерии оценивания) 5. Открытие новых знаний Организация деятельности по анализу причин принятия христианства. Предлагаю выделить главные причины и убрать неверную информацию Причины принятия христианства на Руси: 1)Необходимость укрепления власти киевского князя 2)Необходимость объединения славянских племён 3)Стремление Руси к господству в Европе. 4)Оправдание социального неравенства. 5) Повышение международного авторитета 6)Приобщение к византийской культуре 7)Господство натурального хозяйства 8) Культурные и экономические связи с Византией (оговариваем критерии оценивания) 7. Самостоятельное применение новых знаний. Заполните пропуски в тексте. После гибели в ... году князя Святослава Киевом управлял В 97? году разгорелась междоусобная война между Ярополком и его братьями Владимир заманил на переговоры, где два варяга «подняли его мечами под пазухи». По летописи Владимир воцарился на киевском престоле в году. С именем великого князя Владимира Святославича связано выдающееся событие в истории нашей страны: принятие Которое произошло в году, в городе За добрые дела Владимира, народ назвал Без стола помощника./ Со столом</p>	<p>Работают по заполнению. Делятся мнениями.</p>
--	--	--

	<p>ПОМОЩНИКОМ. (оговариваем критерии оценивания) Не для кого не секрет, что каким бы не был ярким и продуктивным урок, через некоторое время большинство обучающихся не вспомнят его содержания. Как решить данную проблему? Для решения данной проблемы и, формирования самоконтроля и самооценки, использую ИУП. Комментирую. Раздаю чистые ИУП. Предлагаю расписать любую тему, любого предмета по ИУП. Какие преимущества можно найти в данном приеме?</p>	
5. Предполагаемые результаты и мониторинг.	Смотри приложение №3, №2 Комментирую результаты. Отвечаю на вопросы.	Задают вопросы.
6. Рефлексия	<p>Рефлексия в форме синквейна: 1. Первая строка заключает в себе одно слово, обычно существительное или местоимение, которое обозначает объект или предмет, о котором пойдет речь. 2. Во второй строке – два слова, чаще всего прилагательные или причастия. Они дают описание признаков и свойств выбранного в синквейне предмета или объекта. 3. Третья строчка образована тремя глаголами или деепричастиями, описывающими характерные действия объекта. 4. Четвертая строка – фраза из четырех слов, выражает личное отношение автора синквейна к описываемому предмету или объекту. 5. В пятой строке содержится одно слово, характеризующее суть предмета или объекта.</p> <p>Большое спасибо за работу!</p>	Составляют синквейн по теме обсуждения

Литература.

1. А.Г.Асмолова. Формирование универсальных учебных действий в основной школе: от действия к мысли. Система заданий: пособие для учителя.– М.: Просвещение, 2010.
2. Божович Л. И. Проблемы формирования личности: избранные психологические труды / Под ред. Д. И. Фельдштейна. — Москва; Воронеж: Ин-т практической психологии, 1995.
3. Бунеев Р.Н., Бунеева Е.В., Вахрушев А.А., Данилов Д.Д. Образовательные технологии. Сборник материалов. – М.: Баласс, 2008.

4. Васильева Е. Н. Формирование учебной самооценки учащихся в начальной школе // Концепт. – 2015. – Самоопределение учащейся молодежи: проблемы и перспективы. – ART 95367. – URL: <http://e-koncept.ru/2015/95367.htm>. – ISSN 2304-120X
5. Выготский Л.С. Проблемы обучения и умственного развития // Избранные исследования. М., 1956.
6. Кождаспирова Г. М. Педагогика: учебник для студентов образовательных учреждений. М.: Гуманитарный издательский центр «Владос», 2003.
7. Леонтьев А.Н. Психологические вопросы сознательности учения *idem* // Известия АПН РСФСР. — М., 1947. — Вып. 7
8. Липкина А.И. Самооценка школьника. М., 1976. – 167 с. Леонтьев А.Н. Формирование самооценки школьника. М., 1986.
9. Шиянов Е.Н., Котова И.Б. Развитие личности в обучении: Учеб. пособие для студ. пед. вузов. М.: Изд. центр «Академия», 1999.
10. Эльконин Д.Б. Избранные психологические труды. – М.: Педагогика, 1989.
11. Федеральный закон «Об образовании в Российской Федерации» N 273 от 29.12.2013.
12. ФГОС ООО(утверждён приказом Министерства образования и науки РФ от 17.12.2010 № 1897);
13. URL: <http://e-koncept.ru/2015/95367.htm>. – ISSN 2304-120X.
http://nurmousosh12.ucoz.ru/metodi4ka/master-klass_ananeva_n.s..doc
14. <http://74317s022.edusite.ru/DswMedia/monitoring5klass.docx>

Приложение №1

Учебный предмет			
Класс			
Цели урока	Образовательная: Развивающая: Воспитательная:		
Технологии, методы			
Основные понятия, термины			
Тип урока			
Планируемый результат			
Организация пространства:			
Формы работы:		Ресурсы:	
Этапы урока	Формируемые умения	Деятельность учителя	Деятельность обучающихся
1. Организационно мотивационный этап.	Самооценки и самоконтроля.		
2. Актуализация знаний			
3. Создание проблемной ситуации.			
4. Целеполагание+ планирование			
5. Открытие новых знаний.			
6. Физкульт минутка			
7. Контроль и			

самоконтроль			
8.Самостоятельное применение новых знаний + самооценка			
9. Подведение итогов урока + рефлексия			
10. Инструктаж по выполнению домашнего задания.			

Приложение №2

Название раздела	Тема	Термины и понятия	Исторические личности	Даты	Причино-следственные связи исторического события.	Индивидуальное задание. (заполняется учителем)	Итог
Древняя Русь в 9-12веках	Образование Древнерусского государства.	Варяги, путь «из варяг в греки», Рюриковичи, династия, Киевская Русь.	Рюри к. Олег.	862г . 879г . 882г	Роль пути «из варяг в греки» в возникновении государства Русь. Роль варягов в создании государства славян.(различные точки зрения по данному вопросу)	Пример: Прочитать, используя дополнительные источники информации, и провести анализ теорий происхождения государства у славян. (задание для сильного ученика) Нарисовать портрет Рюрика и рассказать о нем. (для слабого ученика)	
Самооценка							
	Открытые вопросы!				Не знаю авторов теорий происхождения		

					государства у славян.		
	Результат «закрывается»						
	Русские князя времен язычества.						
	Открытые вопросы!						
	Результат «закрывается»						

Приложение №3

<i>МОНИТОРИНГ (наблюдение)</i>		
<i>Уровневые характеристики умений, входящих в состав умения учиться, определённые Н.Г. Калашиниковой</i>		
Умение контролировать процесс и результат решения учебной задачи		
I – очень низкий (отсутствие действия)	<p>Осуществляет контроль только при инициировании учителем.</p> <p>Не может провести анализ модели, сменить гипотезу.</p> <p>Контролирует результат, учебные действия не контролирует и не соотносит со схемой даже при наводящих вопросах.</p> <p>Допущенные ошибки не исправляет даже в отношении многократно повторенных действий.</p> <p>Не замечает ошибок других учеников</p>	<p>«Проверю, совпадает ли ответ».</p> <p>«Кажется все правильно, не знаю где ошибка, ответ ведь правильный».</p> <p>Преждевременно принимает гипотезу за достоверное суждение.</p>
II – низкий	<p>Может, хотя и не систематически, исправлять ошибки при напоминании учителя, другого взрослого.</p> <p>Анализирует отдельные действия решения задачи.</p> <p>Может изменить гипотезу, но делает это хаотично.</p> <p>Не может обосновать своих действий по исправлению ошибок даже по наводящим вопросам.</p> <p>В малознакомых действиях ошибки не исправляет</p>	<p>«Надо так делать... (исправляет ошибку)»; затрудняется ответить на вопрос: «Почему нужно делать так?»</p>
III – средний (базовый)	<p>Поэлементно анализирует модель по требованию учителя, одноклассника.</p>	<p>«Чтобы найти..., надо ... (пошагово проговаривает</p>

	<p>Построчно соотносит учебное действие со схемой.</p> <p>Смена гипотезы при поиске способа решения проводится без опоры на модель, эпизодически.</p> <p>Находит ошибки в работе одноклассника, может исправить их.</p> <p>Изменяет состав действий при изменении условий деятельности в совместной работе с одноклассниками.</p>	<p>алгоритм и осуществляет контроль)».</p> <p>«Надо теперь делать так...(характеризует изменение), потому что ...»</p>
IV – выше среднего (повышенный)	<p>Проводит полный анализ ситуации и ее модели (при иницировании извне).</p> <p>Поиск способа решения осуществляет с опорой на проверенные ходы (шаги);</p> <p>Участвует в изменении гипотезы на основе анализа модели;</p> <p>Самостоятельно обнаруживает допущенные ошибки, правильно объясняя при этом действие.</p> <p>При контроле действия ориентируется на обобщенную схему и соотносит с ней процесс решения.</p> <p>Столкнувшись с новой задачей, не может самостоятельно скорректировать схему, проверить ее адекватность новым условиям.</p> <p>Умеет контролировать решение задачи одноклассниками.</p>	<p>Осознанно чередует развернутые и свернутые формы контроля, может объяснить способ контроля другому, используя схему действия.</p> <p>«Ошибка допущена потому, что не учел... (указывает условие)»</p>
V – высокий	<p>Проводит полный анализ ситуации и ее модели в совместной деятельности с одноклассниками.</p> <p>Осуществляет последовательный поиск действий на основе проверенных шагов.</p> <p>Самостоятельно предлагает изменение гипотезы на основе анализа модели.</p> <p>Задания, соответствующие схеме, выполняются безошибочно.</p> <p>Может самостоятельно обнаружить несоответствия схемы новым условиям.</p> <p>Точно определяет субъективные трудности в выполнении деятельности.</p> <p>Умеет самостоятельно составлять задания для контроля освоенного способа, включая задания-«ловушки»</p>	<p>Аргументирует совокупность заданий для контроля способа деятельности (обращает внимание при этом на существенные признаки понятий).</p> <p>Может пояснить причину возникшего несоответствия схемы и новых условий.</p>
VI – очень высокий	<p>Самостоятельно проводит полный анализ ситуации и ее модели.</p> <p>Самостоятельно осуществляет последовательный поиск действий на основе проверенных шагов.</p> <p>Изменяет гипотезу поиска способа решения на основе полного анализа.</p> <p>Умеет самостоятельно обнаруживать ошибки при решении новой задачи;</p>	<p>«Чтобы найти решение, надо изучить модель. Чтобы ... (дает характеристику существенных условий), надо попробовать (формулирует версию), потому что (аргументирует на основе</p>

	Успешно контролирует соответствие выполняемых действий схеме и соответствие самой схемы изменившимся условиям; Может вносить коррективы в схему действий еще в начале выполнения действий. Составляет задания на контроль усвоения на основе схемы способа, предусматривает творческие задания	анализа)». «В контрольную обязательно надо включить ... (характеризует) задания, потому что...»
Умение оценить меру своего продвижения в решении учебной задачи		
I – очень низкий (отсутствие действия)	Затрудняется определить, найден ли способ решения задачи даже при наличии помогающих вопросов учителя. Не умеет и не испытывает потребности в собственном оценивании своих действий по продвижению к цели (даже по просьбе учителя). Ожидания связаны с внешней оценкой деятельности в целом.	Использует категоричную модальность в оценке возможностей выполнения действий.
II – низкий	Под руководством взрослого выделяет отдельные действия способа решения. Затрудняется в анализе ошибок, не может определить их причину. Не пытается самостоятельно оценить свои действия, но испытывает потребность во внешней оценке. Оценивая свои действия по просьбе учителя, ориентируется не на содержание, а на внешние особенности решения задачи	Я правильно (хорошо) сделал?». «Я хорошо выполнил, красиво написал, выполнил все действия»
III – средний (базовый)	При наводящих вопросах учителя может оценить свои возможности в решении задачи. Умеет оценивать действия одноклассников в группе на основе схемы способа решения. Может содержательно обосновать правильность или ошибочность действий другого, соотнося их со схемой.	«Не знаю, смогу ли...» При наводящем вопросе: «Да, это я умею, потому что...». «Он сделал правильно, потому что (опираясь на схему, характеризует)»
IV – выше среднего (повышенный)	Оценивает свои возможности в решении новой задачи, но учитывает лишь ее внешние признаки, а не целостную структуру. Свободно и аргументировано оценивает свое решение задачи, самостоятельно определяет меру владения способом (знаю, научился, могу объяснить другому и др.). В совместной работе может оценить способ выполнения деятельности, его оптимальность в целом. Частично аргументирует результатами контроля	«Думаю, что умею решать задачи (указывает, какие), потому что (называет основания, связанные с операциональным составом способа)».
V – высокий	При решении новой задачи может оценивать свои возможности в ее решении, учитывая изменения известных способов действия, может обратиться за помощью к учителю. Может самостоятельно оценить и	«Вероятно смогу найти ее решение, потому что могу построить модель, понять, чем отличается задача от...».

	аргументировать оптимальность найденного способа решения с опорой на контроль. Вместе с одноклассниками может определить некоторые виды практических задач, для решения которых применим способ	
VI – очень высокий	Самостоятельно до решения задачи оценивает свои возможности, учитывая специфику усвоения способов и их вариаций и границ применения последних; Может самостоятельно оценить и аргументировать оптимальность найденного способа решения с опорой на контроль, оценить способ учебной деятельности в целом. Самостоятельно определяет некоторые виды практических задач, для решения которых применим способ. Осознает и описывает собственные учебные действия. Выделяет наиболее трудные моменты решения учебной задачи	Проблематичная прогностическая оценка обращена к анализу способа действия.

Приложение №4

Результативность:

№ п/п	Ф.И. обучающегося	Уровень сформированности умения контролировать процесс и результат решения учебной задачи											
		I		II		III		IV		V		VI	
		нач. года	полуг.	нач. года	полуг.	нач. года	полуг.	нач. года	полуг.	нач. года	полуг.	нач. года	полуг.
1													
2													
...													

№ п/п	Ф.И. обучающегося	Уровень сформированности умения оценить меру своего продвижения в решении учебной задачи											
		I		II		III		IV		V		VI	
		нач. года	полу г.	нач. года	полу г.	нач. года	полу г.	нач. года	полу г.	нач. года	полу г.	нач. года	полу г.
1													
2													
...													

Промежуточные результаты:

Класс	Кол-во обучающихся	Уровень сформированности умения контролировать процесс и результат решения учебной задачи (в %)											
		I		II		III		IV		V		VI	
		нач. г.	полу г.	нач. г.	полу г.	нач. г.	полу г.	нач. г.	полу г.	нач. г.	полу г.	нач. г.	полу г.

			года		года		года		года		года		года	
6а	24		-	-	13 %	10 %	43 %	43 %	26 %	29 %	16 %	16 %	2%	2%
6б	28		1%	-	11 %	10 %	47 %	49 %	24 %	25 %	13 %	13 %	3%	3%
6в	26		8%	6%	40 %	40 %	36 %	38 %	14 %	15 %	2%	2%	-	-
6г	19		9%	8%	41 %	40 %	29 %	31 %	21 %	20 %	-	-	-	-

Уровень сформированности умения контролировать процесс и результат решения учебной задачи (%)

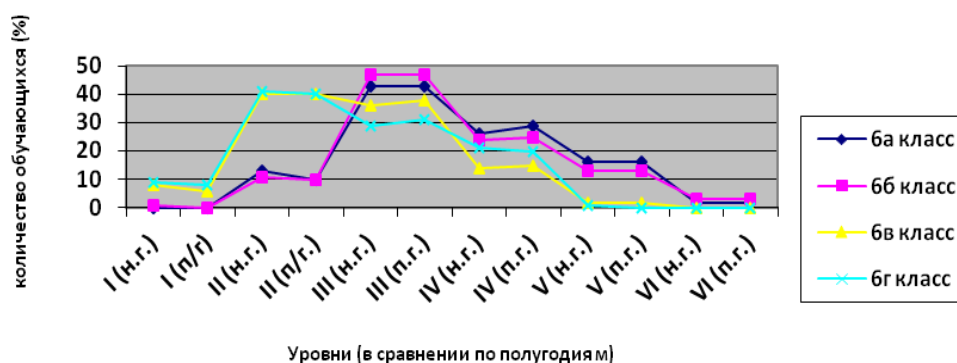

Вывод:

-тах количество обучающихся 6 классов умеют контролировать процесс и результат решения учебной задачи на уровнях II-III

-снижение I уровня сформированности умения контролировать процесс и результат решения учебной задачи (в сравнении по полугодиям);

- превышение II-IV уровней сформированности умения контролировать процесс и результат решения учебной задачи (в сравнении по полугодиям);

- стабильность по V-VI(в сравнении по полугодиям)

Клас с	Кол-во обучающ ихся	Уровень сформированности умения оценить меру своего продвижения в решении учебной задачи (в %)											
		I		II		III		IV		V		VI	
		нач. года	полу г.	нач. года	полу г.	нач. года	полу г.	нач. года	полу г.	нач. года	полу г.	нач. года	полу г.
6а	24	-	-	13 %	11 %	43 %	42 %	26 %	29 %	16 %	16 %	2%	2%
6б	28	2%	1%	11 %	9%	47 %	49 %	24 %	25 %	13 %	13 %	3%	3%
6в	26	11 %	9%	37 %	37 %	36 %	38 %	14 %	15 %	2%	2%	-	-
6г	19	9%	8%	41 %	40 %	29 %	31 %	21 %	20 %	1%	-	-	-

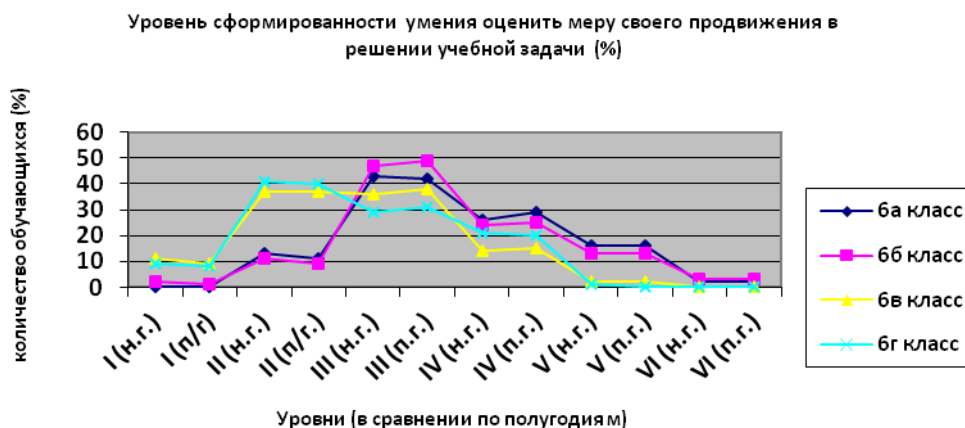

Вывод:

- тах количество обучающихся 6 классов умеют оценить меру продвижения в решении учебной задачи на уровнях II-III
- снижение I уровня сформированности умения оценить меру продвижения в решении учебной задачи (в сравнении по полугодиям);
- превышение II-IV уровней сформированности умения оценить меру продвижения в решении учебной задачи (в сравнении по полугодиям);
- стабильность по V-VI (в сравнении по полугодиям)

Приложение №5

Качественные характеристики критериев самооценки:

По содержанию:

1. Я знаю основные термины
2. Я знаю основные события
3. Я знаю понятия значительных процессов и основных событий
4. Я знаю даты основных событий
5. Я знаю участников основных событий
6. Я знаю важнейшие достижения культуры и системы ценностей, сформировавшиеся к XVI
7. Я умею сравнивать исторические явления и события
8. Я умею объяснять смысл, значение важнейших исторических понятий
9. Я умею анализировать исторический источник
10. Я умею самостоятельно давать оценку историческим явлениям
11. Я умею читать историческую карту
12. Я умею группировать (классифицировать) исторические события и явления по указанному признаку

По деятельности:

1. Я умею определять проблему
2. Я умею формулировать цель (вопрос урока)
3. Я умею предлагать способы решения проблемы (способы достижения цели урока)

4. Я умею аргументировать (доказывать) свою точку зрения
5. Я умею планировать свои действия по решению проблемы
6. Я умею применять известные способы решения проблемы в новых ситуациях
7. Я умею работать в группе (паре), помогать товарищам
8. Я умею вести диалог
9. Я умею искать и отбирать нужную информацию для решения проблемы
10. Я умею оценивать продукт своей деятельности по критериям
11. Я могу назвать причины своих успехов и неудач
12. Я умею составлять алгоритм ответа

Количественные характеристики критериев самооценки:

По содержанию:

1) Балльная система (за каждый критерий 1б).

max балл-100%

76%-100%-отметка «5»

от 51 до 75% -отметка «4»

от 26 до 50%-отметка «3»

до 25%-отметка «2»

2) Накопительная система

Правильный ответ: +

Неправильный ответ: -

Отметка «5» - все верно (max) число «+»-

Отметка «5»- 1-2 «-»

Отметка «3»- 3-4 «-» и т.д. число верных, неверных ответов обговаривается в зависимости от содержания и вида задания.

3)

По деятельности:

1)Владею: +

Частично владею: +-

Не владею: -

2).....

Номинация «Образовательные технологии – инструмент проектирования современного урока» «Точные науки»

*Петрова Елена Михайловна,
учитель математики МБОУ «СОШ №1»*

Учебные исследования обучающихся на уроках математики

Цель проведения мастер-класса: распространить среди коллег школ города теоретические знания и практический опыт по проектированию и проведению урока – исследования.

Задачи:

- обосновать актуальность темы мастер - класса;

- познакомить участников мастер – класса с особенностями проектирования урока - исследования;
- рассмотреть алгоритм конструирования урока - исследования;
- организовать работу с участниками мастер - класса по проектированию урока - исследования на примере темы «Неравенство треугольника»;
- проанализировать и дать оценку мастер – классу.

Ожидаемые результаты:

- участники мастер – класса получают возможность познакомиться с ключевыми вопросами по теме «Урок - исследование»;
- выделяют особенности подготовки урока - исследования;
- совершенствуют навыки конструирования урока – исследования.

Оборудование мастер-класса (ресурсы): мультимедийная презентация, дидактический материал для рефлексии – шляпы шести цветов.

Ход мастер – класса

Этапы	Содержание деятельности мастера	Предполагаемая деятельность участников мастер-класса	Форма взаимодействия
Организационный	Представляется. Приветствует участников мастер-класса.	Слушают.	Фронтальная работа.
Актуальность темы мастер-класса Целеполагание. Планирование деятельности.	<p>Формулирует тему мастер – класса. Сообщает, что считает эту тему актуальной. Предлагает участникам мастер – класса познакомиться с информацией об актуальности исследовательского обучения учеников. Раздает участникам мастер - класса тексты, составленные на основе книги А.И.Савенкова «Содержание и организация исследовательского обучения школьников». Просит ознакомиться с информацией, выделить из текста главную мысль о необходимости организации исследовательской деятельности учащихся. Предлагает объединиться в группы по номеру текста, обсудить мнения, высказать общее мнение от группы.</p> <p>Текст №1 Детская потребность в исследовательском поиске обусловлена биологически, ребенок рождается исследователем. Исследовательская, поисковая активность – естественное состояние ребенка, он настроен на познание мира. Но самое важное, что для ребенка естественнее и потому гораздо легче изучать и усваивать новое, действуя подобно ученому, проводить собственные исследования, наблюдая, ставя эксперименты, делая на их основе собственные суждения и умозаключения, чем получать уже</p>	<p>Слушают.</p> <p>Участник мастер – класса получает текстов. Читают индивидуально. Выделяют главное. Объединяются в группы по номеру текста. Сравнивают ответы, приходят к общему мнению. Выбирают представите</p>	<p>Фронтальная работа.</p> <p>Индивидуальная работа.</p> <p>Групповая работа.</p>

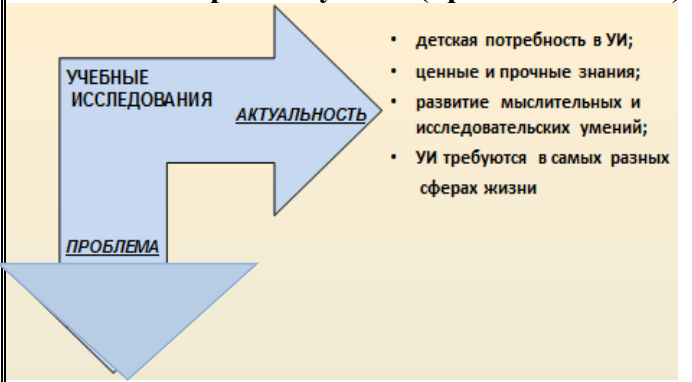
	<p>добытые кем – то знания в готовом виде. В общественном сознании прочно утвердился миф о том, что собственный исследовательский поиск следует начинать лишь тогда, когда человек обогатит свою память знаниями, которое накопило человечество.</p> <p>Текст №2</p> <p>Подготовка ребенка к исследовательской деятельности, обучение его умениям и навыкам исследовательского поиска становится важнейшей задачей современного образования. Это важно и потому, что самые ценные и прочные знания добываются нами самостоятельно, в ходе собственных изысканий.</p> <p>Текст №3</p> <p>Применение методики проблемного исследования позволяет организовать учебный процесс как творческий процесс приобретения знаний, обеспечивающий развитие у учащихся необходимых для самообучения мыслительных и исследовательских умений.</p> <p>Текст №4</p> <p>Важно понимать, что в современном мире умения и навыки исследовательского поиска необходимы не только тем, чья жизнь связана с научной работой, это требуется каждому человеку. Универсальные умения и навыки исследовательского поведения требуются от современного человека в самых разных сферах жизни.</p> <p>Слушает ответы, фиксирует на доске, используя прием технологии развития критического мышления «Прямой угол» (приложение №1).</p>  <p>Организует межгрупповое общение. Подводит итог. Составляет кластер.</p> <p>- Из диалога ясно, что мы с вами убеждены в актуальности и необходимости стимулировать, организовывать исследовательскую деятельность обучающихся. Учебные исследования с учащимися можно проводить индивидуально, в</p>	<p>Для от группы, который выскажет общее мнение от группы.</p> <p>Высказывают свое мнение. Участвуют в диалоге. Возможны варианты ответов: - Нет теоретических знаний.</p>
--	---	--

группе во внеурочной деятельности, а можно организовывать на уроке, тем самым вовлекая всех учеников класса в исследовательскую деятельность. Таким образом, учителю необходимо уметь урок перестроить в урок - исследование.



Формулирует участникам мастер-класса проблемный вопрос:

- Как вы думаете, почему, несмотря на очевидную значимость, актуальность исследовательского обучения учащихся, в педагогической практике урок - исследование так мало распространён?

Просит присутствующих обсудить вопрос в группе, высказать свое мнение. Фиксирует кратко ответы в схеме «Прямой угол» (приложение №1).



- После того, как мы выделили причины, предлагаю следующую **цель** мастер - класса: совершенствовать умение участников мастер – класса в проектировании урока - исследования.

- Опираясь на затруднения, высказанные участниками мастер - класса, предлагаю

Живучесть стереотипов.

- Сложность конструирования урока - исследования.

И т.д. Принимаю цель и план мастер – класса.

	<p>работать по следующему плану:</p> <ol style="list-style-type: none"> 1. Актуальность темы мастер-класса. 2. Теоретические основы урока - исследования. 3. Алгоритм конструирования урока - исследования. 4. Практикум по проектированию урока – исследования. 5. Итог мастер-класса. Рефлексия. 		
Теоретическая основа опыта	<p>Сообщает информацию. Что такое «урок - исследования»? Это вид урока, на котором исследовательская деятельность учащихся – процесс самостоятельной деятельности, организованной и проведенной под руководством педагога по выявлению сущности изучаемых явлений и процессов, по открытию, фиксации, анализу и систематизации новых знаний, поиску и объяснению закономерностей. Разновидности уроков исследований: урок с элементами исследования, урок – исследования.</p> <p>На уроке-исследовании нет готовых эталонов знаний, характерных для стандартного урока.</p> <p>Урок - исследование реализует две цели:</p> <ul style="list-style-type: none"> ✓ обучение предмету, ✓ обучение исследовательской деятельности, т.е. приобретение учащимися исследовательских знаний и умений: <ul style="list-style-type: none"> • умений выделять проблемы, • формулировать гипотезы, • планировать эксперимент в соответствии с гипотезой, • осуществлять исследование, • делать выводы. <p>Урок - исследования – это урок изучения и первичного закреплению новых знаний и способов деятельности. Сценарий урока нужно составить таким образом, чтобы поставить ученика на порог открытия, создать ситуацию неустойчивости, которая заставит его сделать первый шаг в направлении открытия, и дать инструментарий для анализа своих шагов. Доводы, до которых обучающийся додумывается сам, обычно убеждают его больше, нежели те, которые пришли в голову другим.</p> <p>Перед учащимися ставится исследовательская задача, решение которой в подавляющем большинстве случаев, известно, но не учащимся. Итог урока – новые знания.</p> <p>Важным признаком учебного</p>	<p>Знакомятся с информацией, анализируют ее, высказывают точки зрения. Задают вопросы. Рефлексируют. Делают краткие записи.</p>	<p>Фронтальная работа.</p> <p>Индивидуальная работа.</p>

исследования является выделение учебной деятельности из педагогической деятельности в самостоятельную деятельность учащихся. У учащихся появятся учебные потребности, мотивы, цели, учебные действия, как средства достижения учебной цели.

СТРУКТУРА УРОКА – ИССЛЕДОВАНИЯ

1. Актуализация знаний.
2. Мотивировка.
3. Создание проблемной ситуации.
4. Постановка проблемы исследования.
5. Определение темы исследования.
6. Формулирование цели исследования.
7. Выдвижение гипотезы.
8. Проверка гипотезы: проведение эксперимента, лабораторной работы, чтение литературы, размышление, просмотр фрагментов учебных фильмов и т.д.
9. Интерпретация полученных данных.
10. Вывод по результатам исследовательской работы.
11. Применение новых знаний в учебной деятельности.
12. Итог урока.
13. Домашнее задание.

АЛГОРИТМ КОНСТРУИРОВАНИЯ УРОКА - ИССЛЕДОВАНИЯ

1. Выделить из Стандарта единицу содержания образования, которая будет изучаться на уроке (что?).
2. Подобрать из УМК содержание учебного материала (на каком учебном материале?).
3. Сформулировать обобщение урока (содержательно-смысловой стержень урока), т.е. тот вывод, к которому ученики должны прийти в конце исследовательской работы.
4. Определить тип учебного исследования, который более целесообразен на данном уроке (индукция – от частного к общему, дедукция – от общего к частному).
5. Сконструировать проблемную ситуацию (спроектировать такое задание, выполнение которого обеспечит возникновение познавательной потребности в раскрытии неизвестного, в качестве которого выступает планируемое обобщение).
6. Продумать формы организации самостоятельной исследовательской деятельности школьников и СОТ.
7. Продумать состав учебных групп.
8. Распределить материал для изучения по

	<p>группам.</p> <p>9. Определить, в какой форме ученики будут представлять результаты своего исследования.</p> <p>Учителю недостаточно знать все основные этапы методики, ему необходимо понимать, что занятие, построенное на основе проблемно-исследовательского метода, представляет собой урок-систему. Это значит, что отличительной чертой такого урока-исследования является целостность, т.е. связность всех его этапов и их подчинённость одной функции – открытию или доказательству какого-то нового знания.</p>		
<p>Практическая часть опыта. Результативность</p>	<p>Знакомит участников мастер – класса с фрагментами уроков – исследований (из опыта работы):</p> <ol style="list-style-type: none"> 1. по теме «Сумма углов треугольника» (7 класс) (приложение №2); 2. по теме «Графики линейной функции» (7 класс) (приложение №3); 3. по теме «Производная функции» (10 класс) (приложение №4). <p>Рассказывает о результативности применения уроков – исследований в своей педагогической практике.</p> <p>- Организация и проведение уроков исследований, помогает мне</p> <ul style="list-style-type: none"> ✓ повысить профессиональную компетентность, ✓ реализовать деятельностный подход в обучении, ✓ поддерживать с учениками субъект – субъектные отношения, дисциплину на уроке, ✓ обеспечить творческий процесс самостоятельной мыследеятельности учащихся, ✓ реализовать принципы обучения: интерактивность, диалогичность, ✓ осуществлять развитие метапредметных умений, воспитание и развитие качеств личности. <p>- Проведение уроков – исследований влияет на повышение мотивации учащихся к изучению математики.</p> <p style="text-align: center;">Мотивация к предмету:</p>	<p>Слушают, задают вопросы. Участвуют в дискуссии. Рефлексируют.</p>	<p>Индивидуальная работа. Фронтальная работа.</p>

	Уровни мотивации				
	Высокий	Средний	Низкий		
2014 г. 9кл	73%	26%	1%		
2015 г. 10кл	86%	14%	0%		
	<p>– Обучающиеся приобретают универсальные учебные действия в ходе осуществления учебных исследований:</p> <ul style="list-style-type: none"> ✓ ставить исследовательские вопросы, ✓ формулировать проблемы, ✓ выдвигать гипотезы, ✓ составлять план работы, ✓ вести наблюдения, ✓ планировать и проводить опыты для нахождения необходимой информации и проверки гипотез, ✓ выделять существенную информацию из разных источников, анализировать её, ✓ организовывать (систематизировать) информацию, ✓ представлять результаты работы в формах: схемы, рисунка, графика, таблицы, сообщения и т.д.. 				
Практикум	<p>Предлагает участникам мастер – класса в группах сконструировать фрагмент урока - исследование по теме «Неравенство треугольника».</p> <p>Организует межгрупповое взаимодействие, рефлексию.</p>			<p>Представлены от группы фрагменты уроков.</p> <p>Участвуют в обсуждении Рефлексируют.</p>	Групповая работа.
Рефлексия.	<p>Проводит рефлексию с помощью методики «Шесть шляп». Каждая группа получает шляпу определенного цвета. Отвечают на поставленный вопрос.</p> <p>1 группа. Белая шляпа - шляпа информации.</p> <p>- Какая информация мастер-класса самая</p>			<p>Участвуют в подведении итога мастер-класса.</p>	<p>Фронтальная работа.</p> <p>Групповая работа.</p>

	<p>актуальная?</p> <p>2 группа. Черная шляпа - шляпа осторожности.</p> <p>- Что вам не понравилось? Что вызывает сомнения?</p> <p>3 группа. Желтая шляпа - шляпа оптимизма.</p> <p>- Что вам понравилось больше всего? Что принесет успех?</p> <p>4 группа. Зеленая шляпа - шляпа творчества.</p> <p>- Какие новые идеи у вас возникают? Как можно применять полученные знания?</p> <p>5 группа. Синяя шляпа - шляпа мудрости.</p> <p>- Как следует применять знания, полученные на мастер – классе, для эффективного достижения своих профессиональных целей?</p> <p>6 группа. Красная шляпа - шляпа эмоций.</p> <p>- Какие эмоции вы испытываете?</p> <p>Подводит итог мастер-класса. Благодарит за работу.</p>	<p>Удерживают роль. Рефлексируют.</p>	
--	--	---------------------------------------	--

Список ресурсов:

1. Савенков А.И. Содержание и организация исследовательского обучения школьников/М.:»Сентябрь»,2003. – 204 с.
2. Калашникова, Н.Г., Шелковникова, Л.Ф. Уроки системно-деятельностного типа: учебно-методическое пособие. – Барнаул: АК ИПКРО, 2014. – 56 с.
3. Как организовать и провести урок-исследование. [Электронный ресурс] - Режим доступа: <http://him.1september.ru/article.php?ID=200901205>, свободный. - Загл. с экрана.
4. Урок-исследование как форма обучения. [Электронный ресурс] - Режим доступа: <http://nsportal.ru/shkola/rodnoy-yazyk-i-literatura/library/2012/09/07/urok-issledovanie-kak-forma-obucheniya>, свободный. — Загл. с экрана.
5. Урок-исследование. [Электронный ресурс] - Режим доступа: <http://mosmetod.ru/metodicheskoe-prostranstvo/srednyaya-i-starshaya-shkola/biologiya/fgossi/urok-issledovanie.html>, свободный. - Загл. с экрана.

Приложение №1

Схема «Прямой угол»



Приложение №2

Фрагмент урока - исследования по теме «Сумма углов треугольника»

Провокационный вопрос учителя:

- Ребята, в каком треугольнике (тупоугольном, остроугольном или прямоугольном), по вашему мнению, сумма внутренних углов будет больше?

Учащиеся высказывают мнения. Мнения разделяются.

- Ребята, мнения разделились. Вы высказали разные гипотезы (учитель фиксирует их на доске). Предлагаю выяснить, кто же прав, провести учебное исследование. Как вы можете проверить гипотезы, используя модели треугольников.

Учащиеся:

- Измерить и найти сумму углов треугольников.

- Сформулируйте цель учебного исследования.

Учащиеся:

- Цель: сравнить суммы внутренних углов треугольников разных видов.

Учитель фиксирует цель на доске.

- У вас на партах лежит лист с изображениями треугольников,

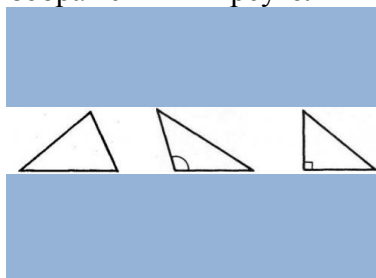

таблица, в которую вы будете заносить результаты измерений.

Вид треугольника	$\angle A$	$\angle B$	$\angle C$	$\angle A + \angle B + \angle C$
прямоугольный				
остроугольный				
тупоугольный				
Вывод (гипотеза):				

Работу выполните:

1) индивидуально,

2) результаты обсудите в парах и в группах. Сделайте вывод.

3) от группы выскажите мнение. Подтвердите одну из гипотез, зафиксированных на доске, или сформулируйте другое утверждение. Анализ данных показывает, что...

Учитель организует межгрупповое взаимодействие.

Приложение №3

Фрагмент урока - исследования по теме «Взаимное расположение графиков линейных функций»

- Ребята, мы с вами изучаем тему «ПРЯМЫЕ» на уроках алгебры и на уроках геометрии. Имеем возможность посмотреть на данный объект с разных точек зрения. На уроках геометрии изучали взаимное расположение прямых на плоскости, на уроках алгебры прямые задаем уравнением. Как вы думаете, возможна ли связь между уравнениями прямых и их взаимным расположением? Сегодня на уроке есть возможность установить эту связь. Для этого предлагаю выполнить следующие задания и сделать выводы.

1. Постройте в одной системе координат графики линейных функций, заполнив таблицу, над каждым графиком напишите формулу линейной функции:

Линейные функции	Коэффициент k	Коэффициент m
$y=kx+m$		

		x
y		y
	= 2x+3	
		x
y2		y
	= 2x+5	
		x
y3		y
	= 0,5x+3	
		x
y4		y
	= x+3	

2. Рассмотрите формулы линейных функций и их графики по парам, заполните таблицу:

Линейные функции	Укажите взаимное расположение прямых (пересекаются, параллельные, совпадают)	Сравните коэффициентов к и m
y1 = 2x+3 y2 = 2x+5	и	k1 * ; m1 * m2
y3 = 0,5x+3 y4 = x+3	и	k3 k4 * ; m3 * m4
y1 = 2x+3 y3 = 0,5x+3	и	k1 k3 * ; m1 * m3

У2

У3

К2

$$=2x+5 \quad \text{и} \quad =0,5x+3$$

$$* \quad m_2 * m_2$$

Вывод:

Работу выполните:

- 1) в парах, результаты обсудите в группах. Сделайте вывод.
- 3) от группы выскажите мнение.

Приложение №4

Фрагмент урока - исследования по теме «Исследование функции с помощью производной»

Учитель предлагает учащимся изучить задания из открытого банка ЕГЭ по теме «Применение производной для исследования функций», определить, какие знания им необходимы для выполнения просмотренных задач.

Задача №1. На рисунке изображен график функции $y = f(x)$ и отмечены точки А, В, С, Д на оси Ох. Пользуясь графиком, поставьте в соответствие каждой точке характеристику функции и ее производной.

ТОЧКИ	ХАРАКТЕРИСТИКИ ФУНКЦИИ И ПРОИЗВОДНОЙ
A	1) значение функции в точке положительно, а значение производной функции в точке отрицательно
B	2) значение функции в точке отрицательно, и значение производной функции в точке отрицательно
C	3) значение функции в точке положительно, и значение производной функции в точке положительно
D	4) значение функции в точке отрицательно, а значение производной функции в точке положительно

Задача №2. На рисунке изображен график функции $y = f(x)$. На оси абсцисс отмечены

×1

×8

восемь точек , , ..., . В скольких из этих точек производная функции $f(x)$ отрицательна?

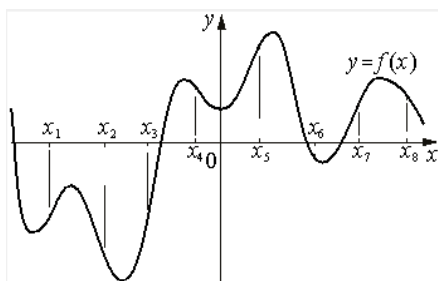

Задача №3. На рисунке изображен график функции $y = f(x)$. На оси абсцисс отмечены

восемь точек x_1, x_2, \dots, x_8 .

В скольких из этих точек производная функции $f(x)$ положительна?

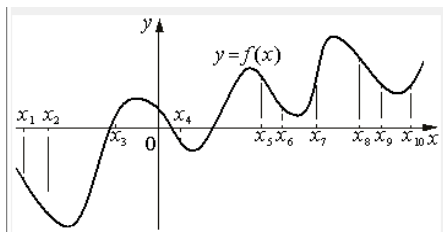

Ученики:

- Необходимо знать и уметь по графику функции определять значение производной в точке (положительное или отрицательное).

Учитель:

- Изучение всех подобных примеров займет много времени, потому предлагаю вам решить одну задачу в общем виде.

Учитель предлагает учащимся график дифференцируемой функции.

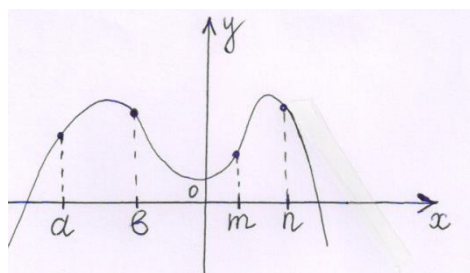

Предлагает следующий алгоритм работы:

1. Проведите касательные к графику функции $y=f(x)$ в точках с абсциссами: a, b, m, n .
2. Отметьте дугой углы между касательными к графику функции и положительной частью оси Ox , обозначьте их соответственно цифрами: 1, 2, 3, 4.
3. Заполните таблицу

Абсциссы точек касания	Возрастает или убывает функция в точке абсциссой.	Острый или тупой угол между касательной к графику функции в точке с абсциссой... и положительной частью оси Ox	Определите знак (положительный или отрицательный) углового коэффициента касательной к графику функции в точке с	Определите значение производной функции в точке, используя знания о геометрическом смысле производно	Определите значение производной функции (положительно или отрицательно)

	абсциссой...	й	
a	k_1	$f'(a) =$	$f'(a)$
b	k_2	$f'(b) =$	$f'(b)$
m	k_3	$f'(m) =$	$f'(m)$
n	k_4	$f'(n) =$	$f'(n)$

Вывод

Работу выполните:

- 1) в группах. Сделайте вывод, установите зависимость между поведением функции в точке и знаком производной в этой точке.
- 3) от группы выскажите мнение.

«Естественнонаучные дисциплины»

*Слеткова Ольга Сергеевна,
учитель географии МБОУ «Гимназия №166»*

Применение технологии проблемного обучения на уроках географии в условиях реализации ФГОС ООО

Цель: создать условия для развития мотивации к профессиональному самосовершенствованию участников мастер-класса в области использования технологии проблемного обучения в условиях ФГОС ООО.

Задачи:

- рассмотреть теоретические основы технологии проблемного обучения;
- продемонстрировать на материале фрагментов собственных уроков примеры применения технологических методов, приемов, проблемных заданий при решении различных задач урока;
- способствовать популяризации технологических приемов, проблемных заданий данной технологии;
- отследить эффективность мастер-класса через рефлексию участников.

Ожидаемый результат:

повышение уровня компетентности участников мастер - класса в использовании приемов, методов, проблемных заданий технологии проблемного обучения.

Оборудование мастер-класса: компьютер с установленным проигрывателем mp3 файлов, проектор, колонки, экран.

Этап	Содержание деятельности мастера	Предполагаемая деятельность участников мастер-класса	Форма деятельности
Подготовительный	Приветствие. Добрый день, уважаемые коллеги! Приятно	Принятие (осознание,	Фронтальная

(1-2
минуты)

видеть вас сегодня. Очень надеюсь, что у нас с вами получится интересное и полезное мероприятие.

Актуализация мастер-класса

Легенда.

Жил мудрец на свете, который знал всё. Но один его ученик захотел доказать обратное. Что он сделал? Зажав в ладонях бабочку, он спросил: “Скажи, мудрец, какая бабочка у меня в руках: мёртвая или живая?” А сам думает: “Скажет живая – я ее умертвлю, скажет мёртвая – выпущу”. Мудрец, подумав, ответил:

- Как вы считаете, что ответил мудрец? “Всё в твоих руках».

Важно, чтобы в наших руках ребенок чувствовал себя: любимым, нужным, а главное – успешным. Действительно, все в наших руках. Приоритетным направлением системы образования (в соответствии с утвержденным ФГОС) является поиск возможностей, обеспечивающих развитие личности. В основе ФГОС лежит системно-деятельностный подход, который обеспечивает формирование:

- готовности к саморазвитию и непрерывному образованию;
- проектирование и конструирование социальной среды развития обучающихся в системе образования;
- активную учебно-познавательную деятельность обучающихся;
- построение образовательного процесса с учетом индивидуальных, возрастных, психологических особенностей и физиологических особенностей обучающихся [7, 2].

На мой взгляд, реализовывать системно-деятельностный подход на уроках позволяет **технология проблемного обучения.**

Презентация педагогического опыта учителем-мастером

«Учение не должно сводиться к непрерывному накоплению знаний, к тренировке памяти, к оупляющей, никому не нужной, вредной для здоровья и для умственного развития зубрёжке. Хочется, чтобы дети были путешественниками, открывателями и творцами в этом мире. Наблюдать, думать, рассуждать, переживать радость труда и гордиться созданным, творить красоту и радость для людей и находить в этом творении счастье».

В.А.Сухомлинский

Технология проблемного обучения в школе

понимание) актуальности и цели мастер-класса. Обсуждение поставленного вопроса.

Принятие к сведению информации (слушают, при необходимости фиксируют нужную информацию)

Индивидуальная

является эффективным средством повышения познавательной активности учащихся. Данная технология позволяет развить творческие способности, способствует формированию самостоятельного мышления, успешному освоению знаний учениками. Технология проблемного обучения является универсальной, т.е. подходящей для организации учебной деятельности на любом предметном уроке. Проблемный подход к обучению нельзя назвать новейшим методом. В создание теоретической базы проблемного метода обучения внесли вклад многие наши отечественные педагоги, учёные. Среди них Лернер И.Я. и Скаткин М.К.

Урок с применением проблемного обучения организуется таким образом, что ученикам даётся возможность искать пути решения поставленной проблемы. Познавательная деятельность в условиях проблемной ситуации выстроена в следующую цепочку: *проблемная ситуация* → *проблема* → *поиск способов ее решения* → *решение проблемы* (см. приложение 1).

Проблемная ситуация - психологическое состояние интеллектуального затруднения, явно или смутно осознаваемое человеком, пути преодоления которого требует поиска новых знаний, новых способов деятельности (см. приложение 2).

Учебная проблема – это тот элемент проблемной ситуации, который вызвал затруднение. Проблемная ситуация перерастает в учебную проблему, когда ученик осознает этот элемент, вызывающий затруднение и принимает его к решению.

Согласно словарю русского языка С.И. Ожегова проблема – сложный вопрос, задача, требующие разрешения, исследования [5, 26].

Проблемное обучение может осуществляться с помощью следующих методов:

- проблемное изложение;
- частично - поисковый (эвристическая беседа);
- исследовательский.

Проблемное изложение.

Учитель подаёт информацию в необычной форме, акценты расставляет так, чтобы активизировать у учащихся процесс мышления. Информация учителя создаёт почву для самостоятельных рассуждений ребят над услышанным, возникновение сомнений.

Сила проблемного изложения в его прогностических качествах. По мере стройного изложения материала ученики нередко предвосхищают очередной шаг учителя в рассуждениях или строят его иначе, по – своему, проявляя тем самым творческое мышление.

Учитель формулирует проблему исследования, поставленную учёными, излагает гипотезы, которые были выдвинуты исследователями, намечает способы их проверки [4, 99].

Частично – поисковый (эвристическая беседа). Беседа – диалог между учителем и учеником. Логика вопросов и ответов, неожиданный поворот мысли активизирует познавательную деятельность и самостоятельность обучающихся.

Черты:

- целевая направленность беседы на решение новой для учащихся проблемы;
- логическая взаимосвязь вопросов учителя и ответов учащихся, представляющих собой поэтапные шаги решения проблемы;
- проблемный характер большей части вопросов, включённых в беседу;
- самостоятельность учащихся в поиске ответов на вопросы;
- доказательное целостное решение проблемы, поставленной в начале беседы [3, 23].

Исследовательский

Обеспечивает усвоение опыта творческой деятельности. Призван научить самостоятельному овладению способами поиска знаний. Функция учителя при использовании этого метода заключается, прежде всего, в конструировании и постановке перед учащимися проблемных заданий, а деятельность учащихся состоит в восприятии, осмыслении и решении проблемы в целом [5, 28].

Проблемный подход к обучению предполагает обязательное формирование у школьников интеллектуальных умений: анализа, синтеза, сравнения, обобщения, установления причинно-следственных связей, научного прогнозирования, т.е. включает в себя логические операции, необходимые для выбора целесообразно правильного решения (см. табл.)

Табл.1

Уровни умений

Высший уровень	оценка (с чем мы согласны или не согласны) синтез (а что если...) анализ (сопоставьте, сделайте вывод)
Средний уровень	применение (зачем? с какой целью?)
Начальный уровень	понимание (почему? зачем?) (что? где? когда?)

Результаты использования проблемного обучения:

Предметные результаты:

- понимание роли и места географической науки в системе научных дисциплин, ее роли в решении современных практических задач человечества и глобальных проблем;
- умение работать с разными источниками географической информации;
- картографическая грамотность
- владение элементарными практическими умениями и т. д.

Метапредметные результаты:

- вести самостоятельный поиск, анализ, отбор информации;
- умение организовывать свою деятельность, выбирать средства реализации цели, применять их на практике;
- формирование познавательных интересов, интеллектуальных способностей учащихся;
- способности к самостоятельному приобретению новых знаний и практических умений.

Личностные результаты:

- формирование готовности и способности к саморазвитию и к самообразованию;
- формирование коммуникативной компетентности в общении и сотрудничестве со сверстниками в процессе учебно-исследовательской деятельности;
- осознания целостности природы, населения и хозяйства Земли, материков, районов и т.д.;

Возможные трудности:

- требует определенного мастерства учителя, времени на подготовку;
- требует определенного багажа знаний

<p>Представлен ие системы учебных занятий</p>	<p>обучающихся (ориентирована на более сильных учеников). Использование технологии проблемного обучения необходима для формирования универсальных учебных действий при изучении географии (см. приложение 3 ,последняя графа).</p> <p>Представление фрагментов применения технологических приемов из опыта работы. Предлагаю посмотреть видеофрагменты и фотографии с комментированием урока по теме «Атмосферное давление» с использованием технологии проблемного обучения (см. приложение 3, видеофрагменты). Урок по данной теме можно организовать как в форме групповой работы, так и индивидуальной. Для более эффективного применения технологических приемов на уроках географии использую папку исследователя А.И. Савенкова, которую я адаптировала к технологии проблемного обучения (см. приложение 4,5). Данную папку я использую при организации таких форм работы как парной, групповой и индивидуальной. Папка помогает обучающимся логически выстроить работу и провести рефлексию. Далее автор демонстрирует папку исследователя (папки разложены) и кратко рассказывает, как её создать и как с ней работать. Примеры проблемных ситуаций, которые можно использовать на уроках географии:</p> <ul style="list-style-type: none"> • проблемная ситуация с удивлением (столкновение двух точек зрения). <p>Представьте, что вы входите в комнату с улицы и сообщаете, что в комнате жарко. Ваш брат, который остался дома, заявляет, что в комнате холодно. Так холодно или тепло в комнате? Как решить данную проблему? Обучающиеся предлагают измерить температуру воздуха в кабинете с помощью термометра.</p> <div data-bbox="427 1809 694 2027" data-label="Image"> </div> <p>Скриншот слайда с проблемной ситуацией</p>	<p>Просмотр участниками видеофрагментов, слайдовой презентации с примерами проблемных ситуаций (слушают, смотрят).</p> <p>Индивидуальная</p>
---	---	--

- проблемная ситуация с затруднением. Написать готовые координаты, например, 23° с.ш. и 160° з.д. и попросить на карте обозначить место нахождения корабля, терпящего бедствие. Это вызовет у учеников затруднение в выполнении задания. Учитель спрашивает у учащихся, почему они не смогли справиться с выполнением задания. Ученики отмечают, что они не знают, как определить широту и долготу.



Скриншот слайда с проблемной ситуацией

Мальчик заблудился в лесу. Он ходил то в одну сторону, то в другую. Он несколько раз вспоминал, что когда пошёл рано утром из деревни в лес, солнце ему жгло спину.

Скажите, почему мальчик не смог вернуться сам домой?



Скриншот слайда с проблемной ситуацией

<p>Проведение имитационной игры</p>	<p>Используя технологию проблемного обучения, проводит с участниками мастер-класса фрагмент урока по теме «Способы изображения неровностей земной поверхности». Исполняет роль учителя. Предлагает участникам мастер-класса, работая в парах, выполнить следующие задания (см. приложение б). Организует обобщение мнений.</p>	<p>Выполняют задания в соответствии с обозначенной задачей.</p>	<p>Парная, фронтальная.</p>
<p>Рефлексия</p>	<p>Оцените мастер класс с помощью приема «Мишень».</p>	<p>Оценивают мастер-класс. Пишут пожелания по мастер-классу.</p>	<p>Индивидуальная работа. Фронтальная работа.</p>



Рис. Рефлексия (рис. автора)

Чем ближе к центру круга дротик, тем выше уровень понимания участников мастер - класса в использовании приемов, методов, проблемных заданий технологии проблемного обучения.

Ваши пожелания по мастер-классу.
Подведение итога.

Список литературы

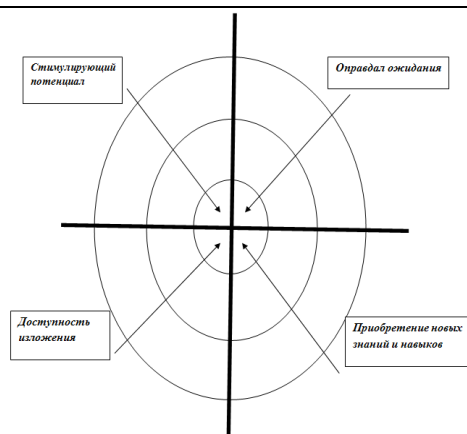
1. Болотникова Н.В. Методические рекомендации к учебнику Е.М. Домогацких, Н.И. Алексеевского «География» в соответствии с ФГОС. М.: ООО «Русское слово», 2014.-240 с.
2. Вебинар. «Технология проблемного обучения в условиях реализации ФГОС» [Электронный ресурс] - Инфоурок. Режим доступа: <http://infourok.ru/webinar/17.html>
3. Лернер, Г.И. Методы обучения и их специфика / Г.И. Лернер // Первое сентября. География. – 2004. - № 37. – 22 – 27. С.
4. Методика обучения географии в школе /под ред. Л.М. Панчешниковой. – М.: Просвещение, 1997. – 320 с.
5. Современные технологии в процессе преподавания: развивающее обучение, проблемное, проектное, компьютерные технологии. М.: 2007, - 112 с.
6. Семинар «Методика проведения проблемных уроков» [Электронный ресурс] - Фестиваль педагогических идей «Открытый урок». Режим доступа: <http://festival.1september.ru/articles/583913/>
7. Федеральный государственный образовательный стандарт основного общего образования. [Электронный ресурс] – Федеральный образовательный портал. Режим доступа: http://www.edu.ru/db/mo/Data/d_10/prm1897-1.pdf

Приложение 1

Таблица 1

Этапы решения проблемы

Название этапа	Суть этапа	Прием учебной работы
Осознание проблемной ситуации, формулирование	Первоначальное замешательства, ощущения непреодолимого препятствия на пути выполнения действий	Установление причинно-следственных связей, нахождение разрыва в связях. Формулировка проблемы,

проблемы	Обнаружение скрытого противоречия в подлежащей решению проблемном вопросе	
Формулировка гипотезы	Обозначение с помощью гипотезы основного направления поиска ответа	Выдвижение гипотезы
Доказательство гипотезы	Доказательство или опровержение высказанного в гипотезе предположения	Проверка решения с помощью непосредственных действий и обоснование гипотезы, если результаты проверки согласуются с теоретическими посылками
Общий вывод	Обобщение ранее сформированных причинно-следственных связей новым содержанием	Установление причинно-следственных связей

Приложение 2

Таблица 2
Типы проблемных ситуаций

Тип проблемной ситуации	Тип противоречия	Приемы создания проблемной ситуации
С удивлением	Между двумя (или более) фактами.	Одновременно предъявить противоречивые факты, теории.
		Столкнуть разные мнения учеников вопросом или практическим действием.
	Между житейским представлением учеников и научным фактом.	Обнажить житейское представление учеников вопросом или практическим заданием с «ловушкой». Предъявить научный факт сообщением, экспериментом, презентацией.
С затруднением	Между необходимостью и невозможностью выполнить задание учителя.	Дать практическое задание, не выполнимое вообще.
		Дать практическое задание, сходное с предыдущим.
		Дать невыполнимое практическое задание, похожее на предыдущее. Доказать, что задание учениками не выполнено.

Приложение 3

Тема урока «Атмосферное давление»

Цель урока:

Сформировать представление об атмосферном давлении, о причинно-следственных отношениях между характером подстилающей поверхности, температурой воздуха над ней, высотой над уровнем моря и атмосферным давлением. Развивать навыки работы в группе, в паре, творческие способности, самостоятельное преодоление трудностей через решение проблемных ситуаций.

Требования к результатам обучения:

- на предметном уровне: давать определения понятий, объяснять причины изменения атмосферного давления, устанавливать зависимость атмосферного давления от температуры, определять и рассчитывать атмосферное давление;
- на личностном уровне: осознание важности географических знаний;
- на метапредметном уровне: анализировать, обобщать, формулировать, определять цель, проблему, аргументировать и отстаивать свое мнение, умение работать индивидуально или в паре, в группе.

Этапы урока	Деятельность учителя	Деятельность учеников	Формируемые УУД
Организационный момент	Учитель приветствует обучающихся, проверяет их готовность к уроку. Вот звенит для нас звонок-начинается урок. Ровно встали, подтянулись и друг другу улыбнулись. Тихо сели.	Настраиваются на урок.	Личностные: мотивация учения, соблюдение норм и правил поведения на уроке. Регулятивные: организация своей учебной деятельности Познавательные: умение строить высказывание, формулировка проблемы. Регулятивные: целеполагание, планирование. Коммуникативные действия: постановка вопросов.
Этап 1. <i>Осознание проблемной ситуации, формулирование проблемы.</i>	Создает проблемную ситуацию. В 1643 итальянский ученый Эванджелиста Торричели изобрел прибор, который состоял из стеклянной трубки, запаянной сверху и сосуда с ртутью. В стеклянную трубку Торричели налил ртуть, затем перевернул её. Сначала какое-то количество ртути из трубки вылилось, но потом высота столбика почти не менялась.		



Рис.1.

Это было в точке А. Ученый поднялся в точку В, где уровень ртути в трубке опустился. В точке С ртуть начала подниматься по трубке, а в точке D она сильно опустилась.

Какой возникает вопрос?

(Возникла *проблемная ситуация*, так как обучающие не могут дать точного ответа).

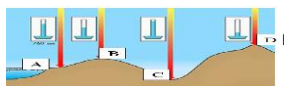
Чтобы разрешить данную проблемную ситуацию учитель организует работу в группах или индивидуально с папки исследователя (*см. приложение*).

Этап.2.
Выдвижение гипотезы

Учитель при необходимости уточняет.

Этап.3.
Доказательство гипотезы

Предлагает провести опыт группам или демонстрирует сам.

Опыт 1 (*см. видеофрагмент*).

Оборудование: линейка и лист бумаги формата А4.

Опыты 2-4. (для примера, на уроке можно ограничиться двумя).

Предполагаемый ответ обучающихся: почему уровень ртути в трубке меняется с высотой).

Формулируют проблему и определяют цель.

Выдвигают гипотезу.

Воздух обладает весом. Если воздух обладает весом, то он давит на поверхность, на которой находится.

Проводят опыт 1.



Рис.2. Опыт 1 (фото автора)

Кладем линейку на край стола, так чтобы край выступал. Ударяем по линейке. Мы видим, что линейка улетела со стола. Теперь положим линейку на то же место и накроем ту часть линейки, которая на

Регулятивные действия: прогнозирование

Познавательные действия: логические действия (анализ, сравнение, синтез).

Коммуникативные действия: постановка вопросов, аргументирование своей точки зрения.

столе листом бумаги. Ударяем по краю линейки с той же силой. Теперь мы наблюдаем, что движение линейки ограничивается листом бумаги.

Вывод обучающихся: воздух имеет вес, чем больше поверхность, тем сильнее на неё давит воздух.

Опыт 2 «Сильнее воды». Наполним стакан водой. Плотнo накроем стакан глянцевой стороной открытки. Придерживая рукой открытку, опрокинем стакан. Уберем руку. Открытка крепко держится на стакане, и вода из стакана не выливается.



Рис. 3. Опыт 2 «Сильнее воды» (фото автора)

Опыт 3.

С помощью насоса из полусфер откачаем воздух.



Рис.4. Опыт 3 (фото автора)
Если тянуть с двух сторон, то нельзя разделить полусферы. Какая же сила удерживает полусферы?

Учитель предлагает вернуться к рис.1 и выполнить следующее задание.

Распределите следующие данные атмосферного давления: 760 мм.рт.ст., 740 мм.рт.ст, 710 мм.рт.ст, 780 мм.рт.ст. Сделайте вывод.

Учитель 2-3 ученикам класса предварительно давал домашнее о создании прибора и проведении наблюдения.

Учитель сообщает, что при подъёме атмосферное давление понижается на 1 мм рт.ст. на каждые 10,5м. предлагает решить задачу.

У подножья холма барометр показывает давление 750 мм.рт.ст., а на вершине -761 мм.рт.ст. Чему будет равна высота холма.



Рис.5. Опыт 3 (фото автора)
Предполагаемый вывод, что это воздушное давление с наружи, так как внутри воздуха нет.

Опыт 4.

Возьмем шприц, опустим в воду. При подъеме поршня вода следует за ним. Этот опыт доказывает существование атмосферного давления. Между водой и поршнем образуется безвоздушное пространство. А внешнее атмосферное давление загоняет воду вслед за



поршнем.

Рис.6. Опыт 4 (фото автора)
Проведенные опыты доказали существование атмосферного давления.

Формулируют определение атмосферное давление и сравнивают с данным в учебнике.

С высотой изменяется атмосферное давление.

Этап. 4.
Общий вывод (решение проблемы)

Формулирование выводов.

Этап. 5.
Контроль, рефлексия

Организует взаимооценку и проводит рефлексию.



Рис.7. модель барометра
Обучающиеся приходят к выводу, что созданный прибор является моделью барометра. На изменения трубочки по шкале (высота не менялась) влияет температура.
Решают задачу.

Формулируют выводы с использованием папки исследователя.

Осознание своей деятельности, оценка результатов деятельности товарища.

Познавательные:
логические
Коммуникативные: умение выражать свои мысли.
Регулятивные: контроль.

Личностные:
установление учащимся значения результатов своей деятельности для удовлетворения своих потребностей, мотивов, жизненных интересов.
Регулятивные: взаимопомощь.



Рис 8-9. Папка исследователя (оформила папку Наак Виктория, ученица 5а МБОУ «Гимназия № 166 г. Новоалтайска»)



Рис 10. Папки исследователя обучающихся 5а класса МБОУ «Гимназия № 166 г. Новоалтайска»

**Учебное занятие с участниками мастер-класса по теме
«Способы изображения неровностей земной поверхности»**

Этап	Содержание деятельности мастера	Предполагаемая деятельность участников мастер-класса	Формируемые УУД
------	---------------------------------	--	-----------------

Этап.1.
Осознание
проблемной
ситуации,
формулирование
проблемы.

Используя технологию проблемного обучения, проводит с участниками мастер-класса фрагмент урока по теме «Способы изображения неровностей земной поверхности».

Представьте себе, что вы хотите купить домик в деревне на берегу реки. Есть информация, что во время половодья вода поднимается до отметки 2 м. затопляется ли водой дом, который вы хотите купить, во время половодья?



Рис.1. Дом у реки
<https://www.google.ru/search?q=река+рисунок&newwindow>

Данный рисунок (формата А 4) автор заранее кладет на каждую парту.

Какой тип проблемной ситуации представлен?

Затопит ли домик?

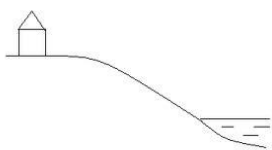
Сформулируйте цель?

Этап. 2.
Формулировка
гипотезы

Выдвижение гипотезы

Отвечают на поставленный вопрос.

Предполагаемый ответ: тип проблемной ситуации с удивлением, когда сталкиваются разные мнения учеников: затопит или не затопит дом).

Цель: определить высоту, на которой находится дом от уровня воды в реке.

Предполагаемая гипотеза: если мы измерим высоту, на которой находится дом, то узнаем, затопит или не затопит дом.

Личностные: мотивация учения.
Познавательные: умение строить высказывание, формулировка проблемы.
Регулятивные: целеполагание, планирование.
-
Коммуникативные действия: постановка вопросов.

Регулятивные действия: прогнозирование.

Этап 3. Показ прибора нивелира и рассказ о том, как с его помощью можно определить высоту.
Доказательство гипотезы.

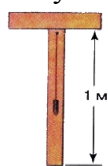

Школьный нивелир

Рис.2 Нивелир

Мастер выдает участникам мастер – класса уменьшенную копию нивелира из картона и просит с его помощью измерить высоту, на которой находится дом.

Участники измеряют высоту холма.



Рис.3. Холм

<https://www.google.ru/search?q=река+присынок&newwindow>

Этап 4. Формулирование вывода.
Общий вывод (решение проблемы)

Все результаты проделанной работы (цель, проблема, гипотеза, выводы) фиксируют в папке исследователя (см. приложение).

Регулятивные: выбирать наиболее эффективные способы решения проблемного задания, Познавательные: логические (анализ, синтез) Коммуникативные: умение отстаивать собственную позицию.

Познавательные: логические Коммуникативные: умение выражать свои мысли. Регулятивные: контроль.

Этап Содержание деятельности мастера

Предполагаемая деятельность участников мастер-класса

УУД

Задание.

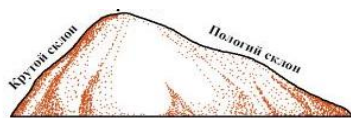

Этап.1.
*Осознание
проблемной
ситуации,
формулиров
ание
проблемы*

Определите с помощью картонного нивелира высоту крутого и пологого (западного и восточного) склонов.

Предполагаемый ответ участников-мастер класса: с затруднением. Формулируют цель и проблему.

Познавательные: умение строить высказывание, формулировка проблемы. Регулятивные: целеполагание, планирование-

Рис.4. Холм.

<https://yandex.ru/images/search?text>

В результате измерений выясняется, что высота склонов разная.

Какая высота будет верной? (проблемная ситуация)

Какой тип проблемной ситуации представлен?

Этап. 2.
*Формулиров
ка гипотезы*

Выдвижение гипотезы

Выдвигают гипотезу.

Регулятивные действия: прогнозирование.

Внимательно посмотрите на высоты, обозначенных на карте вершин (Монблан, Эльбрус, Народная). Как вы думаете, какую

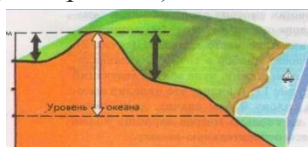

высоту

Этап. 3.
*Доказатель
ство
гипотезы*

обозначают на картах? (см. Физическая карта Европы). Если возникают затруднения с ответом на вопрос, то можно предложить рассмотреть следующий рисунок.

Предполагаемый ответ: можно предположить, чтобы не было путаницы, высоту нужно определять относительно одного уровня.

Познавательные: логические действия (анализ, сравнение, синтез).

Рис.5

Холм.

Подведение к формулированию понятий абсолютная и относительная высота.

Этап. 4.
*Общий
вывод*

Формулирование выводов.

Формулируют выводы.

Познавательные: логические

(решение
проблемы)

Коммуникативные: умение
выражать свои
мысли.
Регулятивные:
контроль.

Этап 5. Осознание своей деятельности, Оценка результатов деятельности.
Итог. самооценка результатов деятельности своей и всего коллектива. Подведение итогов, организация рефлексии (краткие вопросы на понимание, самоконтроль, оценка значимости рассмотренной темы).

Личностные:
установление
значения
результатов
своей
деятельности.

*Устинова Елена Викторовна,
учитель физики МБОУ «СОШ №1»*

Технология «педагогическая мастерская» в обучении физике

Цель проведения мастер-класса:

- создать условия для освоения участниками мастер-класса опыта использования технологии «педагогическая мастерская» в урочной и внеурочной работе по физике.

Задачи:

- Обозначить актуальность проведения уроков - мастерских на современном этапе образования;
- Ознакомить участников мастер-класса с технологией проведения мастерской;
- Провести практическую часть мастер-класса по освоению технологии педагогическая мастерская;
- Провести рефлексию продуктивности мастер-класса.

Ожидаемый результат

- Повышение профессиональной компетенции учителей по созданию уроков мастерских как продуктивной формы обучения школьников.

Оборудование мастер-класса:

- ПК с мультимедийной установкой; экран;
- раздаточный материал: методические рекомендации.

Ход мастер-класса

Этапы	Содержание деятельности мастера	Предполагаемая деятельность участников мастер-класса	Формы деятельности
1. Знакомство. Привет	Добрый день, уважаемые участники, рада приветствовать вас на своём мастер-классе. Давайте, познакомимся! Меня зовут Устинова	Показывают готовность к взаимодействию	Фронтальная

ствие	Елена Викторовна. Мой педагогический стаж 21 год. Имею высшую квалификационную категорию.		
П. Актуализация проблемы	<p>За последние годы школа принципиально изменилась. И не только появлением интерактивных досок, компьютеров и мультимедийных установок в кабинетах, но и новыми требованиями к современному уроку и самому учителю. Учитель пытается найти новые методы обучения и воспитания, созвучные сегодняшнему дню, побуждающие учащихся к активности, зажигающие интерес к знаниям.</p> <p>В течение моей работы у меня возникали такие вопросы:</p> <ul style="list-style-type: none"> • Как вызвать, закрепить и сделать естественным желание детей учиться? • Какой должна быть роль ученика и роль учителя в процессе обучения? • Как построить учебно-воспитательный процесс, чтобы реализовать желание детей учиться? <p>В копилке каждого учителя множество приёмов, методов, форм, технологий, используемых в работе. И я с вами соглашусь, необходимо расширять арсенал используемых технологий. И сегодня я хочу поделиться с вами опытом создания урока мастерской, использование технологии «педагогическая мастерская».</p> <p>Почему мастерские? Что это такое? Чем они отличаются от традиционного урока? Когда использовать эту форму занятий? Когда возникает потребность проводить мастерскую?</p> <p>Процесс обучения должен происходить, как открытие учеником нового в себе, науке, мире. Поиск должен быть творческим и проходить в рамках взаимодействия детей друг с другом и с педагогом, задача которого провести ученика по пути от незнания к знанию, вместе с ним совершая «открытия».</p> <p>Девиз: «Делай по-своему».</p> <p>Подобная форма обучения актуальна тогда, когда полученных знаний недостаточно для применения на практике, их надо расширить или обобщить и систематизировать, то есть они</p>	<p>Участники мастер-класса слушают</p> <p>Отвечают: центральной фигурой на уроке является учащийся, а учитель – только помощник</p> <p>-использовать разные технологии, формы занятий, методы...</p>	<p>Фронтальная</p> <p>Фронтальная работа</p>

	<p>должны перейти в качественно новую форму. Мастерская строится так, чтобы ученик в сжатое время сам сделал какое-либо открытие, сам пережил какое-либо событие, удивился, казалось бы, известному факту, сам разрушил старое представление об окружающем мире и сам выстроил новое знание, т. е. «изобрёл собственный велосипед».</p> <p>Построить настоящую мастерскую сложно, но я пытаюсь создать свой вариант. Возможно, это нечто среднее, то есть урок с элементами мастерской. Ведь я еще не мастер, я только учусь...</p> <p>Моя цель - через мастер-класс поделиться опытом использования данной технологией на уроках и внеурочной деятельности.</p> <p>Предлагаю следующий план взаимодействия:</p> <ul style="list-style-type: none"> • представить опыт применения данной технологии на уроках и внеурочной деятельности; • провести практикум по освоению технологии; • подвести итоги мастер-класса. <p>Принимаем?</p>	Обсуждают, предлагают	
Ш.Теоретическая часть	<p>Итак, что такое урок-мастерская? Давайте разберёмся. Над разработкой этой системы трудились французские педагоги и психологи, официальным же названием этого коллектива единомышленников стало – «Французская группа нового образования». Министерство образования Франции признало эту группу в 1984 году. В начале 90-х эта технология пришла в Россию и до сих пор не теряет своей популярности. Девиз французских мастерских – «Делай по – своему».</p> <p>Задачи технологии творческих мастерских:</p> <ul style="list-style-type: none"> • Активное восприятие учащимися учебного материала; • Творческое осмысление учебного материала; • Саморазвитие ученика; • Повышение интереса к процессу обучения; 	Слушают, рефлексировать	Фронтальная работа

	<ul style="list-style-type: none"> • Развитие креативности; • Развитие социальной компетенции. <p>Мастерская ещё и потому, что в ней есть Мастер. Учитель в мастерской превращается в мастера, который демонстрирует одно действие за другим, позволяя ученикам выполнять посильные задания, высказывать предположения, учит слышать товарищей, делать открытия. Каждое последующее задание дополняет, расширяет, углубляет знания учащихся, помогает им понять что-то новое.</p> <p>Темп урока задают дети. Ответа ждут от каждого.</p> <p>Учитель и ученик свободны в пространстве: можно сидеть по кругу, можно – группами, можно свободно передвигаться по классу, можно соблюдать привычный порядок посадки.</p> <p>Мастер создаёт алгоритм действий, который разворачивает творческий процесс.</p> <p>В мастерской важен не только результат творческого поиска, но и сам процесс.</p> <p>При всём разнообразии мастерских есть общий алгоритм процесса.</p> <p>1. Индуктор – толчок, трамплин, мотивация, творческое начало. Создается эмоциональный настрой и мотивация к творческой деятельности (опыт, загадка, музыкальное произведение, стихотворение, открытка и т. д.)</p> <p>2. Работа с материалом:</p> <ul style="list-style-type: none"> - <i>деконструкция</i> – смешение, разложение, развёртывание; возникновение проблемной ситуации, отделение известного от неизвестного, создание информационного запроса. - <i>реконструкция</i> – выдвижение гипотезы, способов ее решения создание своего мира: рисунков, рассказов и т.д. <p>3. Самокоррекция – сравнение своего и чужого, обмен материалом, доработка;</p> <p>4.«Афиширование» – это презентация результатов работы, выраженных в объектах, проектах, рисунках. Этот материал ученикам предстоит защитить.</p>	<p>Слушают, делают записи</p> <p>Просмотр презентации</p>	
--	--	---	--

<p>IV.Преставление опыта работы</p>	<p>5. «Разрыв» - кульминация всего творческого процесса. Разрыв – как озарение, как новое видение предмета, как переход к новому осознанию предмета. Проявляется информационный запрос – дополнение из разных источников;</p> <p>6. Рефлексия. Самоанализ. Не оценочные осуждения: «Это хорошо, это дурно», а анализ движения собственной мысли, чувства, знания, мироощущения.</p> <p>Что испытывал вначале? Каким путём решил идти? Как пришёл к тем выводам, которые есть в работе? С каким чувством заканчивал работу?</p> <p>Виды деятельности в мастерской:</p> <ul style="list-style-type: none"> - Игры, импровизация, творчество; - Работа в парах, группах, коллективе, в целом: - Самостоятельная индивидуальная работа; - Обмен наработанным материалом; - Выбор видов работы, заимствование у других; - Исследование, поиск, собственный ответ. <p>Используя технологию педагогической мастерской, я спроектировала несколько уроков – мастерских, один из них «Волшебный мир мультипликации». Провела я его так:</p> <p>1. Индуктор</p> <p>Ребята, а вы хорошо знаете современные мультфильмы? Такие мультфильмы как «Смешарики», «Фиксики», «Винкс», «Маша и медведь» и т. д. Проведём викторину? (ВИКТОРИНА)</p> <p>Герои мультфильмов весёлые, забавные...А как оживают эти забавные человечки?</p> <p>2. Работа с материалом:</p> <p>- деконструкция</p> <p>История анимации очень богата, а начало её лежит глубоко в древности. Стремление оживить свои рисунки, прослеживается по артефактам древности.</p> <p>С течением времени люди стали находить всё новые способы в действительности оживить нарисованные картинки, для чего создавались различные приспособления, которые, по сути, являлись прародителями</p>		
-------------------------------------	--	--	--

	<p>кинематографических установок и проекторов.</p> <p>- реконструкция</p> <p>Существует несколько способов самим создать мультфильм без использования технических средств. Какие способы вы знаете? (Выдвижение гипотезы, способов ее решения)</p> <p>Используется: принцип инертности зрительного восприятия.</p> <p>1 способ:</p> <p>С XV века в продаже стали появляться небольшие блокнотики с покадровым изображением движения человека или животного, которые оживали, стоило только перелистнуть все эти листы с определённой скоростью.</p> <p>2 способ:</p> <p>Тауматроп - в переводе с греческого «<i>чудообрацалка</i>» - первая оптическая игрушка, демонстрирующая слияние двух изображений в единое целое в восприятии наблюдателя. Именно благодаря такому слиянию впоследствии картинки смогли ожить в других оптических игрушках, а затем в кино и анимации.</p> <p>Практическая часть: создание тауматропа.</p> <p>Тауматроп представляет собой картонную карточку с двумя изображениями на разных сторонах. Вращая его за продетые в отверстия по бокам верёвочки, ученик видит соединение двух картинок в единое целое.</p> <p>3. Самокоррекция – сравнение своего и чужого, доработка, проводится в группах по итогам выполненных тауматропов.</p> <p>3 способ:</p> <p>Одним из самых значительных событий в истории формирования современной анимации стало изобретение в 1832 году фенакистископа. Состоит он из двух картонных дисков: первый с прорезями, второй с фигурками в разных фазах движения. При быстром вращении фигурки кажутся движущимися.</p> <p>4 способ:</p> <p>Зоетроп в переводе с древнегреческого означает «<i>колесо жизни</i>».</p> <p>Он стал самым популярным способом просмотра</p>	<p>Рассматривают фенакистископ и зоетроп</p>	
--	---	--	--

	<p>мультфильмов вплоть до появления кино и до сих пор остаётся повсеместно любимой оптической игрушкой.</p> <p>Вертикальные прорези выхватывают по одному кадру лишь на мгновение, а чёрные промежутки скрывают от нас перемещение картинок. В результате перед глазами мелькают тринадцать кадров, сливаясь у нас в восприятии в непрерывную закольцованную анимацию.</p> <p>4. «Афиширование» - это презентация результатов работы, выраженных в объектах <i>Учащиеся демонстрируют фенакистископы и зоетропы, изготовленные дома.</i></p> <p>5. «Разрыв» - кульминация всего творческого процесса. <i>Разрыв – как озарение, как новое видение предмета, как переход к новому осознанию предмета.</i> И проявляется информационный запрос – Учащихся интересует вопрос – А как сегодня оживают герои мультфильмов?</p> <p>Существуют различные классификации видов анимации- одна из них:</p> <ul style="list-style-type: none"> • Графическая (рисованная) анимация – классический вид анимации, где объекты рисуются вручную, а сегодня и на компьютере. • Объемная анимация – создается благодаря персонажам – куклам, пластилиновым, песочным или иным материальным героям. • Компьютерная анимация – вид анимации, в котором объекты создаются с помощью компьютера. <p>Сейчас мы посмотрим видеосюжет, как создаётся рисованная анимация мультфильма.</p> <p>Просмотр сюжета о том, как создавался мультфильм «Незнайка на луне».</p> <p>(Мультфильм – рисунок, который создается за счет множества рисунков, которые передают эффект движения персонажа).</p> <p>Компьютерная анимация – вид мультипликации, создаваемый при помощи компьютера. Этот вид анимации доступен детям школьного возраста.</p> <p>О создании компьютерной анимации мы поговорим наследующим занятии в</p>	<p>Демонстрация 3D</p> <p>Выполняют задание</p>	<p>Работа в парах</p>
--	--	---	-----------------------

<p>V. Практикум по освоению урока - мастерской</p>	<p>компьютерном классе и с учителем информатики. Анимационные фильмы и мультики 3D – выдающееся достижение, позволяющее добиться небывалой реалистичности, благодаря использованию новейших технологий создания мультфильмов. Опыт: Демонстрация 3D голограммы с помощью смартфона... 6. Рефлексия. Что испытывал вначале? Каким путём решил идти? Что новое узнал при выполнении работы? Чему научился? Что понравилось и заинтересовало? Эффективность организации мастерской Мастерская состоялась, если: -индуктор вызвал интерес учащихся, обеспечил мотивацию дальнейшей учебной деятельности; -построение новых знаний <i>опиралось</i> на имеющийся у учащихся личный <i>жизненный опыт</i>; -имел место обогащающий всех участников <i>диалог</i> в мастерской; -была обеспечена <i>самостоятельность и свобода учащихся в выборе способов выполнения заданий</i>, во мнениях и суждениях, в построении объяснений изучаемых фактов, явлений; -имело место <i>сопоставление собственных ответов с общепринятыми</i>, -отсутствовали оценочные высказывания учителя, навязывание своего мнения, подчинение. Уважаемые коллеги, а сейчас я предлагаю вам практическую часть мастер-класса. Чтобы понять процедуру проведения урока – мастерской. Предлагаю вам попробовать составить этапы урока..... 1. Первое задание: Предлагаю Вам провести исследование: нужно, взять учебник физики или рабочую программу, посмотреть, и выбрать темы уроков, которые можно провести по технологии «педагогическая мастерская». Возможные варианты:</p>	<p>Предлагают версии</p> <p>Работа по алгоритму, заполнение таблицы</p> <p>Заслушиваются 2 - 3 участника мастер-класса</p>	<p>Работа в парах</p> <p>Работа в парах</p>
--	---	--	---

<p>VI. Вывод. Результативность</p>	<p>7 класс: «Плавает или тонет?» «Удивительная сила трения»</p> <p>8 класс: «Последовательное и параллельное соединение»</p> <p>10 класс: «Равновесие тел» «Смачивание, капиллярность, силы поверхностного натяжения»</p> <p>2. Второе задание: Используя алгоритм процесса создания урока – мастерской, разработайте вариант урок- мастерской по одной из предложенных вами тем.</p> <p>7 класс: «Плавает или тонет?»(см. приложение 1)</p> <p>У нас есть выбор: с чем идти к нашим ученикам, и какими способами с ними работать в наше не простое время.</p> <p>«Человек познаёт, что он такое, с помощью двух наставников: инстинкта и опыта»,- считал Паскаль, и если согласиться с этим высказыванием, то надо сделать так, чтобы ученик был погружён в деятельность самовыражения и приобретения опыта, наработанного человечеством. С этой точки зрения «педагогическая мастерская» – это такая форма обучения, которая позволяет не вбивать знания в детей, а создавать условия для проживания того, что накоплено поколениями в культуре и науке, и овладения ими.</p> <p>Результативность проведения уроков в технологии «мастерская» можно отследить:</p> <ul style="list-style-type: none"> • по увеличению количества учащихся, принимающих участие в различных творческих конкурсах, исследовательской деятельности, по качеству творческих работ • по увеличению количества учащихся, которым нравятся уроки физики, они полюбили физику. А любовь к изучаемому предмету, как известно, может перейти в потребность серьезно заниматься наукой. • по выполнению творческих домашних заданий. Это хорошая возможность 	<p>Участвуют в этапе рефлексии</p> <p>Заполнение листа оценки</p>	
--	--	---	--

<p>VII. Рефлексия</p>	<p>самостоятельно наблюдать, экспериментировать, исследовать и конструировать. При выполнении таких заданий ребята могут привлекать родителей, что очень хорошо!</p> <p>Мастерская – это здорово!</p> <p>Каждый из вас пришел на этот мастер-класс со своими целями и желанием найти ответы на какие-то вопросы. Оправдались ли ваши ожидания от мастер-класса?</p> <p>Актуальна ли сегодня в преподавании физики такая технология?</p> <p>Считаете ли вы, что мастер-класс помог вам в вашем профессиональном саморазвитии?</p> <p>Возьмете ли вы эту форму работы в свою методическую копилку?</p> <p>Я готова выслушать ваши отзывы о мастер-классе. (Приложение 3)</p> <p>Какой бы знак (? ! или...) вы себе поставили сегодня?</p> <p>? – «остались вопросы»</p> <p>! – «все отлично, будем работать»</p> <p>- «буду думать»</p> <p>Ваши замечания, советы, рекомендации?</p> <p>Спасибо, уважаемы коллеги, за добрые советы и предложения. С чем-то я, бесспорно, соглашусь, над чем-то обязательно подумаю. Но радует то, что равнодушными вы не остались.</p>		<p>Индивидуальная работа</p>
---------------------------	--	--	------------------------------

Список литературы:

- Иоффе Г.А., «Педагогическая мастерская». Издательство «Паритет», г. С-Петербург, 2003.
- Окунев А.А. , «Урок? Мастерская? Или...». Издательство «Питер Пресс», г. С-Петербург, 2001.
- Окунев А. А. , «Как учить не уча». Издательство «Питер Пресс», г. С-Петербург, 1996.
- Педагогические мастерские: Теория и практика - составители: Белова Н.И., Мухина И.А. 1995 г.
- Педагогические мастерские Франция—Россия./Под ред. Э. С. Соколовой. — М.: Новая школа, 1997 г.

Приложение 1

Этапы урока – мастерской	Действия учителя	Действия учащегося
1.Индуктор – толчок, трамплин, мотивация, творческое начало.	Предлагает ученикам посмотреть опыт, задаёт	Учащиеся настраиваются

Создается эмоциональный настрой и мотивация к творческой деятельности (опыт, загадка, музыкальное произведение, стихотворение, открытка и т. д.)	загадку....	
2.Работа с материалом: - деконструкция – смешение, разложение, развёртывание; Возникновение проблемной ситуации, отделение известного от неизвестного, создание информационного запроса. - реконструкция – выдвижение гипотезы, способов ее решения создание своего мира: рисунков, рассказов и т.д.	Создаёт проблемную ситуацию...	Осознают наличие проблемы, выдвигают гипотезы, предлагают способы решения проблемы
3.Самокоррекция – сравнение своего и чужого, обмен материалом, доработка.	Предлагает ученикам сравнить свой результат с чужим.	Сравнивают
4.«Афиширование» - это презентация результатов работы, выраженных в объектах, проектах, рисунках.	Предлагает ученикам выполнить и защитить продукт деятельности.	Ученики представляют работы.
5.«Разрыв» - кульминация всего творческого процесса. Разрыв – как озарение, как новое видение предмета, как переход к новому осознанию предмета. Проявляется информационный запрос – дополнение из разных источников.	Задаёт вопросы	Делают выводы
6.Рефлексия. Самоанализ. Не оценочные суждения: «Это хорошо, это дурно», а анализ движения собственной мысли, чувства, знания, мироощущения.	Что испытывал вначале? Каким путём решил идти? Как пришёл к тем выводам, которые есть в работе? С каким чувством заканчивал работу?	

Приложение 2

Методические рекомендации:

Особенности отбора учебного содержания для мастерской

- Отбор содержания осуществляется не только в соответствии с темой занятия, но и с учетом основной идеи мастерской, соответствующей замыслу автора.
- Неожиданность материала для данного предмета (сказка на физике, рисование на литературе, драматизация на биологии и т. д.)
- Использование неадаптированных текстов (критические статьи, журнальные, газетные и т.д.).
- Избыточность материала (обилие информации создает ощущение незавершенности познания, неисчерпаемости темы).

- Предъявление материала в своей целостности, а потом переход к деталям, элементам, освещающим тему мастерской.
- Разнообразие заданий по формам и видам работы (опыты, конструирование, изготовление макетов и др.)
- Обязательное обращение к личному опыту учащихся.

Особенности организации деятельности учащихся

- Творческая, поисковая, исследовательская деятельность.
- Групповая форма учебного взаимодействия.
- Право на собственное мнение, право на ошибку, право высказаться и быть услышанным.
- Самостоятельность и свобода выбора на всех этапах работы.
- Допустимость ситуации незавершенности поиска ответов и решений.

Особенности организации деятельности мастера

- Специфика деятельности мастера не в объяснении материала, а в предъявлении заданий, ориентирующих учащихся на самостоятельную деятельность по построению нового знания, созданию творческого продукта.
- Решительное ограничение участия, практической деятельности мастера как авторитета на всех этапах мастерской. Мастер не ставит вопросы и не отвечает на них. Задача его состоит в некоторой фиксации достигнутого участниками.
- Поддержка, поощрение самостоятельности и инициативы учащихся.
- Создание доброжелательной атмосферы. Отсутствие отметок и оценочных суждений.
- Сотворчество мастера и ученика.
- Организация диалога, в котором каждый ученик имеет право на собственное мнение.
- Обеспечение сотрудничества учащихся в группе (каждый имеет право высказаться и должен уметь слушать другого).

Приложение 3

На доске яркими маркерами участники отмечают

интересно ✓✓✓✓ ! ✓ ! ✓✓ !
 полезно ✓✓✓✓ ! ✓ ! ✓✓ !
 применимо ✓✓✓ ! ! ✓✓✓
 хочу поделиться ✓ ✓

*Шаталова Марина Владимировна,
 учитель биологии МБОУ «СОШ №1»*

Применение метапредметной технологии «Знак» на уроках биологии

Цель мастер-класса: создать условия для мотивации учителей биологии к использованию в педагогической практике технологии «Знак» для формирования метапредметных умений школьников.

План мастер-класса:

- актуальность проблемы,
- опыт использования технологии «Знак» в практической деятельности,
- практическая работа с участниками мастер-класса,
- Подведение итога мастер-класса.

Формы организации работы в рамках мастер-класса: презентация опыта, беседа, работа в группах, межгрупповое взаимодействие.

Оборудование мастер-класса: мультимедийная презентация; раздаточный материал; методические рекомендации.

Ожидаемые результаты: повышение профессиональной компетенции учителей биологии в реализации метапредметного подхода.

Ход мастер-класса

<i>Этап</i>	<i>Содержание деятельности мастера</i>	<i>Деятельность слушателей</i>	<i>Форма взаимодействия</i>
<i>Орг. Момент, приветствие</i>	Здравствуйте, уважаемые коллеги! Рада приветствовать вас на мастер-классе!	<i>Приветствие, слушаю</i>	<i>Фронтальная</i>
<i>Актуализация и мотивация</i>	Третий год использую метапредметные технологии в своей практической деятельности. На своих мастер-классах в 2014 и 2015 гг. делилась опытом применения технологий Ю.В. Громько «Задача» и «Проблема». В этом году хочу представить вам свои наработки по использованию технологии «Знак». Актуальна ли для учителей естественно-научных дисциплин данная технология? Считаю, что да. Мне хотелось бы обратиться к вам с вопросом: что общего между беспорядком в кладовой, лавкой с пустыми подписанными ящиками и головой ученика? Ответ на него дает великий русский педагог К.Д. Ушинский: «Голова, наполненная отрывочными, бессвязными знаниями, похожа на кладовую, в которой все в беспорядке и где сам хозяин ничего не отыщет; голова, где только система	<i>Слушаю, рефлексия</i>	<i>Фронтальная</i>

без знаний, похожа на лавку, в которой на всех ящиках есть надписи, но в ящиках пусто».

Сам того не подозревая в 19 веке Ушинский обращает внимание на проблему, которая стала очень актуальной в свете направлений разработки ФГОС второго поколения. Как сделать так, чтобы, все, что наполняет голову ученика, имело смысл, четкую форму, структуру, да еще и осознавалось не как мертвое знание ради знания, а как то, что точно нужно ему для жизни!? Думаю, с этими проблемами сталкиваются все педагоги!

На мой взгляд, чудодейственной скрепкой или клеем является освоение и внедрение в процесс преподавания метапредметных технологий, в том числе технологии «Знаю». Технологии, которые предлагают нам ученые, педагоги, методисты являются для нас тем инструментом, который позволяет получить необходимый обществу, государству, т.е. заказчику результата.

Мы давно живём в информационном мире. Информации настолько много, что иногда мы действительно ощущаем эффект кладовой, напичканной всем, нужным и ненужным.

СЛИШКОМ МНОГО
ИНФОРМАЦИИ!



Как работать с информацией? Прошло время, когда можно было всё, что задают в школе, выучить, даже вызубрить. Мы живем в мире с огромными потоками информации. Кроме того, осознаём мы это или нет, но мы и особенно наши дети, которые с ИКТ на «ты», живём в знаково-символической среде. Это одно из величайших открытий XX века. Среда, которая, подобно воздуху, пропитывает все области существования человечества. Знаково-символическая среда обеспечивает взаимодействие людей друг с другом, познание окружающей нас и преобразуемой нами действительности, равно как и само преобразовательное действие.

Давайте, вспомним какие символы и знаки окружают нас? Назовите.

Спасибо, отлично! Число, время, алгоритм, буква и т.д.- всё это знаки, символы. Мы пользуемся схемой

	<p>маршрутов метро, расписанием движения пригородных поездов, или когда мы изучаем инструкцию нового бытового прибора.</p> <p>На уроках по всем школьным предметам учащимся приходится заучивать, запоминать, разбираться со специальными графическими изображениями и рисунками. На математике — это алгебраические записи, а также определённый способ записи задач; на географии — карта; на русском языке — это, прежде всего, письменный язык, который дети осваивают, начиная с первого класса, а также условный способ обозначения частей речи; на геометрии — чертежи фигур и сами фигуры; на физике — формулы и чертежи изучаемых процессов; на химии — формулы химических соединений и запись химических реакций; на истории — различные таблицы с данными, которые надо запоминать и осваивать.</p> <p>Задача обучения детей способам работы с информацией, её критическим осмыслением и преобразованием в знаки, символы, схемы определяется исключительной важностью знака в общественно-исторической жизни людей.</p> <p>Актуальность работы по формированию умения понимать и использовать в обучении знаково-символических средств обусловлена и требованиями ФГОС.</p> <p>Среди требований ФГОС НОО выделены следующие умения:</p> <ul style="list-style-type: none"> • умение использовать знаково-символические средства представления информации для создания моделей изучаемых объектов и процессов, схем решения учебных и практических задач; • умение провести сравнение, анализ, обобщение, простейшую классификацию по родовидовым признакам, установление аналогий, отнесение к известным понятиям; • освоение межпредметных понятий. <p>Если обратимся к ФГОС ООО, то среди требований к результатам обучения увидим умения:</p> <p>□ умение определять понятия, создавать обобщения, устанавливать аналогии, классифицировать, самостоятельно выбирать основания и критерии для классификации,</p>	<p><i>Называют:</i> <i>правила дорожного движения,</i> <i>таблица умножения,</i> <i>таблица Д. Менделеева,</i> <i>таблицы-табло в аэропортах,</i> <i>автовокзалах,</i> <i>железнодорожных вокзалах,</i> <i>ценники в магазинах,</i> <i>географические и исторические карты и прочее...</i></p>	
--	--	--	--

	<p>устанавливать причинно-следственные связи, строить логическое рассуждение, умозаключение (индуктивное, дедуктивное и по аналогии) и делать выводы;</p> <p>□ умение создавать, применять и преобразовывать знаки и символы, модели и схемы для решения учебных и познавательных задач.</p> <p>Формирование перечисленных умений направлено на развитие столь важного теоретического мышления и универсальных способов деятельности.</p> <p>Считаю, что понимая это, «учитель сегодня должен стать конструктором новых педагогических ситуаций, новых заданий, направленных на использование обобщенных способов деятельности и создание учащимися собственных продуктов в освоении знаний». (Ю.В.Громыко). Метапредметные технологии – это мыследеятельностная педагогика столь актуальная сегодня в российском образовании.</p> <p>Хочу предложить Вам свой опыт по формированию у учащихся умения изучать, анализировать, структурировать информацию в знаковой форме.</p>		
<i>Целеполагание, планирование мастер-класса</i>	<p>Итак, своей целью считаю создание условий для мотивации учителей биологии к использованию в педагогической практике технологии «Знак» для формирования метапредметных умений школьников.</p> <p>Сформулируйте для себя свою цель.</p> <p>Предлагаю следующий план мастер-класса:</p> <ul style="list-style-type: none"> • актуальность проблемы, • опыт использования технологии «Знак» практической деятельности, • практическая работа с участниками мастер-класса, • Подведение итога мастер-класса. <p>Принимается план?</p>	<i>Формулируют для себя цель, одобряют план, возможно вносят свои варианты.</i>	<i>Фронтальная</i>
<i>Презентация опыта</i>	<p>Итак, давайте сначала определимся с понятием. Что же такое «знак»? Находим ответ у самого Ю.В.Громыко, доктора психологических наук, директора НИИ инновационных стратегий развития общего образования Департамента образования г.Москвы.</p> <p>«Знак - минимальный носитель языковой информации».</p> <p>«Знак – материально, чувственно воспринимаемый предмет, явление или действие,</p>	Слушают, делают записи, продумывают вопросы	Фронтальная

служащие:

- для обозначения другого предмета, свойства или отношения;

- для переработки и передачи информации».

Использование каких современных технологий обеспечивает формирование этого востребованного временем умения школьников? Для себя выделила следующих авторов:

Авторы	СОТ
Громыко Ю.В.	Метапредмет «Знак» (картинки, схемы, таблицы в обучении)
Дэн Роэм	Технология визуального мышления
О.И.Загашев и С.И. Заир-Бек	Технология развития критического мышления посредством чтения и письма (стратегии представления информации: кластер, фишбоун, денотатный граф, концептуальные таблицы и др.)

В ходе работы со знаками впервые создаётся и выстраивается метод, что в переводе с древнегреческого означает **путь познания**. Остановлюсь подробнее на этих методиках. В системе на уроках биологии применяю различные приёмы преподавания в знаковой форме. Прежде всего это рисунки и различные схемы. Их достаточное количество в учебниках, некоторые создаю сама на слайдах, на доске. Каждый кабинет биологии оснащен учебными таблицами. Приобщаю учащихся к созданию своих схем, рисунков в тетрадях.

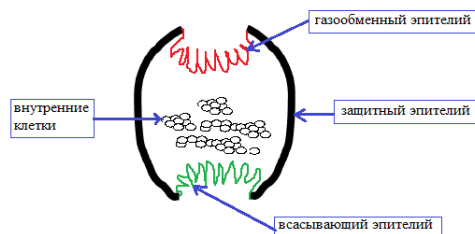

Изучение различных тем, связанных с изучением эволюции живых

организмов, таких как: «Эволюция растений», «Эволюция животных», «Эволюция человека», «Зарождение жизни» и др. не возможно без использования рисунков, схем. Они помогают структурировать, иллюстрировать учебный

материал. Рассказывая по схемам, ученики учатся развёртывать сжатую, структурированную информацию. (Приводит примеры схем на слайдах презентации) .

2.Технология Дэна Роэм – Визуальное мышление. Дэн Роэм учит, как решать проблемы с помощью их визуализации в образах и обучает использованию этих образов в целях передачи самой сути процесса, не замутненной эмоциями и лишними словами. Структурирование информации в виде картинок или схем помогает уловить суть проблемы. Технология учит представлять мысль в виде схемы, чтобы донести ее до собеседника и прежде всего она помогает уяснить ее для себя.

Существует три основных составляющих мысленной визуализации:

• Этапы процесса	Посмотреть – увидеть – вообразить – показать другим
• Биологические инструменты	Зрение – воображение – глаза/руки
• 6 способов видения	Кто/что – сколько – где – когда – как – зачем/почему

Для того чтобы решать учебные проблемы с помощью рисунков, обязательно быть художником. Существует гипотеза, что для людей с развитыми аналитическими способностями рисование представляет собой отличный способ развития креативных навыков. Процессы обработки зрительной информации в равной мере происходят в обоих полушариях мозга. Практика визуального мышления позволит активизировать как аналитические, так и творческие способности.

ВИЗУАЛЬНОЕ МЫШЛЕНИЕ:

- управляется четкими правилами;
- активизируется в условиях ограниченной и неполной информации;
- использует ограниченный набор символов, которые в разных комбинациях представляют множество вариантов решения проблем.

Для того чтобы любая информация была эффективной, необходимо определить для себя три момента:

- Что уч-ся должны запомнить? (Ключевое сообщение – бренд)
- Что уч-ся хотят узнать? (Содержание)
- Что уч-ся должны или хотят сделать с полученной информацией? (Функция)

Рассмотрев все данные одновременно и выявив тесные, но не всегда заметные взаимосвязи между ними, а потом изобразить это в простых, но очень емких рисунках, которые не только демонстрируют основные идеи, но и связи между ними. Изобразив проблему в виде рисунка, мы проясняем идею для самих себя, экономим время и ресурсы, привлекаем уч-ся к открытой дискуссии и структурируем донесение информации – ее отдельных составляющих и общей картины. С помощью рисунков можно решить практически любую проблему.

Существует **6 КАТЕГОРИЙ ПРОБЛЕМ (6W)**:

Кто/Что	связаны с	вещами, людьми и их ролями
Сколько		количественной оценкой и расчетами
Когда		распределением времени и составлением планов
Где		спецификой объединения вещей, их сочетаемостью друг с другом и совместимостью в работе
Как		тем, как вещи влияют или взаимодействуют друг с другом
Почему/Зачем		нашей способностью и возможностью видеть картину в целом

Для того чтобы создать рисунок необходимы 3 инструмента визуализации: глаза, воображение и руки. Чтобы нарисовать рисунок, иллюстрирующий комплексную проблему, вполне достаточно набора простых символов, поскольку цель – не создание безупречной презентации, а внутренний комфорт, который мы чувствуем, когда анализируем проблему, изображенную в виде простого рисунка.

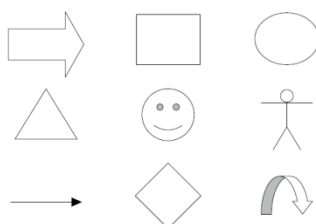

Как видим, средства для создания рисунков, схем очень простые и всем доступны. Почему рисунки от руки удобно использовать для убеждения?

- Аудитория следит за созданием картинка шаг за шагом и лучше реагирует на рисунки от руки, чем на идеальную компьютерную графику.
- Нарисованные от руки изображения легко видоизменять.

• Идеальная компьютерная графика далеко не всегда передает правильный образ.

ЭТАПЫ ПРОЦЕССА ВИЗУАЛЬНОГО МЫШЛЕНИЯ

Самое главное в визуальном мышлении – развить не навыки рисования, а способность смотреть и видеть.

1. Посмотреть	Собрать и отфильтровать информацию	<ul style="list-style-type: none"> • Просканировать общую картину • Определить границы видения • Выбрать первоначальное направление действий
2. Увидеть	Отобрать и сгруппировать информацию	<ul style="list-style-type: none"> • Отфильтровать по степени полезности и важности • Классифицировать и упорядочить • Выявить закономерности и сгруппировать данные
3. Вообразить	Увидеть то, чего нет	<ul style="list-style-type: none"> • Провести аналогии • Использовать закономерности • Найти объединяющую структуру • Стимулировать новые идеи и интерпретации
4. Показать другим	Объяснить	<ul style="list-style-type: none"> • Четко сформулировать идеи • Выбрать структуру и изобразить идеи на бумаге • Ответить на все вопросы BW • Проверить, совпадает ли донесенное с ожидаемым

Чтобы успешно решить проблемы сегодняшнего дня, нам необходимо видеть и слышать, читать и смотреть, писать и рисовать. И только тогда, когда мы начнем делать все это, когда вспомним, что значит мыслить вербально и образно, — только

тогда мы поймем всю силу Живого Мышления, т.е. сочетания вербального мышления с визуальным..

Изображения — часть мыслительного процесса, позволяющая нам двигаться в определенном направлении.





Рисунки как визуальное мышление используют при объяснении нового материала, а также на уроках обобщающего характера (например, при изучении тем «Типы червей», «Классы Типа Членистоногие», «Эволюция органов и систем органов» и др.)

3. Особенно богата технологическими приёмами схематизации информации технология развития критического мышления посредством чтения и письма

О.И.Загашева и С.И. Заир-Бека. Это приёмы представления информации в кластерах, в стратегиях фишбоун, денотантный граф, концептуальные таблицы и др.

- Кластер. Ученик записывает в центре листа ключевое понятие, а от него рисует стрелки-лучи в разные стороны, которые соединяют это слово с другими, от которых в свою очередь лучи расходятся далее и далее. Кластер использую на самых разных стадиях урока: на стадии вызова— для стимулирования мыслительной деятельности; на стадии осмысления – для структурирования учебного материала; на стадии рефлексии – при подведении итогов того, что учащиеся изучили. Также кластер использую для организации индивидуальной и групповой работы, как в классе, так и дома. **Система кластеров охватывает большое количество информации.**



Кластер по теме «Кровь»



- Прием «Фишбоун» использую при обсуждении таких тем, как «Глобальные экологические проблемы современности», «Экологические конфликты», «Роль генномодифицированных продуктов в нашей жизни», где нужно выделить проблему, причинно-следственные связи.



- Денотатный граф использую для систематизации и наглядного графического представления существенных признаков ключевого понятия.



Для себя выстроила алгоритм выбора приёма для изучения учебного материала.

Цель приема	используемый приём
Отражение событий жизни	Громько Ю.В. – «картинки».
Изучение материала обобщающего характера	Дэн Роэм – Визуальное мышление.
Изучение тем, когда нужно организовать работу по выделению смысловых единиц темы, параграфа и графическому их оформлению в определенном порядке в виде грозди (структурирование учебного материала). Используется при актуализации знаний по теме, при выходе на новую тему, когда в кластере не заполнены некоторые ячейки, при проверке изученной темы и пр.	О.И.Загашев и С.И. Заир-Бек – кластер («гроздь»). «Грозди» — графический прием систематизации материала. Наши мысли уже не громоздятся, а «гроздятся», т. е. располагаются в определенном порядке.
Изучение тем и вопросов, где можно увидеть или найти проблему и способы её решения.	Фишбоун
Систематизация и наглядное графическое представление существенных признаков ключевого понятия, свертывание большой информации в	Денотатный граф

	блоки.		
	Темы в предмете «Биология», которые можно изучать в знаковой форме.		
	Название темы	Приём использования знаковой формы	
	1. «Эволюция растений» 2. «Эволюция животных» 3. «Эволюция человека» 4.«Зарождение жизни» др.	Громыко Ю.В. – «картинки».	
	1.«Типы червей». 2.«Классы Типа Членистоногие». 3«Эволюция органов и систем органов» и др.	Дэн Роэм – Визуальное мышление.	
	1.«Тип Губки». 2.«Тип Кишечнополостные» и др.	О.И.Загашев и С.И. Заир-Бек – приёмы: представления информации в кластерах	
	1.«Тип Круглые черви». 2. «Тип Кольчатые черви» 3. «Дыхательные движения» и тд.	«Фишбоун»	
	1.«Лимфатическая система». 2 Кровеносные сосуды». 3. «Строение и функции дыхательной системы и др.	«Денотатный граф»	
<i>Результативность опыта</i>	<p>Работа по развитию знаково-символических способностей позволяет получить хорошие результаты в обучении:</p> <ul style="list-style-type: none"> - исчезает необходимость заучивания большого объёма материала. - подобный тип обучения с использованием всевозможных схем формирует у детей умение учиться, учить себя, осваивать культурные средства, выстраивая первоначально собственную потребность в их освоении. <p>Обучение на уроках с применением метапредметного подхода провожу в течение трёх лет. Это обеспечивает стабильно высокое качество</p>		<p>Слушают, рефлексируют</p>
			ропальная

	<p>знаний. У 16-ти классов, обучаемых мной, качество составляет более 80 %. Формирование умения представлять информацию в знаковой форме помогает обучающимся в усвоении любой информации, так как они могут работать с текстом, структурировать, сравнивать и анализировать информацию.</p> <p>Результативность обучения приведена в сравнительной диаграмме, в которой отражено тестирование обучающихся 16-ти классов, обучаемых учителем М.В. Шаталовой. Период с 2013 по 2016г.г. Тестирование показало, что все три умения «Задача исследовательская», «Задача изобретательская», «Проблема», «Знак» - развиты у более 60 % обучающихся, а максимальный уровень у 81%.(отражено в приложении).</p>		
<i>Практическая часть</i>	<p>Организация работы по группам. Каждая группа должна подобрать прием для преобразования учебного материала в знаки, символы, схемы для его структуризации, визуального представления школьникам. 1 группа - «Эволюция растений», 2 группа – «Сравнительная характеристика дыхания и фотосинтеза», 3 группа «Пищеварительная система», 4 группа - «Экологические проблемы», 5 группа – «Пищевые связи».</p>	Представляют результат работы групп.	групповая работа

<p><i>Рефлексия</i></p>	<p>Спасибо, коллеги, за плодотворную работу.</p> <p>Итак, технология «Знак» помогает научить учащихся структурировать учебный материал, схематизировать его, т.е. сжимать, для того чтобы хорошо запомнить, понять и в нужный момент развернуть информацию при объяснении, представлении другим людям.</p> <p>Считаю, что обучая школьников изучать и анализировать информацию в знаковой форме, – это действенный способ дать качественное понимание материала. Во-вторых, возможность структурировать материал, сравнивать различные схемы между собой и получить прочные долговременные предметные и метапредметные знания с возможностью получать хорошие баллы при сдаче ОГЭ и ЕГЭ.</p> <p>Предлагаю отрефлексировать мастер-класс в следующей форме:</p> <ol style="list-style-type: none"> 1) Я не сожалею о потраченном времени. 2) Я узнал(а) много полезного. 3) Что именно оказалось для Вас полезным: <ol style="list-style-type: none"> a. теоретический материал мастер-класса; b. иллюстративный материал. 4) У меня остались вопросы, сомнения. 5) Мне бы хотелось использовать идеи опыта в своей работе. 6) Организация и форма проведения мастер-класса 7) На мой взгляд, требуют доработки следующие моменты: <p>Пожелания мастеру.</p> <p><i>Спасибо коллеги, за активное участие в обсуждении проблемы.</i></p> 	<p>Высказывают мнение о мастер-классе, проблеме</p>	<p>ронгальная</p>
	<p>Учить детей сегодня трудно, И раньше было нелегко. Читать, считать, писать учили: «Даёт корова молоко».</p> <p>Век XXI – век открытий, Век инноваций, новизны, Но от учителя зависит, Какими дети быть должны.</p> <p>Желаем вам, чтоб дети в вашем классе Светились от улыбок и любви, Здоровья вам и творческих успехов В век инноваций, новизны!</p>		

Приложение 1

Сравнительная динамика диагностики метапредметов по школе: «МБОУ СОШ №1г. Новоалтайска, Алтайского края». Период с 2013-2016г.г.(знак «-» в этом году не обучаю)

№	Класс (колич. обуч.)	Метапредмет «Проблема» (входная и выходная диагностика)	Метапредмет «Исследовательская задача» (входная и выходная диагностика)	Метапредмет «Изобретательская задача» (входная и выходная диагностика)	Метапредмет «Знак» (входная и выходная диагностика)
1	5 «Б» (27)	65,181,2	64,8.....82,1	63,5.....87,6	57.....63,1
2	6 «А» (23)	50,2.....68,5	51,.....70,5	46,.....68,8	–
3	6 «Б» (23)	56,0.....78,1	55,5.....80,0	52,4.....68,4	47,3.....54,2
4	6 «В» (24)	51,2.....64,0	55,7.....76,2	49,1.....71, 9	–
5	6 «Г» (18)	58,6.....74,9	56,7.....75,8	50,0.....76,5	–
6	7 «А» (24)	72,5.....88,1	70,0.....84,6	59,5.....76,2	–
7	7 «Б» (22)	66,7.....74,3	64,0.....88,4	50,8.....74,2	68,2....71,6
8	7 «В» (23)	53,3.....85,5	55,9.....80,0	58,1.....77,5	55,9...68,1
9	8 «А» (23)	52,4.....65,6	55,9.....80,0	73,9.....84,8	–
10	8 «Б» (28)	75,8.....79,5	81,7.....93,0	73,0.....91,5	65,3.....75,2
11	8 «В» (27)	66,7.....75,6	57,6.....82,0	74,0.....88,2	69,5...71,3
12	10 «А» (19)	73,5.....83,1	72,2.....77,4	59,4.....68,4	–
13	10 «Б» (25)	69,4.....78,3	67,2.....88,1	65,1.....75,9	–
14	10 «В» (11)	50,1.....64,2	68,6.....80,5	50,1.....77,0	–
15	11 «А» (18)	73,5.....89,3	69,7.....76,9	67,9.....86,8	65,8...76,9

16	11 «Б» (16)	79,2..... 87,0	64,7.....86,6	74,0.....88,2	71,5....86,4
	Средний показатель по школе	63%.....77%	59%.....81%	60%.....78%	62%....79,8%

Результаты диагностики. Диаграмма

Сравнительная динамика диагностики метапредметов по школе: «МБОУ СОШ №1г. Новоалтайска, Алтайского края». Период с 2013-2016 гг. (1-я пара – знак, 2-я пара – проблема, 3-я пара – задача исследовательская, 4-я пара – задача изобретательская)

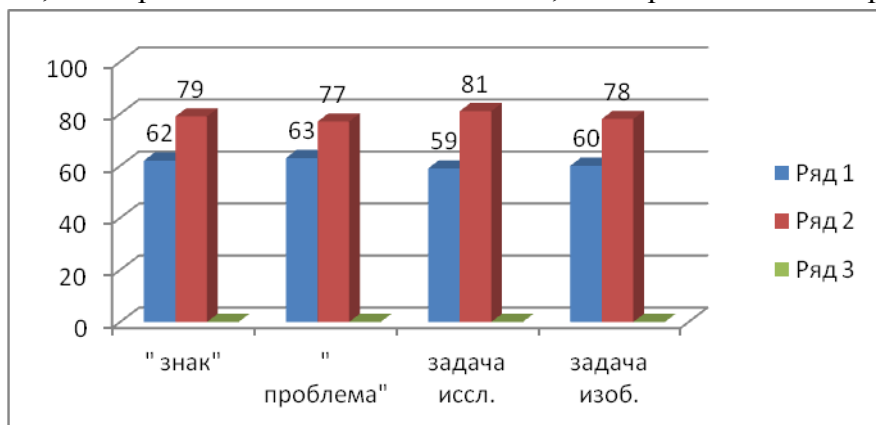

1-я пара – «знак» – стартовая диагностика 62%, итоговая -72%, 2-я пара – «проблема» - стартовая диагностика - 63%, итоговая - 77%, 3-я пара – «задача исследовательская»- стартовая диагностика - 59%, итоговая - 81%, 4-я пара – «задача изобретательская» - стартовая диагностика - 60%, итоговая - 78%.

Результаты ЕГЭ - 2015

предмет	Количество сдающих ЕГЭ	Ниже минимума	Высший балл по школе	Ср. балл по школе	Ср.балл по краю	Ср.балл по городу
Биология	4	0	76 Гасымова Ирада	62,25	51,98	51,30

Список литературы

1. Громько Ю. В. Мыследеятельностная педагогика (теоретико-практическое руководство по освоению высших образцов педагогического искусства). — Минск, 2000.
2. Громько Ю. В. Метапредмет «Знак». Схематизация и построение знаков. Понимание символов. / Учебное пособие для учащихся старших классов. — М.: Пушкинский институт, 2001.
3. Громько Н. В. Метапредмет «Знание». / Учебное пособие для учащихся старших классов. — М., 2001.
4. Громько Н. В. Обучение схематизации: Сборник сценариев для проведения уроков и тренингов. /Учебно-методическое пособие для учащихся 10-11 классов. — М., 2005.
5. Дэн Роэм. Визуальное мышление...<https://www.google.ru/>
6. Загашев И.О., Заир-Бек С.И. Критическое мышление: технология развития. СПб.: Альянс «Дельта», 2003.

«Гуманитарные дисциплины»

*Белина Татьяна Федоровна,
учитель музыки МБОУ «СОШ №1»*

**Формирование исследовательских способностей школьников
на уроках музыки**

*Плохой учитель преподносит истину,
хороший учит её находить.
А. Дистервег.*

Цель проведения мастер-класса: повышение профессиональной компетентности учителей муниципалитета по проектированию и проведению урока-исследования.

Задачи:

- Обозначить актуальность формирования у обучающихся основ культуры исследовательской и проектной деятельности и навыков разработки, реализации и общественной презентации обучающимися результатов исследования на современном этапе образования;
- Представить участникам мастер-класса примеры уроков-исследования;
- Провести практическую часть мастер-класса по освоению алгоритма конструирования урока-исследования;
- Провести рефлексию продуктивности мастер-класса.

Форма проведения: фронтальная, групповая, межгрупповое взаимодействие.

Оборудование:

- мультимедийная презентация;
- раздаточный материал: методические рекомендации.

Этапы	Содержание деятельности мастера	Предполагаемая деятельность участников мастер-класса	Формы деятельности
1. Знакомство Слайд 1	- Добрый день, уважаемые участники, рада приветствовать вас на своём мастер-классе. Давайте познакомимся! Меня зовут Белина Татьяна Фёдоровна. Сегодня хочу поделиться с вами своим опытом по проведению урока-исследования (У-И).	Слушают	Фронтальная

<p>2. Актуальность Слайд 2</p> <p>Слайд 3</p> <p>Слайд 4</p>	<p>Актуальность темы мастер-класса обусловлена введением ФГОС, который <u>даёт нам четкий ориентир организации образовательного процесса.</u></p> <p><u>В частности в Содержательном разделе ООП ООО есть Программа развития универсальных учебных действий. В ней сказано: «Программа развития универсальных учебных действий</u> должна быть направлена на: формирование у обучающихся <u>основ культуры исследовательской и проектной деятельности и навыков разработки, реализации и общественной презентации обучающимися результатов исследования, предметного или межпредметного учебного проекта, направленного на решение научной, личностно и (или) социально значимой проблемы.</u></p> <p>Действительно, в массовой образовательной практике последних лет преобладали объяснительно-репродуктивные технологии построения уроков, которые не в состоянии обеспечить развитие и саморазвитие учащихся. Они могут дать приращение знаний, умений и навыков, но не приращение развития. А исследовательский путь познания естественен, соответствует природе человеческого мышления.</p> <p>Это новое для нас направление педагогической деятельности, в котором необходимо сначала разобраться, а затем пробовать практиковать в образовательном процессе.</p> <p>Поэтому поставила перед собой следующую цель: создать условия для повышения профессиональной компетентности учителей музыки по проектированию и проведению урока-исследования.</p> <p>Предлагаю следующий план работы:</p> <ol style="list-style-type: none"> 1. Актуальность вопроса. 2. Что такое «урок-исследование»? 3. Алгоритм конструирования У-И. 4. Позиции учителя и ученика на У-И. 5. Примеры проведения У-И из практики. 6. Рефлексия. <p>Принимается, коллеги?</p>	<p>Слушают, анализируют, высказывают свои точки зрения</p> <p>Слушают, анализируют, высказывают свои точки зрения</p>	<p>Фронтальная</p>
<p>3. Теоретическая основа опыта Слайд 5</p>	<p>Итак, разберёмся сначала с понятиями. Понятие «исследовательская деятельность учащихся» довольно широкое. Исследовательской деятельностью ученики могут заниматься на уроке и во внеурочное время. Мы можем организовать исследовательскую деятельность на уроке двумя способами:</p> <p>первый способ: дети исследуют проблему под</p>	<p>Отвечают, слушают, осмысливают</p>	<p>Фронтальная</p>

Слайд 6	<p>руководством учителя, выполняя пошагово задания, и обсуждая его результат с учителем. Это будет урок с элементами исследовательской работы.</p> <p>второй способ организации исследовательской работы на уроке – это собственно «урок-исследование», когда исследовательская деятельность учащихся выделена как самостоятельная. Этот вид урока довольно нов.</p> <p>На этом виде урока я сегодня и хотела остановиться и предложить вам методику его проведения и предложить для примера уроки-исследования из своей практики.</p>	Слушают, обсуждают, отвечают	
Слайд 7	<p>Итак, урок-исследование ограничен временными рамками – 40 мин. Перед учащимися ставится исследовательская задача, решение которой в подавляющем большинстве случаев, известно (но не учащимся). Итог урока – новые знания.</p> <p>К какому же типу занятий отнести урок – исследование? Ответ прост - изучению и первичному закреплению новых знаний и способов деятельности.</p>	Слушают	
Слайд 8	<p>Урок – исследование – это вид современного урока. Сколько педагогов, столько и разных образовательных технологий, при помощи которых можно провести урок-исследование. Это могут быть СОТ: проблемного диалога, развития критического мышления, кейс-технологии, технологии физического и химического эксперимента, технологии метапредметного обучения Ю.В.Громыко «Задача» и «Проблема», технологии задачного подхода и др.</p>	Слушают, обсуждают, отвечают	
Слайд 9	<p>На уроке ставятся две цели:</p> <ul style="list-style-type: none"> ✓ обучение предмету, ✓ обучение исследовательской деятельности: <p>(приобретение учащимися исследовательских знаний и умений:</p>		
Слайд 10	<ul style="list-style-type: none"> ✓ умений выделять проблемы, ✓ формулировать гипотезы, ✓ планировать эксперимент в соответствии с гипотезой, ✓ осуществлять исследование, ✓ делать выводы. <p>Любой урок- исследование имеет следующую структуру (Приложение 2):</p> <ol style="list-style-type: none"> 1. Актуализация знаний; 2. Мотивационный этап: проблемная ситуация, постановка проблемы исследования; 3. Определение темы исследования; 4. Формулирование цели исследования; 	Слушают,	

Слайд 11	5. Выдвижение гипотезы;	рефлексируют	
Слайд 12	6. Проверка гипотезы, т.е. сам процесс исследования: проведение эксперимента, лабораторной работы, чтение литературы, размышление, просмотр фрагментов учебных фильмов, восприятие фрагментов музыкальных произведений и т.д. 7. Интерпретация полученных данных;		
4. Презентация опыта	8. Вывод по результатам исследовательской работы, соотнесение с гипотезой (гипотезами); 9. Применение новых знаний в учебной деятельности; 10. Итоги урока; 11. Домашнее задание.		
Слайд 13	<p>4. Я предлагаю вам сегодня познакомиться с алгоритмом конструирования урока-исследования (Приложение 1):</p> <ul style="list-style-type: none"> • Выделить из Стандарта единицу содержания образования, которая будет изучаться на уроке (Что?). • Подобрать из УМК содержание учебного материала (На каком учебном материале?). • Сформулировать <i>обобщение</i> урока (содержательно-смысловой стержень урока), т.е. тот вывод, к которому ученики должны прийти в конце исследовательской работы. <u>Например:</u> на вопрос «Что такое программная музыка?» - обобщение урока «Программная музыка- это музыкальное произведение, имеющее словесную (поэтическую) программу». • Определить тип учебного исследования, который более целесообразен на данном уроке (индукция – от частного к общему, дедукция – от общего к частному). • Сконструировать проблемную ситуацию (спроектировать такое задание, выполнение которого обеспечит возникновение познавательной потребности в раскрытии неизвестного, в качестве которого выступает планируемое обобщение). • Продумать формы организации самостоятельной исследовательской деятельности школьников и СОТ. • Продумать состав учебных групп; • Распределить материал для изучения по группам; • Определить, в какой форме ученики будут представлять результаты своего исследования <p>Метод исследования организуется на основе совместной (чаще групповой) деятельности учащихся, что отвечает не только их возросшей</p>		

	<p>потребности в межличностном общении, но и создает условия для их личностного роста. Источником исследовательской деятельности, механизмом её запуска является проблемная ситуация и содержащееся в ней противоречие, на разрешение которого и направлены усилия исследователей.</p> <p>Позиции ученика и учителя на уроке-исследование следующие:</p> <p>Позиция учителя:</p> <ul style="list-style-type: none"> • Организатор • Фасилитатор (учитель- помощник) <p>Позиция ученика:</p> <ul style="list-style-type: none"> • Субъект собственной учебной деятельности: ✓ Самостоятельность, ✓ Активность. <p>На начальном этапе очень сложно выделить исследовательскую деятельность ученика из собственной педагогической деятельности на уроке. Мы привыкли организовывать учебную деятельность школьников в рамках своей педагогической деятельности, не выделяя её в самостоятельную. При этом ученики выполняют пошагово одно действие за другим под руководством учителя. Поэтому у обучающихся нет своих мотивов, учебных целей и учебных самостоятельных действий как средства достижения учебной цели.</p> <p>Мною апробировано проведение уроков изучения нового материала путём использования методики исследовательской деятельности , мотивирующие школьников к самостоятельному изучению темы, повышающие интерес к процессу и результату деятельности.</p> <p>Приведу пример урока в 5 классе: <u>Второе путешествие в музыкальный театр.</u> <u>Балет.</u> <u>5 класс. 14 урок.</u> <u>Цель урока: Углубление знаний учащихся об особенностях балетного жанра как синтеза разных искусств через организацию исследовательской деятельности.</u></p> <p>Считаю возможным использовать методику на этапе изучения нового материала- жанра балета.</p> <p><u>Готовлю урок по следующему алгоритму:</u></p> <ol style="list-style-type: none"> 1. Единица содержания образования: <u>балет</u> 2. Содержание учебного материала: <u>балеты П.И.Чайковского «Лебединое озеро», «Спящая красавица», «Щелкунчик»</u> 3. Содержательно- смысловой стержень (обобщение) урока: <u>балет- искусство</u> 		
--	---	--	--

	<p><u>синтетическое, в нём переплетены различные виды искусств: литература, музыка, хореография, драматическое и изобразительное искусство.</u></p> <p>4. Тип учебного исследования: <u>индукция- от частного к общему.</u></p> <p>5. Проблемная ситуация: <u>определить, из каких составляющих «рождается» балетный спектакль.</u></p> <p>6. Форма организации самостоятельной исследовательской деятельности- <u>групповая работа</u></p> <p>7. Состав учебных групп- <u>4-6 человек</u></p> <p>8. Материал для изучения по группам: <u>афиши к вышеуказанным балетам различных театров.</u></p> <p>9. Форма представления результата- <u>устное выступление</u></p> <p>1 этап урока: Актуализация знаний по теме «Опера» - фронтальная работа по теме прошлого урока и домашнего задания (схема «рождения» оперного спектакля).</p> <p>2. Решение проблемной ситуации: Что за жанр представлен на схеме, расположенной на доске?- фронтальная работа. Ученики выдвигают гипотезы, возникает несоответствие с уже изученным, в опере нет хореографии, но есть вокал. Высказывается версия «балет». Слово как версия записывается на доске.</p> <p>Формируются группы для исследования из 4-6- человек. Каждая группа получает карточку-инструкцию, в которой пошагово обозначены действия-задания:</p> <p>1.пользуясь учебником, справочниками, Интернетом найти информацию о том, как переводится слово, где и когда возник жанр, какая страна считается родиной балета.</p> <p>2.исследовать афишу и выявить составляющие балетного спектакля (либретто, автора музыки, хореографии, солистов и т.д.). Обсудить роль афиши как источника информации о музыкальном произведении.</p> <p>3. посмотреть фрагмент балета и с опорой на предложенные афиши и проанализировать его. (Можно для каждой группы разные фрагменты: балеты П.И.Чайковского «Лебединое озеро», «Спящая красавица», «Щелкунчик»).</p> <p>4. проанализировать проведенную работу и подготовить сообщение «Что такое балет?»</p> <p>4. представить сообщение классу, ответить на вопросы.</p> <p>Общая работа как итог. Ответ соотносится с гипотезой, зафиксированной на доске. Гипотеза</p>		
--	--	--	--

	<p>как предположение, оказалась верной и доказанной. Всеми вместе формулируется обобщение урока: «Балет- искусство синтетическое, в нём переплетены различные виды искусств: литература, музыка, хореография, драматическое и изобразительное искусство».</p> <p>Таким образом, дети действовали самостоятельно по шагам-заданиям, предложенным учителем, исследуя тему. Их деятельность была учителем намеренно выделена из педагогической.</p> <p>Результатом исследования стало устное выступление, в котором члены группы, полностью самостоятельно охарактеризовали балет как вид искусства.</p> <p>Опыт проведения такого урока позволяет мне с уверенностью утверждать об эффективности использования методики исследовательской деятельности. Ученики с огромным интересом и энтузиазмом исследуют афиши, делают выводы о необходимой на них информации, составляют свою афишу, а в результате прекрасно запоминают составляющие балетного спектакля.</p> <p>Учителю следует соблюдать ряд основных правил:</p> <ul style="list-style-type: none"> • самому иметь высокий моральный облик учителя; • иметь доверительные отношения с учениками, создавать атмосферу доверия (проявлять такт, терпение, уважение к своим учащимся, которые стараются получить знания, умения и ценности принятия моральных решений и воплощения их в высокую деятельность, достойную человека); • постоянно формировать и развивать коммуникативную культуру школьников (уважительное отношение к противоположному мнению, взаимопомощь). 		
<p>5.Практическая часть</p> <p>Слайд 14, 15</p>	<p>А сейчас я предлагаю практическую часть для Вас. Перед Вами алгоритм конструирования урока-исследования. Прошу Вас, используя учебники для 6 класса, сконструировать урок-исследование по теме: <u>Инструментальная баллада. 6 класс.19 урок.</u></p> <p>Цель урока: Осмысление построения жанра баллады. Ориентация в информационных потоках с целью отбора музыкальной информации.</p> <p>Педагоги предлагают свои варианты проведения урока. Мастер предлагает свой вариант, варианты сравниваются и выбирается наиболее</p>	<p>Обдумывают, моделируют урок по алгоритму. Предлагают свои варианты проведения урока Обсуждают</p>	<p>Групповая</p> <p>Фронтальная</p>

	продуктивный.		
6.Результативность опыта Слайд 16 Слайд 17	<p>Несомненно, у Вас возникает вопрос: В чём же преимущество методики проблемного исследования?</p> <ul style="list-style-type: none"> - деятельностный тип обучения, - S-S, - творческий процесс самостоятельной мыследеятельности, - интерактивность (взаимодействие), - диалог, - развитие метапредметных умений, - воспитание и развитие качеств личности. <p>В итоге можно сказать, что формируются не только предметные знания и умения, но и метапредметные:</p> <ol style="list-style-type: none"> 1. Ставить исследовательские вопросы. 2. Формулировать проблемы. 3. Выдвигать гипотезы. 4. Составлять план работы. 5. Вести наблюдения. 6. Планировать и проводить работу для нахождения необходимой информации и проверки гипотез. 7. Выделять существенную информацию из разных источников. 8. Организовывать (систематизировать) информацию. 9. Представлять результаты работы в формах: схемы, рисунка, графика, таблицы, сообщения и т.д. <p>И, соответственно, мы видим развитие сквозных УУД, начавших формирование в начальной школе. Таким образом, сквозные УУД продолжают развиваться в средних классах и совершенствуются в старших классах.</p>	Рефлексируют, дополняют	Фронтальная

7. Рефлексия Слайд 18, 19	<p>Итак, закончен наш мастер-класс. Уважаемые коллеги! Благодарю Вас за общение. Давайте подведем итоги. Сегодня я постаралась показать актуальность применения урока-исследования, методику его проведения, познакомила с опытом проведения этого вида урока.</p> <p>Вопросы:</p> <ol style="list-style-type: none"> 1. Считаете ли Вы, что урок- исследование актуален в работе учителя на современном этапе? 2. Что я узнал нового? 3. Как изменились мои знания? 4. Что я буду с этим делать? 5. Какой этап мастер-класса показался вам самым интересным? 6. Что не удалось? В чем разочарован? 7. Ваши пожелания автору мастер-класса . <p>Хочу завершить нашу встречу словами Альберта Сент- Дьердьи.: <i>«Исследовать — значит видеть то, что видели все, и думать так, как не думал никто.»</i></p>	Отвечают на вопросы, делятся мнениями о теме, мастер-классе.	Фронтальная
----------------------------------	---	--	-------------

Список ресурсов:

- <http://standart.edu.ru/catalog.aspx?CatalogId=742>
- Как организовать и провести урок-исследование. [Электронный ресурс] - Режим доступа: <http://him.1september.ru/article.php?ID=200901205>, свободный. - Загл. с экрана.
- Калашникова, Н.Г., Шелковникова, Л.Ф. Уроки системно-деятельностного типа: учебно-методическое пособие. –Барнаул: АКППКРО, 2014. – 56 с.
- Г.П.Сергеева, Е.Д.Критская. Уроки музыки. Поурочные разработки 5-6- кл., М.:Просвещение, 2014.
- Урок-исследование как форма обучения. [Электронный ресурс] - Режим доступа: <http://nsportal.ru/shkola/rodnoy-yazyk-i-literatura/library/2012/09/07/urok-issledovanie-kak-forma-obucheniya>, свободный. — Загл. с экрана.
- Урок-исследование. [Электронный ресурс] - Режим доступа:<http://mosmetod.ru/metodicheskoe-prostranstvo/srednyaya-i-starshaya-shkola/biologiya/fgossi/urok-issledovanie.html>, свободный. - Загл. с экрана.

Приложение 1.

Алгоритмом конструирования урока - исследование:

- Выделить из Стандарта единицу содержания образования, которая будет изучаться на уроке (Что?).
- Подобрать из УМК содержание учебного материала (На каком учебном материале?).

- Сформулировать *обобщение* урока (содержательно-смысловый стержень урока), т.е. тот вывод, к которому ученики должны прийти в конце исследовательской работы. Например: на вопрос «Что такое программная музыка?» - обобщение урока «Программная музыка- это музыкальное произведение, имеющее словесную (поэтическую) программу».

- Определить тип учебного исследования, который более целесообразен на данном уроке (индукция – от частного к общему, дедукция – от общего к частному).

- **Сконструировать проблемную ситуацию** (спроектировать такое задание, выполнение которого обеспечит возникновение познавательной потребности в раскрытии неизвестного, в качестве которого выступает **планируемое обобщение**).

- Продумать **формы организации самостоятельной исследовательской деятельности** школьников и СОТ.

- Продумать состав учебных групп;
- Распределить материал для изучения по группам;
- Определить, в какой форме ученики будут представлять результаты своего исследования

Приложение 2

Структура урока-исследования:

1. Актуализация знаний;
2. Мотивационный этап: проблемная ситуация, постановка проблемы исследования;
3. Определение темы исследования;
4. Формулирование цели исследования;
5. Выдвижение гипотезы;
6. Проверка гипотезы, т.е. сам процесс исследования: проведение эксперимента, лабораторной работы, чтение литературы, размышление, просмотр фрагментов учебных фильмов, восприятие фрагментов музыкальных произведений и т.д.
7. Интерпретация полученных данных;
8. Вывод по результатам исследовательской работы, соотнесение с гипотезой (гипотезами);
9. Применение новых знаний в учебной деятельности;
10. Итоги урока;
11. Домашнее задание.

*Нечаева Лариса Геннадьевна,
учитель изобразительного искусства МБОУ «СОШ №10»*

Нетрадиционная техника графики в ДПИ-граттаж.

Цель проведения мастер-класса: познакомить с нетрадиционной техникой графики «граттаж», создание рисунка-настроения в технике «граттаж».

Задачи: 1. Дать понятие «граттаж», этапов его создания;

2. воспитывать интерес к искусству, к различным видам современного искусства;
- 3.развивать эстетический и художественный вкус, творческую и познавательную активность,
4. вызвать положительные эмоции от художественной деятельности, интерес к изобразительному творчеству.

Ожидаемый результат:

Освоение техники графики граттаж участниками мастер-класса, выполнение ими творческой работы в технике граттаж.

Оборудование мастер-класса (ресурсы):

Компьютер, мультимедиапроектор, презентация, экран, восковые мелки, листы картона, кисти, чёрная гуашь, палочки-зубочистки, салфетки, трафареты цветков (красные, жёлтые, зелёные), ватман с изображением корзины.

Этапы	Содержание деятельности мастера	Предполагаемая деятельность участников мастер-класса	Формы деятельности
1.Организационный момент. Погружение в тему.	Уважаемые коллеги! Мой мастер-класс посвящён одному из самых простых видов график, удивительной технике «граттаж». Эта техника стала одной из моих любимых, так я ею заинтересовалась, что у меня появилось желание увлечь ею и других! Сл.1 В ИЗО немало разных техник. Я, как учитель, знаю их. И цель передо мной такая- Тому, что знаю, научить других. Вам о граттаже расскажу я, Он вызывает интерес у школьников любого класса, Ведь каждый хочет в мир чудес. Взяв в руки ручку, зубочистку И лист бумаги непростой, Ты словно фокусник-царапкой	Настрой на изучение нового материала, творческую деятельность. Восприятие информации, настрой на творческую деятельность.	Фронтальная работа. Фронтальная работа

	<p>Рисунок сможешь сделать свой. Здесь равнодушием не пахнет, Простор для творчества такой, Что иногда не веришь даже, Что это сделано тобой Итак, граттаж. Вам поподробней О нём сейчас я расскажу И чтобы быть неголословной, Как это сделать –покажу. -Сегодня я к вам пришла с этой граттажной корзиной, в которой находится моё хорошее настроение. Хотелось бы к концу урока пополнить корзины и вашими настроениями в виде рисунков.</p>		
<p>2.Изучение нового материала.</p>	<p>Сегодня мастер-класс посвящён нетрадиционной , удивительной технике «Граттаж». Цели и задачи мастер-класса.Сл.2 Граттаж – это оригинальная техника создания изображений на чёрной поверхности путём царапанья её острым предметом. Сл.3 В переводе с французского «граттаж» означает «царапанье». Данный способ работы хорошо известен профессионалам. Чаще других граттаж применяли графики начала 20 века. В России под названием графо-графии подобную технику впервые</p>	<p>Восприятие информации через зрительные образы в презентации и рассказ учителя.</p>	<p>Фронтальная работа.</p>

	<p>использовал Мстислав Валерианович Добужинский с начала 20 века, создавая свои фантастические, повышенно экспрессивные произведения.</p> <p>Сл.4 Несмотря на сложное название, эта техника выполняется легко и поддаётся творческому осмыслению.</p> <p>Для работы нам потребуются следующие материалы: картон, восковые мелки, гуашь, широкая кисть, острая палочка (зубочистка).</p> <p>Сл.5 Рассмотрите внимательно работы учащихся, выполненные в этой технике. Обратите внимание, какие выразительные средства чаще всего применяются в этой технике?</p> <p>Сл.6-11 Сегодня вам предлагается выполнить рисунок – настроение в технике граттаж.</p> <p>Для выполнения работы вам потребуется особая аккуратность, точность, внимание.</p>	<p>Анализ творческих работ учащихся.</p> <p>Ответ на заданный вопрос.</p> <p>- Это линия, штрих, пятно.</p> <p>Восприятие информации.</p>	
<p>3. Творческая практическая деятельность.</p>	<p>Этапы создания граттажа: (показывает и объясняет учитель)</p> <p>1.Закрасить лист картона восковыми мелками в произвольном порядке.Сл.8</p> <p>2.покрасить сверху лист картона чёрной густой</p>	<p>Поэтапное создание творческой работы в технике граттаж.</p>	<p>Индивидуальная творческая деятельность.</p>

	<p>гуашью. Дать подсохнуть (можно использовать фен).Сл.9</p> <p>3.палочкой –зубочисткой выцарапать рисунок.Сл.10</p> <p>4.соблюдайте технику безопасности (работайте аккуратно и старайтесь не уколоться).</p> <p>5.маленькие советы при выполнении творческой работы.Сл.11</p>		
<p>4. Итоги урока.</p> <p>Рефлексия.</p>	<p>Вот вы и освоили простейшую графическую технику-граттаж.</p> <p>- Вам нравится наша граттажная корзина?</p> <p>-Пора надежд и вдохновенья, Опять пришла! Душа поёт! Так пусть же это настроенье Вам только радость принесёт!</p> <p>Сл.12</p> <p>- Мы достигли цели, которую ставили перед собой?</p> <p>- Для чего служат изделия современного декоративного искусства?</p> <p>- Кто может похвалить себя? За что?</p> <p>-Кто не доволен собой ? Что не получилось?</p> <p>-Оставьте, пожалуйста на память об уроке своё впечатление в виде цветка на этом подносе: красный- у меня восторженное настроение, жёлто-светлое, приятное, зелёный-своей работой я не совсем доволен.</p>	<p>Представляют результаты своей работы.</p> <p>Индивидуальные работы объединятся в коллективную-корзину с настроениями.</p> <p>Участвуют в беседе, отвечают на вопросы, высказывают своё мнение</p> <p>Участвуют в беседе, отвечают на вопросы, высказывают своё мнение.</p> <p>Соотносят своё настроение с цветом цветка.</p>	<p>Коллективная деятельность.</p> <p>Фронтальная.</p> <p>Индивидуальная.</p>

	Всем спасибо за работу!		
--	-------------------------	--	--

Список литературы:

1. С.А.Казначеева, С.А. Бондарева. Изобразительное искусство.1-6 классы.Развитие цветового восприятия у школьников.Волгоград, «Учитель», 2009.
2. З.А. Степанчук. Изобразительное искусство. 1-8 классы.Опыт творческой деятельности учащихся,Волгоград, «Учитель», 2009.
3. О.В.Павлова Изобразительное искусство. Обучение основам изобразительной грамоты 5-7 классы, Волгоград, «Учитель», 2009.
4. А.В. Пожарская, Н.С. Забнева, В.В.Михайлова .Изобразительное искусство. Создание ситуации успеха. Волгоград, «Учитель»,2014.
5. Электронная «Большая энциклопедия Кирилла и Мефодия».

Номинация «Инновационные технологии воспитательной работы с учащимися»

*Коряковцева Ольга Владимировна,
педагог-психолог МБОУ «СОШ №1»*

Предметно-развивающая среда сенсорной комнаты - одно из условий формирования жизнестойкости детей с ограниченными возможностями здоровья и детей инвалидов

Цель: познакомить педагогов школ города с опытом формирования жизнестойкости школьников с ОВЗ и детей инвалидов посредством использования оборудования темной сенсорной комнаты; знакомство с работой психолога в сенсорной комнате.

Задачи:

- Раскрыть актуальность темы мастер-класса;
- Обобщить и представить опыт работы по теме "Предметно-развивающая среда сенсорной комнаты как условие формирования жизнестойкости детей с ОВЗ и детей инвалидов";
- Показать и прокомментировать последовательность действий, методов, приемов и форм психолого-педагогической деятельности;
- Совместно с участниками мастер-класса отработать методические подходы и приемы решения поставленной в программе мастер-класса проблемы;
- Провести рефлексию продемонстрированного профессионального опыта участниками мастер-класса.

Форма проведения: показ программы деятельности, отдельных методов работы; психолого-педагогический практикум.

Оборудование:

- мультимедийная презентация;
- оборудование темной сенсорной комнаты (пучок фиброоптического волокна с боковым свечением «Звездный дождь», детский зеркальный уголок с

пузырьковой колонной; пуфики-кресла «Груша»; зеркальный шар, сухой бассейн, музыкальный центр, светящийся шар);

Этапы	Деятельность мастера	Деятельность участников
<p>1. Знакомство. Актуальность темы</p>	<p>Добрый день, я педагог-психолог школы №1 нашего города, Коряковцева Ольга Владимировна. Мой стаж в должности педагога-психолога составляет чуть менее 4 лет и все эти годы я осуществляю сопровождение детей с ограниченными возможностями здоровья и детей инвалидов.</p> <p>- С какими ожиданиями Вы сегодня пришли на мастер-класс? Почему выбрали именно этот мастер-класс?</p> <p>- Сегодня я хотела бы поделиться с вами приемами и методами формирования жизнестойкости учащихся посредством использования оборудования темной сенсорной комнаты.</p> <p>Дети – это дети, к какой бы категории их не относили, только особым детям нужно больше ресурсов для осуществления простых для здоровых людей вещей. Актуальность работы с целью формирования жизнестойкости школьников с ОВЗ и детей инвалидов обозначена для нас программой «Доступная среда». Пополнить запасы жизненной энергии помогают занятия в сенсорной комнате, оборудование для которой было предоставлено нашей школе в 2014 году по программе «Доступная среда».</p> <p>Во многих школах края открыты такие комнаты. Важной задачей для нас является научиться использовать её возможности эффективно. В первую очередь уметь это правильно делать нужно нам, школьным психологам.</p> <p>Поэтому предлагаю следующий план работы:</p> <ul style="list-style-type: none"> • актуальность темы мастер-класса; • опыт работы по теме "Предметно-развивающая среда сенсорной комнаты как условие формирования жизнестойкости детей с ОВЗ и детей инвалидов"; • практикум: последовательность действий, методов, приемов и форм психолого-педагогической деятельности психолога; • рефлексия мастер-класса. 	<p>Приветствуют</p> <p>Отвечают (фронтальная работа)</p>

<p>2. Презентация опыта</p>	<p>-Как вы думаете, что могут дать особым детям занятия в сенсорной комнате ?</p> <p>Почему это стало особенно важным именно сейчас?</p> <p>Действительно, в последние годы наше государство стало более активно заботиться о детях, имеющих особенности в развитии. И этому свидетельство, принятая Государственная программа РФ «Доступная среда», призванная сделать доступными для детей инвалидов и детей с ОВЗ социальных объектов, и, как следствие, расширить круг их социального взаимодействия.</p> <p>С другой стороны, в новом государственном образовательном стандарте для детей-инвалидов и детей с ограниченными возможностями здоровья сказано, что в основу Стандарта для обучающихся с ОВЗ положен деятельностный и дифференцированный подходы, осуществление которых предполагает в том числе «признание того, что развитие личности обучающихся с ОВЗ зависит от характера организации доступной им учебной деятельности; <...>развитие личности обучающихся с ОВЗ в соответствии с требованиями современного общества, обеспечивающими возможность их успешной социализации и социальной адаптации». На занятиях с сенсорным оборудованием создаются условия для формирования здоровой личности ребенка.</p> <p>На мой взгляд, занятия в сенсорной комнате способствуют развитию не только физиологических обусловленных процессов, но и формированию психологического здоровья детей, в результате чего повышается жизнестойкость.</p> <p>Сенсорная комната - это организованная особым образом окружающая среда, состоящая из множества</p>	<p>Ответы: они почувствуют себя нужными; Укрепят психофизиологическое здоровье; У них повысится уровень жизнестойкости; Будут развиваться коммуникативные способности и т.д</p> <p>Потому что с начала следующего учебного года начнет действовать закон об инклюзивном образовании.</p>
------------------------------------	---	--

	<p>различного рода стимуляторов, которые воздействуют на органы зрения, слуха, обоняния, осязания и вестибулярные рецепторы.</p> <p>Таким образом, использование в своей работе с детьми с ОВЗ такого инструмента как темная сенсорная комната соответствует не только общечеловеческим гуманным принципам, но и отражает концепцию государственной политики РФ в области образования детей с ОВЗ и детей инвалидов.</p> <p>Использование темной сенсорной комнаты педагогом-психологом в работе с особыми детьми может решить следующие задачи:</p> <ul style="list-style-type: none"> • профилактика психофизических и эмоциональных нагрузок; • создание положительного эмоционального состояния; • формирование восприятия цвета, звука, ритма, согласование движений собственного тела; • облегчение состояния тревожности, переключение энергии тревоги в конструктивное русло; • формирование адекватной самооценки, преодоление застенчивости и агрессии; • развитие позитивного общения детей и взаимодействия друг с другом; • развитие памяти, речи, фантазии, оригинальности мышления. <p>Организация работы сенсорной комнаты</p> <p>Организуя работу в сенсорной комнате нужно помнить о некоторых правилах, которые обеспечат безопасность как детей, так и педагога-психолога.</p> <ol style="list-style-type: none"> 1. Количественный состав группы не должен превышать 7 человек . 2. Принцип комплектования группы: Добровольное участие. 3. Противопоказаниями для посещения комнаты могут являться соматические и психоневрологические заболевания (учитываются специальные рекомендации невропатолога), аллергия, инфекционные заболевания. 4. Осторожно следует подходить к занятиям с детьми, имеющими следующие проблемы: <ul style="list-style-type: none"> • <i>Астенические проявления</i> <p>Активная стимуляция людей с астеническим синдромом к разнообразной деятельности часто приводит к быстрому их утомлению, поэтому занятия с ними нужно заканчивать до того, как наступил спад активности. Индивидуальная продолжительность занятий в данном случае меньше, чем для людей с нормальной работоспособностью. Время наращивается от 7 до 15-20 минут.</p> <ul style="list-style-type: none"> • <i>Коммуникативные нарушения</i> 	<p>Ответы участников.</p>
--	---	---------------------------

<p>- Предполагаемые результаты</p>	<p>Рекомендуется выявить наиболее «приятные» раздражители, создающие эмоциональный комфорт, и постараться ограничиться только ими.</p> <ul style="list-style-type: none"> • <i>Синдром гиперактивности (двигательной расторможенности)</i> <p>Для занятий с такими людьми в сенсорной комнате необходимо регламентировано использовать аудиовизуальные и тактильные раздражители.</p> <ul style="list-style-type: none"> • <i>Эпилептический синдром или готовность к эпилепсии</i> <p>Занятия с людьми страдающими данными заболеваниями, проводятся только после консультации с врачом психоневрологом. Если врач допускает возможность её применения, то время пребывания в ней строго ограничено. Звуковые и световые сигналы при этом не должны быть ритмичными. Необходимо отказаться от мелькающих эффектов и не использовать проекторы с мерцающим светом, например такие, как <i>зеркальный шар, проектор «Нирвана», «Меркурий», «Брейнскан», Фиброоптический модуль «Грозовая Тучка»</i>. Больные эпилепсией приходят в помещение, когда один из осветительных приборов уже включён.</p> <ul style="list-style-type: none"> • <i>Психоневрологические заболевания</i> <p>Нежелательно проводить занятия с теми, кто проходит лечение различными психотропными препаратами</p> <ul style="list-style-type: none"> • <i>Нарушения зрения</i> <p>Занятия с такими людьми требуют особого подхода. В этом случае опора делается на более сохранные слуховые анализаторы. Занятия в тёмной комнате с людьми с нарушением зрения требуют комплексного взаимодействия педагога-психолога и тифлопедагога.</p> <ul style="list-style-type: none"> • <i>Нарушение слуха</i> <p>Поскольку система работы ориентирована на тактильное, зрительное и слуховое восприятие, людям с нарушением слуха трудно понимать без звукового сопровождения или словесного пояснения те или иные зрительные или тактильные эффекты. Музыкальное сопровождение занятий становится для глухих людей недоступно. Занятия проводятся в группах по 3-5 человека и индивидуально.</p> <p>Занятие в сенсорной комнате имеет следующие три основные части:</p> <ul style="list-style-type: none"> • вводная (ритуал приветствия, разминка); • основная (релаксация, игра); • завершающая (подведение итогов, ритуал прощания). <p>Структура занятия:</p> <ol style="list-style-type: none"> 1. Ритуал приветствия. 2. Комплекс упражнений, направленных на мышечное расслабление. 3. Входящая диагностика («мандалы» «Домики» Ореховой; наблюдение; беседа). 	
------------------------------------	--	--

4. Релаксация (цветотерапия, музыкотерапия, звукотерапия, ароматерапия, мышечная релаксация).
5. Формирование положительной эмоционально-волевой стабильности; активизация познавательной деятельности (игры и упражнения с использованием оборудования сенсорной комнаты).
6. Выходящая диагностика («Домики» Ореховой, наблюдение, беседа).
7. Обобщение. Ритуал прощания.

Методы и приемы

- **Основным методом деятельности в темной сенсорной комнате является метод релаксации, однако различной степени взаимодействие предполагает, а не исключает интерактивности (беседа, анализ чувственных ощущений и т.п.).**

- Отличный эффект производят элементы самомассажа и взаимного массажа, который способствует улучшению не только физического состояния, но и взаимодействию между детьми.

- Методов очень много. Рассмотрим их во время практикума)

В нашей школе регулярные занятия организованы в классах коррекции, они в течение текущего учебного года один раз в неделю посещают сенсорную группу малыми группами (классы делятся на две части). Так как занятия происходят во время перемен, они не отвлекают ребят от учебной деятельности, а воспринимаются как организованный отдых, не нарушают привычного режима учебной деятельности. Классные руководители классов коррекции отметили, что после занятий дети становятся более спокойными, усидчивыми, с большим уважением относятся друг к другу.

При регулярном посещении детьми с ОВЗ и детьми инвалидами темной сенсорной комнаты можно увидеть следующие результаты:

1. Развитие и гармонизация эмоционально-волевой сферы детей:

- снятие психоэмоционального напряжения;
- саморегуляция и самоконтроль;
- умение управлять своим телом, дыханием;
- умение передавать свои ощущения в речи;
- умение расслабляться, освобождаться от напряжения;
- формирование представлений о положительных и отрицательных эмоциях;
- уверенность в себе.

2. Развитие коммуникативной сферы детей:

- эмпатические чувства, желание оказывать друг другу эмоциональную и физическую поддержку;
- формирование мотивации к общению и развитие коммуникативных навыков;

	<ul style="list-style-type: none"> • преодоление негативных эмоций по отношению к сверстникам (агрессивность). <p>3. Развитие психических процессов и моторики детей:</p> <ul style="list-style-type: none"> • произвольность внимания, его устойчивость и переключаемость; • память, мышление, воображение, восприятие (зрительное, тактильное, слуховое), умственные способности; • развитие координации, в том числе зрительно-моторной. 	
<p>3. Практикум</p> <p>Световой модуль «Тучка», звуковое сопровождение «Шум дождя»</p> <p>«Сухой бассейн»</p> <p>проектор «Морская волна» с жидким диском неповторяющегося рисунка)</p>	<p>В сегодняшнем практикуме структура будет несколько нарушена, так как достижение цели своего мастер-класса в большой степени вижу в трансляции многообразия способов работы с детьми с ОВЗ и детьми инвалидами в темной сенсорной комнате.</p> <p>Ход занятия</p> <p>Приветствие. «Дружный круг»</p> <p>Знакомство. «Мячик по кругу»</p> <p>- Предлагаю присесть всем на ковер и закрыть глаза.</p> <p>Упражнение 1. Упражнение «Жгутики»</p> <p>Цели: развитие аналитического восприятия свойств и признаков предмета; развитие тактильных ощущений, мелкой моторики.</p> <p>Ход упражнения: Включаю «звуки дождя» и «облако»</p> <p>- Ребята, посмотрите, у нас в комнате пошел волшебный дождь, подойдите поближе и полюбуйтесь какой он красивый.</p> <p>- Осторожно возьмите в руки несколько дождинок, почувствуете какие они мягкие, длинные т.п. Обращается к детям: «Волокна мягкие, поэтому их можно сгибать. Давайте заплетем тучке косы». Педагог показывает детям, как при помощи переплетения волокон друг с другом получается коса. Жгутики можно переплести из двух и более волокон. Тучка залюбовалась собой и перестала проливаться дождем. Но посмотрите вниз, она налила целое бездонное море, которое бурно пенится.</p> <p>Упражнение 2. Сядьте на дно, обопритесь руками, подтяните ноги к себе – вытяните (3 раза). Побулькайте ногами в «воде». А сейчас я предлагаю вам переместиться в подводную лодку и отправиться в путешествие по бездонному океану.</p> <p>Упражнение 3.</p>	<p>Участники выполняют упражнения</p>

<p>Воздушно-пузырьковая колонна рыбками</p>	<p>«Бездонное море» Цель: формирование восприятия цвета, мышечная релаксация, создание положительного эмоционального фона, развитие коммуникативных навыков. Дети удобно располагаются в креслах-пуфиках и закрывают глаза. Далее говорится, что сейчас все отправятся к берегам бездонного океана, где смогут полюбоваться морскими пейзажами. Включается проектор «Морская волна», участники открывают глазки и любуются переливами цвета; идет обсуждение.</p> <p>Упражнение 4. «Золотая рыбка» Цель игры: сплочение детского коллектива; зарядка положительными эмоциями; развитие коммуникативных навыков; стимуляция зрительных и тактильных анализаторов; развитие цветового восприятия; релаксационный эффект. В нашем море живут чудо-рыбки, если поймать взглядом одну из них и смотреть на неё 1 минуту, то можно загадать желание. Дети устраиваются вокруг колонны, выбирают каждый себе рыбку по цвету и наблюдают за подъемом и погружением рыбок под воздействием пузырьков воздуха. Создается соревновательная обстановка.</p> <p>Рефлексия Ритуал прощания «Жемчужина пожеланий» Все участники садятся вокруг светящейся жемчужины, муз сопровождение «Йога». По очереди кладут кончики пальцев на «Жемчужину» и говорят свои пожелания группе. <i>(Пояснение: В реальном занятии с детьми ритуал прощания лучше проводить после включения света.)</i></p> <p>«Ритуал включения света»</p>	<p>Участники выполняют упражнение сидя на пуфах или на ковре.</p> <p>Для выполнения упражнения участники сами выбирают для себя комфортное место.</p>
<p>4.Рефлексия</p>	<p>- Подошел к концу наш мастер-класс, в ходе которого я старалась познакомить вас с методами и приемами формирования жизнестойкости школьников с ОВЗ и детей-инвалидов посредством использования оборудования темной сенсорной комнаты; познакомить с работой педагога-психолога в сенсорной комнате.</p> <p>- Каждый из вас пришел сегодня с определенной целью. Ответьте себе, достигли ли Вы этой цели? Какие чувства вызвал у Вас этот мастер-класс? Прошу заполнить листы обратной связи!</p>	<p>Ответы участников Заполнение листов обратной связи.</p>

ЛИТЕРАТУРА

1. Колмогорова Л.С. Психологическое здоровье и психологическая культура школьников. Учебное пособие/ Л.С.Колмогорова, О.Г.Холодкова. – Барнаул: АлтГПА, 2012. – 293с.

2. Кряжева Н.Л. «Развитие эмоционального мира детей» – Ярославль: «Академия развития», 1997.

3. Темная сенсорная комната — мир здоровья. Учебно-методическое пособие /под ред. В.Л. Жевнерова, Л.Б. Баряевой, Ю.С. Галлямовой — СПб.: ЦДК проф. Л.Б. Баряевой, 2011.

4. Сборник методических пособий для работы в сенсорной комнате. Методическое пособие/ «ООО МисэН» сенсорные и релакс комнаты.

ЭЛЕКТРОННЫЕ РЕСУРСЫ

1. <http://tolkru.com/http://www.coolreferat.com/>

2. <http://festival.1september.ru/>

3. <http://ppms22.ru/>

*Подольченко Елена Владимировна,
заместитель директора по воспитательной работе МБОУ «СОШ №1»*

Проектная деятельность школы как способ социально-гуманистического воспитания обучающихся

Цель мастер-класса: *поделиться практическим опытом организации проектной работы социально-гуманистической направленности в школе.*

Задачи:

- Определить актуальность проблемы мастер-класса,
- Представить опыт работы по организации проектной деятельности социально-гуманистической направленности,
- Провести практикум по моделирование проекта,
- Подвести итог мастер-класса.

Оборудование: мультимедийный проектор, презентация.

Ожидаемый результат: мотивация к определению путей продуктивного взаимодействия между субъектами воспитательного процесса в школах города.

Ход мастер-класса

Этапы	Деятельность мастера	Деятельность слушателей	Форма организации деятельности
1. Организ. этап	Приветствие. Уважаемые коллеги, хочу предложить сегодня вашему вниманию опыт организации проектной деятельности социально-гуманистической направленности	Приветствие	
2. Актуальность темы мастер-класса	Л.Н. Толстой писал: «Из всех наук, которые должен знать человек, главнейшая есть наука о том, как жить, делая как можно меньше зла и как можно больше добра». Да, действительно, как сделать так, чтобы определяющее значение в формировании личности приобрели критерии добра, патриотизма, милосердия, порядочности,	Слушают, рефлексируют	Фронтальная

честности. Как помочь современному молодому человеку не пройти мимо них? Как сформировать в нем те социальные ценности, которые будут отличать человека не только интеллектуального, но и душевно богатого? Как сделать так, чтобы дети спешили в школу, хотели учиться, и при этом им было бы комфортно и интересно?

Эти вопросы интересуют всех нас?

Система нравственного воспитания предполагает использование возможностей всех источников духовно-нравственного опыта учащихся. Такими источниками являются: деятельность (учебная, социально значимая), отношения между детьми в коллективе, отношения с педагогами и родителями, эстетика быта, мир природы, искусства.

В.А.Сухомлинский писал: «Особая сфера воспитательной работы – ограждение детей, подростков и юношества от одной из самых больших бед – пустоты души, бездуховности».

Каждая школа выбирает себе свои направления воспитательной работы. Для нашего педагогического коллектива приоритетным направлением на современном этапе является организация проектной деятельности социально-гуманистической направленности.

Поиск ответа на вопрос «Как учить и воспитывать?» – выводит нас на категорию методов, технологий. Без них невозможно достичь поставленной цели, реализовать намеченное содержание, наполнить обучение познавательной и воспитывающей деятельностью. Методы, используемые нами, условно делятся на 3 основные категории: пассивные, активные и интерактивные.

- **Пассивные методы (методы линейного воздействия).**

- **Активные методы (методы кругового воздействия).**

- **Интерактивные методы (методы кругового взаимодействия).**

Конечно, мы выбираем интерактивные, так как при их использовании роль учителя резко меняется, перестаёт быть центральной, он лишь регулирует учебно-воспитательный процесс и занимается его общей организацией.

Почему мы говорим «да» интерактивным методам? Интерактив - это

Высокая мотивация!

Творчество и фантазия!

Коммуникабельность!

Активная жизненная позиция!

	<p>Командный дух! Ценность индивидуальности! Свобода самовыражения! Акцент на деятельность! Взаимоуважение! Демократичность!</p> <p>Важно умение работать сплочено. XXI век – «век команд».</p> <p>Одним из интерактивных методов является проектная деятельность. Цель проектного обучения – создание условий для освоения новых типов деятельности в социокультурной среде, развитие умения адаптироваться к изменяющимся условиям жизни человека.</p> <p>Результат деятельности для учащихся – конкретный продукт деятельности. Результат деятельности для учителя – изменение уровня сформированности ключевых компетентностей, которые демонстрирует учащийся в ходе проектной деятельности.</p> <p>Любой проект имеет несколько этапов в своей реализации: подготовительный, основной и рефлексивно-оценочный.</p> <p>Проект позволяет смоделировать реальную технологическую цепочку действий: проблема – проектирование – поиск – продукт – презентация.</p> <p>У проектной технологии много плюсов. Это наиболее эффективная технология для формирования творческой самостоятельности учащихся. Проект дает ребенку возможность экспериментировать, синтезировать полученные знания, развивать творческие способности и коммуникативные навыки, что позволяет ему успешно адаптироваться к изменившейся ситуации школьного обучения.</p> <p>Проектная деятельность готовит учащихся к взрослой жизни.</p> <p>Предлагаю следующий порядок мастер-класса:</p> <ul style="list-style-type: none"> • актуальность проблемы мастер-класса, • опыт работы по организации проектной деятельности социально-гуманистической направленности, • практикум по моделирование проекта, • подведение итога мастер-класса. 		
--	--	--	--

<p>3. Презентация опыта</p>	<p>Итак, благодаря реализации проектов можно создать интерактивную воспитательную среду в школе. По каким признакам можно определить её наличие?</p> <p>Интерактивная воспитательная система школы – это школа как целостный организм. Она соединяет в единый процесс две основные подсистемы школы – обучающую и воспитывающую, интегрируя таким образом все педагогические воздействия, идущие на ребенка, в целостный воспитательный процесс. В основе воспитательной системы нашей школы лежат идеи И.А.Якиманской И.С., Новиковой Л.И, Караковского В.А., И.П. Иванова, П Капустина и др.</p> <p>Из всех направлений, реализуемых школой через воспитательную работу, постараюсь раскрыть одно. Это организация и проведение различных акций, проектов социально-гуманистической направленности. В 2015-16 учебном году были реализованы наши волонтерские проекты:</p> <ul style="list-style-type: none"> • «Поможем «братьям» нашим меньшим»; • «Дари добро»; • «Апельсиновая азбука здоровья»; • «Снежный десант»; • «Масленица» ; • «Весенняя неделя добра». <p>Они включают акции милосердия, благотворительные концерты, ярмарки, новогодние представления, поздравления семей, воспитывающих детей с ограниченными возможностями здоровья.</p> <p>Люди с ограниченными возможностями здоровья... Они живут совсем рядом с нами. Они живут в особом мире, о существовании которого могут не догадываться даже ближайшие соседи. Они могут быть невероятно талантливыми и душевно богатыми людьми. Главной особенностью социального проектирования является его практическая значимость для социума. Исходя из этого, начальный этап работы основан на сборе информации. На основе полученных данных была выявлена проблема, решению которой посвящена наша работа по проекту «ДАРИ ДОБРО».</p> <ul style="list-style-type: none"> • Сбор и анализ информации по избранной проблеме <p>Сколько в городе детей-инвалидов на 2015 год? Точный ответ на этот вопрос мы найти не</p>	<p>Слушают, анализируют</p>	<p>Фронтальная</p>
------------------------------------	--	-----------------------------	--------------------

смогли, но по официальной статистике Пенсионного Фонда на начало 2015 года это 78 человек. А медицинские работники меж тем уверяют, что это цифра занижена чуть ли не в 2 раза, и реальность куда страшнее. Все дело в том, что данные Пенсионного Фонда включают в себя только тех, кто получает пособия по инвалидности, однако же, не все родители регистрируют детей-инвалидов. А в нашей школе их 19. Но как же мы можем им помочь, подарить им своё внимание? ...Мы можем попытаться сделать жизнь этих «особенных детей» немного ярче, внести в их семьи волшебство сказки и доброты. Мы можем и хотим дарить радость общения и получать эту радость взамен.

Программа действий

Цель проекта: Развитие добровольческой, благотворительной помощи семьям, воспитывающим детей с способствовать воспитанию у учащихся толерантного отношения к детям с ограниченными возможностями;

- дать учащимся и их родителям общую информацию о благотворительности, для чего нужна благотворительная помощь;
- оказать социально - благотворительную помощь детям инвалидам;
- расширить сферу общения воспитанников школы и детей – инвалидов, проживающих в нашем городе;
- расширить число участников социального проекта.

Конкретные ожидаемые результаты:

- установление тесных контактов с социальными структурами, семьями инвалидов по воплощению данного проекта.
- продолжение дружбы и заведение новых знакомств с «особенными» детьми
- увеличение числа социальных партнёров по реализации данного проекта.

Основное содержание проекта:

- работа с учащимися и родителями по повышению их уровня знаний о благотворительности;
- проведение благотворительного концерта силами учащихся гимназии;
- проведение благотворительной ярмарки;
- приобретение новогодних подарков;
- посещение семей воспитывающих детей с ограниченными возможностями здоровья.

Нормативная база:

- Декларация прав ребёнка
- Конвенция о правах человека

	<p>- Федеральный закон «О социальной защите инвалидов в Российской Федерации» от 30 ноября 2011 года N 355-ФЗ (Официальный интернет-портал правовой информации www.pravo.gov.ru).</p> <p><u>Инициативная группа</u> Проекта – члены школьного совета старшеклассников «ОРИОН» и волонтерская группа «ВОЗРОЖДЕНИЕ».</p> <p>Проект реализуется в 3 этапа: 1 этап – подготовительный (октябрь) Задачи:</p> <ul style="list-style-type: none"> • формирование у школьников мотивации на участие в проекте; • создание рабочей группы, • распределение обязанностей в группе, • сбор материалов по данной проблеме, • совместная разработка плана мероприятий по проведению благотворительной акции «Дари Добро» <p>2 этап – основной (ноябрь) Задачи:</p> <ul style="list-style-type: none"> • развитие навыков сотрудничества; • развитие креативного мышления и умения вести дискуссию; • выпуск афиши, создание рекламного видеоролика; • организация ярмарки и благотворительного концерта. <p>3 этап – завершающий (декабрь) Задачи:</p> <ul style="list-style-type: none"> • поздравление детей с ограниченными возможностями в образе сказочных героев деда Мороза и Снегурочки; • подведение итогов, планирование дальнейшей работы. <p>План проведения мероприятий по проекту «Дари Добро» Запланированные мероприятия условно можно разделить на несколько блоков:</p> <ul style="list-style-type: none"> - <i>проектировочный этап</i> (сбор статистических данных, проведение заседания совета старшеклассников и активов классных коллективов и д.р.); - <i>этап социальной пробы</i> (освещение проекта в местных СМИ, проведение благотворительно концерта и ярмарки); - <i>итоговый</i> (посещение семей 		
--	--	--	--

	<p>воспитывающих детей с ограниченными возможностями, подведение итогов проекта).</p> <p>Итоги:</p> <ul style="list-style-type: none"> • По итогам благотворительной ярмарки было собрано 23244 рубль, (протокол № 3 и ведомость прилагаются) • По итогам благотворительного концерта было собрано 960 рублей. На концерте присутствовало 38 человек -330, (протокол № 2 прилагается). • Совместно с директором школы был составлен список семей, готовых к сотрудничеству по реализации благотворительно проекта. Список состоял из 19 семей. (по этических соображениям, данный список не прилагается). Столько же детей инвалидом мы собирались поздравить, но позднее этот список расширили до 35 человек. • На собранные средства волонтерской группой было закуплено 35 новогодних подарков. Все они были подарены Дедом Морозом и Снегурочкой (члены волонтерской группы) во время театрализованных представлений. <p>Проекты 2015-16 учебного года:</p> <ul style="list-style-type: none"> • «Поможем «братьям» нашим меньшим»; • «Дари добро»; • «Апельсиновая азбука здоровья»; • «Снежный десант»; • «Масленица» • «Весенняя неделя добра» <p>Результативность проектов:</p> <p>Главная цель рефлексии - анализ самими учащимися стадий подготовки проекта. Вместе с ребятами проводим анализ проделанной работы, отмечая встретившиеся трудности. Мы оцениваем вклад микрогрупп и отдельных участников, выявляем слабые стороны проекта, обсуждаем пути их совершенствования. Создание проектов социальной направленности – подход, который позволяет учащимся проявить себя в сфере культурной и общественной деятельности, стимулирует активную гражданскую подготовку, учит гуманному отношению к людям.</p>		
<p>4. Практикум</p>	<p>Предлагаю вам разработать модель проведения «Весенней недели добра» в вашей школе (групповая работа). Продумайте цель недели, направления воспитательной работы,</p>	<p>Групповая работа, варианты недели</p>	<p>Фронтальная</p>

	мероприятия по параллелям, формы организации детей.		
5. Рефлексия. Круглый стол	<p>Вопросы для обсуждения:</p> <ul style="list-style-type: none"> • Считаете ли вы, что опыт, представленный на мастер-классе, вам интересен и полезен? • Что вы выделяете для себя наиболее ценным из представленного опыта работы? • Есть ли у вас опыт совместной деятельности учащихся? Какой? • Какое направление воспитательной работы в вашей школе вы считаете наиболее продуктивным? • Какие проблемы в организации воспитательной работы в вашей школе вы могли бы назвать? Как вы их решаете? • Ваша оценка мастер-класса. • Ваши предложения. 	Обсуждают	Фронтальная

Номинация «Особенности организации внеклассной деятельности в инновационном образовательном процессе»

Шатилова Наталья Юрьевна,
учитель истории МБОУ «СОШ №1»

Проект мастер-класса по теме: «Предметная неделя как средство развития индивидуальности личности»

Способности – объяснение вашего успеха!»
«Успех порождает успех!»
Г.Томпсон

Цель проведения мастер-класса: создать условия для диссеминации опыта работы школьного учебно-методического объединения учителей истории и обществознания по организации и проведению предметной недели истории.

Задачи:

- Обозначить актуальность проведения предметной недели на современном этапе образования;
- Представить участникам мастер-класса опыт проведения предметной недели;
- Провести практическую часть мастер-класса по освоению инновационных форм проведения предметной недели;
- Провести рефлексию продуктивности мастер-класса.

Форма организации в рамках мастер-класса: беседа, работа в группах, межгрупповое взаимодействие.

Оборудование:

- ПК, проектор, экран;

- мультимедийная презентация;
- раздаточный материал: методические рекомендации.

Этапы	Содержание деятельности мастера	Предполагаемая деятельность участников мастер-класса	Формы деятельности
1. Знакомство	- Добрый день, уважаемые участники, рада приветствовать вас на своём мастер-классе.	Приветствуют	Фронтальная
2. Актуальность проблемы	<p>Внеклассная работа по предмету. Во все времена это было важным направлением в работе любого учителя. К сожалению, в 90-е и начале 2000-х гг. по разным причинам (сокращение часов на внеклассную работу, уменьшение оплаты труда учителя, преувеличение роли программных знаний, смена поколений учителей, отсутствие необходимых средств и др.) роль внеклассной работы значительно снизилась. Во многом потерял практический опыт учителей советского периода по организации внеклассной работы.</p> <p>Какова роль внеклассной работы в наше время и как она организована в наших школах?</p> <p>Понятно, что осуществление всех целей образования всегда происходит не только на уроках. Задачи внеклассной работы напрямую связаны с общими целями школьного образования.</p> <p>Прежде всего, ориентируемся на социальный заказ государства. У выпускника современной школы должны быть сформированы</p> <ul style="list-style-type: none"> • готовность и способность творчески мыслить, • находить нестандартные решения, • проявлять инициативу, т.е. выпускник должен быть конкурентоспособным. <p>Не вызывает сомнения, что интеллект - один из базовых психических ресурсов личности, а ориентация современной школы на развитие интеллектуальной сферы каждого ученика - это объективная потребность, которая диктуется реалиями настоящего и запросами будущего. Это же направление отражено и в Концепции модернизации Российского образования: обеспечение развития индивидуализации обучения с учетом способностей и интересов обучающихся.</p> <p>Каждый человек обладает своей индивидуальной сущностью, которую он реализует в процессе своей жизни. Именно эта индивидуальная сущность во многом определяет как сам процесс самопознания человека, так и его выбор того или иного рода деятельности и средств достижения цели. Следовательно, необходимо создать максимальные возможности для того, чтобы образовательный процесс в</p>	Слушают, анализируют, рефлексировать, высказывают свои точки зрения	Фронтально

	<p>школе строился как поле выбора в сфере содержания образования, темпов, форм, методов и условий урочной и внеурочной деятельности, а <i>ученик и учитель стали субъектами выбора сфер самореализации</i>. При этом поле выбора необходимо строить на основе личностной проблематики участников образовательного процесса.</p> <p>Все эти направления образовательной деятельности должны находить отражение и во внеклассной работе по предмету, как части одного целого - образовательной деятельности ОУ.</p> <p>Таким образом, внеклассная работа призвана повышать мотивацию учащихся к предмету, создавать условия для комплексного и разностороннего развития способностей ученика через многоплановость и разнообразие видов деятельности, в которые мы вовлекаем учащихся по своему предмету после уроков.</p> <p>Внеклассная работа по истории – это изучение учащимися истории вне рамок учебного плана и требований школьной программы. Отличается, прежде всего, от урока как основной формы организации процесса обучения.</p> <p>Внеклассная работа строится на ином по сравнению с уроками историческом материале; проводится в иных, чем урок, организационных формах; в значительной большей степени, чем на уроке, основывается на самостоятельной работе школьников; проходит во внеурочное время.</p> <p>Форм организации внеклассной работы много, но одной из общеизвестных и прижившейся в наших школах была и остаётся до настоящего времени предметная неделя. Опыт проведения предметной недели по истории и обществознанию я хотела бы поделиться на своём мастер-классе.</p> <p>Главной особенностью Предметной Недели является то, что предметная неделя выступает как уникальная <i>коммуникативная система</i>, позволяющая самовыражаться, самоутверждаться, самореализоваться, расти духовно и творчески всем ее участникам.</p>		
<p>3. Целеполагание, планирование М/К</p>	<p><i>Итак, тема мастер-класса «Предметная неделя как средство развития индивидуальности личности».</i></p> <p>Цель мастер-класса: создать условия для мотивации участников мастер-класса к проведению Предметной Недели в инновационной форме.</p> <p><i>Предлагаю следующий план мастер-класса:</i></p> <ul style="list-style-type: none"> • Новые подходы к организации предметной недели в школе, в рамках МО; • Опыт проведения предметной недели; • Практическая часть мастер-класса; • Подведение итогов мастер-класса. <p>Коллеги, принимается план? Хорошо.</p>	<p>Обсуждают, предлагают принять</p>	<p>Фронтальная</p>
<p>4. презента</p>	<p>Много лет внеклассная работа по предмету в школе велась традиционно: КВНЫ, предметные бои, выпуск</p>	<p>Слушают</p>	

ция опыта	<p>стенгазет, викторины и пр. Мы редко выходили за рамки мероприятий на параллели классов. Это были традиционные мероприятия к которым привыкли дети и учителя. Зачастую они проводились по отработанным за много лет сценариям, менялись только ученики, взрослые. В 2012 году на заседании методического совета школы мы рассмотрели и приняли Положение о предметной неделе, которое полностью поменяло подходы к организации и проведению этой формы внеклассной работы.</p> <p>Я приведу несколько пунктов из Положения о предметной неделе.</p> <ul style="list-style-type: none"> • Предметные Недели проводятся ежегодно школьными методическими объединениями учителей разных дисциплин. • Предметная Неделя в школе – это не только учебное, внеурочное и внеклассное мероприятие, преследующее определенные учебные и воспитательные цели; это многоцелевое единство мероприятий, объединенных общими идеологическими задачами. • Задачи Предметной Недели: <ul style="list-style-type: none"> • совершенствование профессионального мастерства педагогов через подготовку, организацию и проведение внеклассных мероприятий; • вовлечение учащихся в самостоятельную творческую деятельность, повышение их интереса к изучаемым дисциплинам; • выявление школьников, которые обладают творческими способностями, стремятся к углубленному изучению определенной учебной дисциплины или образовательной области. <p>Принципы проведения Недели:</p> <ul style="list-style-type: none"> - активности, - деятельности, - природосообразности, - диалогичности, - креативности, - массовости. <p>Формы организации учебной деятельности</p> <ol style="list-style-type: none"> 1. <i>Индивидуальные.</i> 2. <i>Групповые.</i> 3. <i>Коллективные.</i> <p>В Положении особая роль отводилась инновационным по содержанию и форме проведения мероприятиям Предметной Недели.</p> <p>Инновационными формами считаются внеклассные мероприятия единой тематической направленности, которые несут в себе мощный энергетический заряд, а главное, объединяют не только учащихся средней и старшей, но и младшей школы и формируют целостный, панорамный взгляд на мир и человека. Они могут интегрировать ряд общеобразовательных предметов. Это мероприятия на параллели учебных классов и между параллелями,</p>	Слушают	фронтальная Фронтальная
--------------	--	---------	----------------------------

общешкольные мероприятия в виде КТД, фестивалей, тематических вечеров, концертов, конференций, брейн-рингов, марафонов, театральных постановок, инсценирования, тематических салонов, защиты творческих проектов и других нетрадиционных мероприятий.

Проведение Предметной Недели должно сопровождаться разнообразной наглядной информацией, которая располагается в коридорах школы: это план недельных мероприятий, реклама недели, стендовые задания, просто интересный познавательный материал, специальные выпуски школьных газет и т.д.

По итогам Предметной Недели наиболее активные участники награждаются памятными призами или грамотами. По окончании Предметной Недели на заседаниях методических объединений, проводится анализ мероприятий, организованных в ходе предметной недели.

После принятия этого Положения о предметной неделе в методических объединениях прошла оживленная работа по поиску этих новых инновационных многоплановых мероприятий, которые бы отвечали современным требованиям и были новыми и интересными детям, и самое главное, чтобы они с желанием проявляли себя в них. Мо учителей иностранных языков стали проводить фестивали иностранной песни, МО учителей музыки, изо и технологии вовлекли детей в творческие выставки, фестиваль видеороликов, битву хоров. МО учителей русского языка и литературы проводили инсценирование произведений наших писателей-классиков: Гоголя, Фонвизина и др. Возникли идеи проведения предметной недели с нестандартным мероприятием и у нас историков.

В план предметной недели входили круглые столы, дискуссионные мероприятия, но особенно был интересен учащимся старших классов конкурс **инсценирования исторических картин «Лицо истории живое».**

Это мероприятие проводилось среди учащихся 10-11-х классов. По времени подготовки оно многоэтапное.

Этапы работы:

Методико-мотивационный:

Определение основных целей и задач мероприятия;

Создание творческой группы по организации и проведению мероприятия;

Составление плана подготовки и проведения;

Мотивация и привлечение активных ребят к организации конкурса.

Подготовительный этап:

- *Выбор тематики* мероприятия (учителя школьного МО).

Например, в 2015 г. - «Великая Отечественная война глазами русских художников», в 2016 г. «Русская жанровая живопись 60-х - 70-х годов XIX века».

- Подбор картин, соответствующих тематике для классов.

Слушают

Осмысливают

- Выбор картин учащимися 10-11 классов из предложенного учителями набора;
- Составление сценария мероприятия (учителя МО);
- Приглашение жюри (администрация школы, учитель ИЗО, зав. библиотеки-медиаотеки), зрителей в актовЫй зал школы;
- Подготовка наградного материала (грамоты), (учителя школьного МО);
- Выработка критериев оценивания презентации картины классом (учителя школьного МО).

Организационный:

- Подготовка мультимедийной презентации картины (3-4 слайда) (учащиеся класса):
 - краткое сообщение об авторе картины, его биографические данные, созданные произведения, заслуги;
 - замысел картины, год создания и описание сюжета картины.
- Репетиции инсценирования картин (учитель, учащиеся);

Реализационный:

- Открытие мероприятия (приветствие сидящих в зале; сообщение темы мероприятия, последовательности выступления классов, знакомство с жюри, сообщение задания зрителям – выявление приза зрительских симпатий) (ведущий учитель), сообщение критериев оценивания;
- Подготовка учащихся на сцене, за кулисами (ученики каждого класса);
- Сообщение презентации (представители каждого класса);
- сама презентация картины на сцене (задействован весь класс)

Рефлексивный:

- Подведение итогов конкурса.
- Определение приза зрительских симпатий (зрители, члены жюри);
- Советание жюри по окончании просмотра выступлений классов (члены жюри);
- Сообщение результатов конкурса и вручение дипломов и грамот (Гран-При, лауреаты I, II, III степени). Победителем считается класс-участник, набравший наибольшее количество баллов по критериям (Приложение 3). Анализ проведенной работы.

Хочу проиллюстрировать своё выступление примером. Конкурс «Лицо истории живое-2016». Тема конкурса «Русская жанровая живопись 60-х - 70-х годов XIX века».

(Рассказ сопровождается показом фотографий)

Выбор темы конкурса был обусловлен желанием учителей показать учащимся два направления в русском изобразительном искусстве в 60-х - 70-х годов XIX века, в частности в бытовой живописи: идеализирующее, поверхностно описательное, не затрагивающее глубин жизни,

	<p>смыкающееся с салонным, и реалистическое, целью которого было раскрытие общественного смысла явлений. Детям было объяснено, что покровительство бытовой живописи со стороны Академии было кратковременным; оно кончилось, как только чиновники от искусства почувствовали, что жанровая картина становится острым оружием критики социального строя.</p> <p>Затем была большая подготовка - выбор картин классами:</p> <ol style="list-style-type: none"> 1. 10А – «Максимов В.М. Приход колдуна на сельскую свадьбу» 1875г. (см. приложение 4) 2. 10Б – «Неврев Н.В. Торг. Сцена из крепостного быта. Из недавнего прошлого» 1866г. (см. приложение 5) 3. 11Б - «Неврев Н.В. «Протодиакон, провозглашающий на купеческих именинах многолетие» 1866 г.». (см. приложение 6) 4. 11А «Волков А.М. «Прерванное обручение» 1860г. (см. приложение 7) <p>После выбора в каждом классе началась настоящая творческая деятельность: одна группа ищет информацию о художнике, описание и анализ картины, готовит мультимедийную презентацию, выбирают диктора. Другая группа занимается поиском костюмов, готовят оформление сцены в соответствии с тем, что изображено на выбранной ими картине. Конечно, очень трудно подобрать похожую с оригиналом одежду, но дети стараются.</p> <p>И самая серьёзная работа проводится каждым участником по оживлению образа каждого героя картины на сцене. Это репетиции: расположение на сцене каждого героя, поза, мимика, эмоции. Нужно всё прочувствовать в своём образе, прожить его и передать со 100-процентной схожестью.</p> <p>И вот начинается сам конкурс. Зал обычно переполнен: учителя, дети, классные руководители, родители. Диктор представляет автора картины, описывает замысел картины, и на весь экран демонстрируется сама картина. В это время занавес открывается и все жюри и зрители в течение нескольких минут сравнивают оригинал на слайде с инсценированным вариантом на сцене. В это время классу на сцене очень нелегко, так как нельзя засмеяться, надо замереть в определённой позе и с определенным выражением лица. Затем, когда процесс сравнения заканчивается, занавес закрывается и класс возвращается в зал, ему на смену выходит другой. И т.д.</p> <p>Затем жюри объявляет итоги, вручаются дипломы и грамоты.</p>		
<p>Результативность опыта</p>	<p><i>Какова результативность опыта проведения таких внеклассных мероприятий? Результативность высокая. Нет ни одного равнодушного ученика.</i></p> <ol style="list-style-type: none"> 1. <i>Во-первых, конкурс очень нравится детям.</i> 2. Он обеспечивает подъём мотивации к изучению истории; 3. <i>Конкурс позволяет решать целый комплекс</i> 		

	<p><i>педагогических задач: предметных, так как это расширение кругозора, развитие исторических представлений об эпохе, культуре определённого времени.</i></p> <p>4. Конкурс обеспечивает развитие метапредметных умений: коммуникативных, регулятивных, учебно-познавательных.</p> <p>5. Конкурс способствует формированию личностных результатов (самореализация, самовыражения, творчества, возможности проявления лидерских качеств ребенка, артистических способностей).</p> <p>6. Предметная Неделя становится средством проявления неформального учебного взаимодействия, сотрудничества преподавателей и учеников.</p> <p>Отзывы учащихся свидетельствуют о положительном результате работы. (Приложение 8)</p> <p><i>Я представила вам опыт проведения одного мероприятия в рамках предметной недели в нашей школы.</i></p>		
5. Практическая часть	<p>А сейчас предлагаю поработать в группах.</p> <p>1. Задание следующее: обсудить план нашей предметной недели истории и обществоведения и опыт её проведения, внести свои предложения, советы, рекомендации.</p> <p>2. Разработать план (модель) проведения недели истории и обществознания в школе, инновационной по содержанию и формам проведения.</p> <p>Таким образом, мы обогатим свой опыт новыми идеями.</p>	Работа в группах Выработка форм ПН и рекомендаций по проведению ПН	Групповая
7. Рефлексия	<p><i>Итак, позвольте вам задать ряд вопросов:</i></p> <p><i>1. Была ли для вас актуальна тема мастер-класса?</i></p> <p><i>2. Что взяли полезного, интересного?</i></p> <p><i>3. Будете ли вы брать идеи мастер-класса на вооружение?</i></p> <p>Спасибо за работу!</p>	Отвечают	Фронтальная Индивидуально

Источники:

1. Положение о предметной неделе, МБОУ «Средняя общеобразовательная школа № 1 города Новоалтайска Алтайского края» от 18.03.13г.

Литература:

1. Козырев Ю.В., Окова Л.Р., Вашкевич Т.С., Белова Е.В. Предметная неделя как средство развития индивидуальности личности. // Методическое пособие, СПб. 2012.

2. Самошкина Т. Г. Предметная неделя как средство развития индивидуальности личности [Текст] // Педагогическое мастерство: материалы IV международной научной конференции. (г. Москва, февраль 2014 г.). — М.: Буки-Веди, 2014. — С. 133-136.

Приложение 1.

План Предметной Недели

«Помним прошлое, гордимся настоящим, создаем будущее»

Классы	Форма проведения	Название мероприятия	Учитель
--------	------------------	----------------------	---------

Все учащиеся	Стенд в фойе	Открытие Предметной Недели	Учителя МО учителей истории
9а, б, в	Игра	Мозаика исторических событий	Л.Н. Уманская
5а, б, в,г	Конкурс на смекалку	Знаешь ли ты Древнюю Грецию?	Н.Ю. Шатилова, Джумагелдиева А.К.
8а,б,в,г	Игра	Аукцион знаний по обществознанию	Джумагелдиева А.К.
11а,б,в	Викторина	История моего государства	Н.Ю. Шатилова, Уманская Л.Н.
6а, б,в,г	Викторина	Интеллектуальный марафон	Джумагелдиева А.К.
7б	КВН	Знатоки истории	Н.Ю. Шатилова
9-11	Конкурс презентаций	Темы: «Великая Отечественная война: Юбилейные даты»; «Династия Романовых»; «Наши земляки - Великие люди!»	Шатилова Н.Ю., Уманская Л.Н.
10-11	Конкурс эссе по обществознанию	«В браке не на минуту не прекращается взаимное воспитание и самовоспитание» (В.А.Сухомлинский); «Политика – лабиринт, из которого выбраться трудно, чем войти» (У. Гладстон); «Нужна ли человеку вера в человека» (Народная мудрость)	Шатилова Н.Ю., Уманская Л.Н.
7-8	Конкурс кроссвордов	«Знаменательные события истории России. XVIII-XIX века»	Шатилова Н.Ю., Уманская Л.Н., Джумагелдиева А.К.
10-11	Конкурс инсценирования картин	«Лицо истории живое»	Шатилова Н.Ю., Уманская Л.Н.

Приложение 2

Рекомендации для учителя при разработке заданий к мероприятиям Предметной Недели:

1. Содержание заданий должно соответствовать изученному учащимися программному материалу, но по сложности в некоторой степени выходить за его пределы.
2. Количество подобранных заданий, их содержание и характер должны быть такими, чтобы по их выполнению можно было судить о степени усвоения программного материала и уровня развития способностей учащихся.
3. Задания должны требовать от учащихся не простого воспроизведения приобретенных знаний и умений, а их творческого или практического применения.
4. В связи с тем, что предметные недели нацелены не только на проверку качества усвоения знаний и умений, но и на выяснение уровня мышления, творческого воображения и других способностей, в число заданий следует включать и задачи творческого характера.

5. Следует стремиться к тому, чтобы практические задачи допускали возможность решения их несколькими способами. Это позволяет учащимся проявить свои творческие способности, а членам жюри определить степень их развития.

6. Практическое задание (задача) требует времени на его изготовление (решение), поэтому можно сделать его домашним, четко определив сроки сдачи. Практическая задача должна удовлетворять определенным педагогическим требованиям:

- задача должна нести познавательную информацию о современном производстве, показывать творческий характер труда людей массовых профессий;
- вопрос задачи должен соответствовать реальной ситуации, а не подстраиваться под определенную предметную проблему;
- условие задачи должно быть лаконичным, свободным от перегрузки специальной терминологии;
- решение задачи требует содержательных знаний из школьного курса.

Приложение 3

Критерии оценивания картин (от 1 до 5 баллов)

1. Достоверность изображения (реквизиты, костюмы)
2. Артистизм (эмоции, переживания героев)
3. Презентация картины (информация об авторе картины, сюжет)
4. Выдержка на сцене (сохранение образа до конца выступления).

Приложение 4

10 А класс. «Максимов В.М. Приход колдуна на сельскую свадьбу» 1875г.



Приложение 5

0Б класс. «Неврев Н.В. Торг. Сцена из крепостного быта. Из недавнего прошлого». 1866 г.



Приложение 6

11Б класс. «Неврев Н.В. «Протоиерей, провозглашающий на купеческих именинах многолетие». 1866 г.



Приложение 7

11А класс. «Волков А.М. «Прерванное обручение» 1860г.



Приложение 8

Отзывы учащихся о мероприятии «Лицо истории живое»

- «Понравилась идея инсценирования»;
- «Веселая подготовка, сплоченная работа класса, сдружились больше, атмосфера была приятной»;
- «Это так весело собирать реквизит! Все смеются веселятся, меняются костюмами, видео снимают! Ценно, что мы сплотились, однако стоять тяжело, и нужно терпеть»;
- «Подготовка к картине была интересна, проявляли себя в роли актера»;
- «Понравилось смотреть на картины других классов»;
- «Все «жили» в образах, сопоставляя действия на сцене и саму картину, можно было сказать, присутствовала удивительная схожесть, но оставалась индивидуальность...»;
- «Понравилось «погружение» в ту эпоху, возможность узнать что-то новое из разных периодов истории, почувствовать обстановку картины»;
- «Понравилось все, так как это прекрасное мероприятие!»;
- «Понравилось старание учеников»;
- «Сама подготовка, поиск костюмов»;
- «Интересно было увидеть учеников нашей школы в таких старинных костюмах, было бы интересно запечатлеть все картины на сцене фотографом, а потом вывешивать фото на стенды школы»;
- «Интересно узнать о художниках картин»;

- «Понравилась близость с тем временем»;
- «Ученики классов не спешили победить, а пытались передать суть картины и образы героев картин»;
- «Хотелось бы, чтобы все классы, начиная с 5-х, приняли участие в перевоплощении, чтобы было больше претендентов на победу и конкуренция. Мы сейчас в 11 классе, к сожалению, на следующий год нам никто такого не устроит...»

Учащиеся 10-11 классов